



LINAS

НАСОСЫ И НАСОСНЫЕ УСТАНОВКИ

НАСОСЫ серии

АЦММ

АГРЕГАТ ЦЕНТРОБЕЖНЫЙ
МОНОБЛОЧНЫЙ «В ЛИНИЮ»



КАТАЛОГ ПРОДУКЦИИ

ДЛЯ СИСТЕМ ВОДОСНАБЖЕНИЯ,
ОТОПЛЕНИЯ, ПОЖАРОТУШЕНИЯ

Содержание

Рекомендации по подбору насосов	3
Агрегаты центробежные моноблочные «в линию» АЦМЛ	6
Насосы АЦМЛ. Общие сведения	7
Насосы АЦМЛ. Перечень 2-полюсных моделей	9
Насосы АЦМЛ. Перечень 4-полюсных моделей	10
Насосы АЦМЛ. Диапазон характеристик 2-полюсных моделей	12
Насосы АЦМЛ. Диапазон характеристик 4-полюсных моделей	12
Насосы АЦМЛ. Монтаж	12
Насосы АЦМЛ серии 1000. Технические данные	13
<i>Расшифровка условного обозначения</i>	13
<i>Перекачиваемые среды и исполнения по материалам</i>	13
<i>Конструкции уплотнений</i>	14
<i>Варианты исполнения: материалы корпуса и уплотнений</i>	15
<i>Уровень звукового давления</i>	15
Насосы АЦМЛ серии 4000. Технические данные	16
<i>Расшифровка условного обозначения</i>	16
<i>Чертеж насоса АЦМЛ-Д 4032-160 и основные компоненты</i>	17
<i>Чертеж насоса АЦМЛ-Д и основные компоненты</i>	18
<i>Чертеж насоса АЦМЛ-С и основные компоненты (вар. 1)</i>	19
<i>Чертеж насоса АЦМЛ-С и основные компоненты (вар. 2)</i>	20
<i>Торцовые уплотнения</i>	21
<i>Электродвигатели</i>	22
<i>Шумовые характеристики электродвигателей</i>	24
<i>Диапазон характеристик 2-полюсных моделей</i>	25
<i>Таблицы гидравлических характеристик 2-полюсных моделей</i>	25
<i>Диапазон характеристик 4-полюсных моделей</i>	28
<i>Таблицы гидравлических характеристик 4-полюсных моделей</i>	28
Насосы АЦМЛ серии 4000. Диаграммы рабочих характеристик.	
Габаритные и присоединительные размеры	32
<i>Рабочие характеристики АЦМЛ 4032-160 (2900 об/мин)</i>	33
<i>Рабочие характеристики АЦМЛ 4040-125 (2900 об/мин)</i>	34
<i>Рабочие характеристики АЦМЛ 4040-160 (2900 об/мин)</i>	35
<i>Рабочие характеристики АЦМЛ 4040-200 (2900 об/мин)</i>	36
<i>Рабочие характеристики АЦМЛ 4040-250 (2900 об/мин)</i>	37
<i>Рабочие характеристики АЦМЛ 4050-125 (2900 об/мин)</i>	38
<i>Рабочие характеристики АЦМЛ 4050-160 (2900 об/мин)</i>	39
<i>Рабочие характеристики АЦМЛ 4050-200 (2900 об/мин)</i>	40
<i>Рабочие характеристики АЦМЛ 4050-250 (2900 об/мин)</i>	41
<i>Рабочие характеристики АЦМЛ 4065-125 (2900 об/мин)</i>	42
<i>Рабочие характеристики АЦМЛ 4065-160 (2900 об/мин)</i>	43
<i>Рабочие характеристики АЦМЛ 4065-200 (2900 об/мин)</i>	44
<i>Рабочие характеристики АЦМЛ 4065-250 (2900 об/мин)</i>	45
<i>Рабочие характеристики АЦМЛ 4080-125 (2900 об/мин)</i>	46
<i>Рабочие характеристики АЦМЛ 4080-160 (2900 об/мин)</i>	47
<i>Рабочие характеристики АЦМЛ 4080-200 (2900 об/мин)</i>	48
<i>Рабочие характеристики АЦМЛ 4080-250 (2900 об/мин)</i>	49
<i>Рабочие характеристики АЦМЛ 4100-160 (2900 об/мин)</i>	50
<i>Рабочие характеристики АЦМЛ 4100-200 (2900 об/мин)</i>	51
<i>Рабочие характеристики АЦМЛ 4100-250 (2900 об/мин)</i>	52
<i>Рабочие характеристики АЦМЛ 4032-160 (1450 об/мин)</i>	53

<i>Рабочие характеристики АЦМЛ 4040-125 (1450 об/мин)</i>	54
<i>Рабочие характеристики АЦМЛ 4040-160 (1450 об/мин)</i>	55
<i>Рабочие характеристики АЦМЛ 4040-200 (1450 об/мин)</i>	56
<i>Рабочие характеристики АЦМЛ 4040-250 (1450 об/мин)</i>	57
<i>Рабочие характеристики АЦМЛ 4050-125 (1450 об/мин)</i>	58
<i>Рабочие характеристики АЦМЛ 4050-160 (1450 об/мин)</i>	59
<i>Рабочие характеристики АЦМЛ 4050-200 (1450 об/мин)</i>	60
<i>Рабочие характеристики АЦМЛ 4050-250 (1450 об/мин)</i>	61
<i>Рабочие характеристики АЦМЛ 4065-125 (1450 об/мин)</i>	62
<i>Рабочие характеристики АЦМЛ 4065-160 (1450 об/мин)</i>	63
<i>Рабочие характеристики АЦМЛ 4065-200 (1450 об/мин)</i>	64
<i>Рабочие характеристики АЦМЛ 4065-250 (1450 об/мин)</i>	65
<i>Рабочие характеристики АЦМЛ 4080-125 (1450 об/мин)</i>	66
<i>Рабочие характеристики АЦМЛ 4080-160 (1450 об/мин)</i>	67
<i>Рабочие характеристики АЦМЛ 4080-200 (1450 об/мин)</i>	68
<i>Рабочие характеристики АЦМЛ 4080-250 (1450 об/мин)</i>	69
<i>Рабочие характеристики АЦМЛ 4080-315 (1450 об/мин)</i>	70
<i>Рабочие характеристики АЦМЛ 4100-160 (1450 об/мин)</i>	71
<i>Рабочие характеристики АЦМЛ 4100-200 (1450 об/мин)</i>	72
<i>Рабочие характеристики АЦМЛ 4100-250 (1450 об/мин)</i>	73
<i>Рабочие характеристики АЦМЛ 4100-315 (1450 об/мин)</i>	74
<i>Рабочие характеристики АЦМЛ 4125-160 (1450 об/мин)</i>	75
<i>Рабочие характеристики АЦМЛ 4125-200 (1450 об/мин)</i>	76
<i>Рабочие характеристики АЦМЛ 4125-250 (1450 об/мин)</i>	77
<i>Рабочие характеристики АЦМЛ 4125-315 (1450 об/мин)</i>	78
<i>Рабочие характеристики АЦМЛ 4150-200 (1450 об/мин)</i>	79
<i>Рабочие характеристики АЦМЛ 4150-250 (1450 об/мин)</i>	80
<i>Рабочие характеристики АЦМЛ 4150-315 (1450 об/мин)</i>	81
<i>Рабочие характеристики АЦМЛ 4200-250 (1450 об/мин)</i>	82
<i>Рабочие характеристики АЦМЛ 4200-315 (1450 об/мин)</i>	83
<i>Рабочие характеристики АЦМЛ 4200-400 (1450 об/мин)</i>	84
<i>Рабочие характеристики АЦМЛ 4250-315 (1450 об/мин)</i>	85
<i>Насосы АЦМЛ-Д 4032, 4040, 4050, 4065, 4080, 4100. Габариты и масса 2 - полюсных моделей</i>	86
<i>Насосы АЦМЛ-Д 4032, 4040, 4050, 4065, 4080, 4100. Габариты и масса 4 - полюсных моделей</i>	88
<i>Насосы АЦМЛ-С 4032, 4040, 4050, 4065. Габариты и масса 2 - полюсных моделей</i>	90
<i>Насосы АЦМЛ-С 4040, 4050, 4065. Габариты и масса 4 - полюсных моделей</i>	92
<i>Насосы АЦМЛ-С 4080, 4100. Габариты и масса 2 - полюсных моделей.</i>	94
<i>Насосы АЦМЛ-С 4080, 4100. Габариты и масса 4 - полюсных моделей.</i>	96
<i>Насосы АЦМЛ-С 4125, 4150, 4200, 4250. Габариты и масса 4 - полюсных моделей</i>	98
Насосы АЦМЛ серии 4000. Принадлежности	100
Насосы АЦМЛ серии 1000. Диаграммы рабочих характеристик.	
Габаритные и присоединительные размеры	103
<i>Насос АЦМЛ-С 1155 (3000 об/мин)</i>	104
<i>Насос АЦМЛ-С 125S (1500 об/мин)</i>	106
<i>Насос АЦМЛ-С 1202 (1500 об/мин)</i>	108
<i>Насос АЦМЛ-С 1250 (1500 об/мин)</i>	110
<i>Насос АЦМЛ-С 1300 (1500 об/мин)</i>	112
Опросный лист для подбора марки насоса	114

Рекомендации по подбору насосов

Марка агрегата

Марка агрегата должна определяться на основе:

- расхода и давления в точке подключения водоразборной арматуры;
- падения давления в результате перепада высот;
- учета потерь на трение в трубопроводе; может возникнуть необходимость в расчётом определении падения давления в трубах большой протяжённости, в коленах, клапанах и т.п.;
- максимального КПД в расчётной рабочей точке;
- кавитационного расчета.

Графики рабочих характеристик

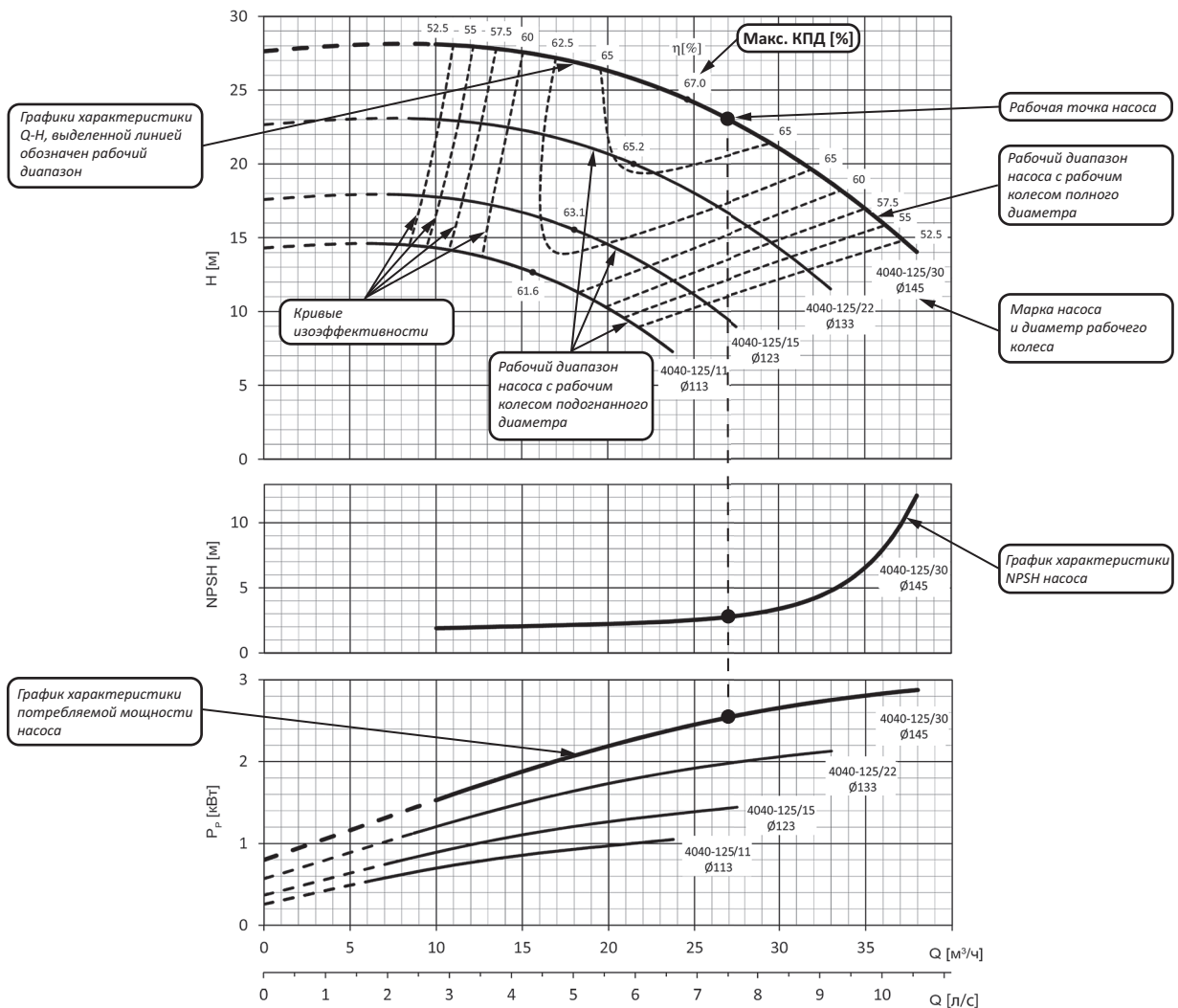

Для приведённых выше характеристик действительны следующие указания:

1. Для снятия характеристик применялась вода при температуре 20°C , не содержащая пузырьков воздуха;
2. Графики характеристик действительны при кинематической вязкости $\nu = 1\text{мм}^2/\text{с}$ (1ССт).

КПД насосных агрегатов

Если предполагается эксплуатация агрегата при постоянной подаче, то следует выбирать такой агрегат, у которого КПД в рабочей точке расположен близко к максимальному. В случае эксплуатации с регулированием характеристик или в условиях переменного водопотребления необходимо выбирать такой агрегат, у которого

наивысший КПД достигается в пределах рабочего диапазона, в котором агрегат эксплуатируется большую часть своего рабочего времени.

Кавитационный расчет

Расчёт на возможность возникновения кавитации в насосах рекомендуется производить в тех случаях, когда:

- перекачивается жидкость с высокой температурой;
- расход заметно превышает номинальное значение;
- водозабор происходит с глубины;
- водозабор осуществляется через всасывающий трубопровод большой протяжённости;
- плохие условия всасывания.

Во избежание возникновения кавитации необходимо обеспечить условия, при которых на входе насоса будет создаваться определённое давление при максимально возможном потреблении. Для определения условий кавитации используется параметр **NPSH** (аналог понятия «кавитационный запас»), представляющий собой зависимость минимального абсолютного давления, при котором в насосе не возникает кавитации. NPSH может быть представлен в двух понятиях: **NPSH_r** – значение NPSH, требуемое насосу, **NPSH_a** – значение NPSH, обеспечиваемое системой. Необходимо провести следующий расчет:

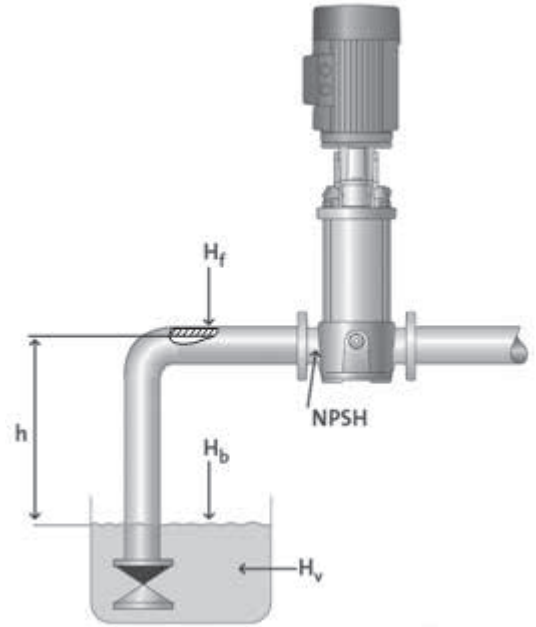

1. Определить значение **NPSH_a**, обеспечиваемое гидравлической системой на входе насоса:

$$NPSH_a = H_b - H_f - H_v - H_s - h, \text{ где}$$

H_b – атмосферное давление со стороны насоса; это максимальная теоретическая высота всасывания (см. таблицу 1);

H_f – потери давления на трение во всасывающем трубопроводе при расчетной подаче (учитываются также потери в переходах, запорной арматуре, обратном клапане);

H_v – давление насыщенных паров перекачиваемой жидкости при определенной температуре (см. таблицу 2);

H_s – запас надежности. Экспериментальная величина, равная 0,5 – 1 м, а для жидкостей, содержащих газ, – до 2 м;

h – высота всасывания (при уровне жидкости ниже входного патрубка насоса) или подпор (при уровне жидкости выше входного патрубка насоса; используется в формуле со знаком «минус»).

Атмосферное давление в зависимости от высоты над уровнем моря

Таблица 1.

H, м	-600	0	100	200	300	400	500	600	700	800	900	1000	1200	2000
H _b , м	11,3	10,3	10,2	10,1	10	9,8	9,7	9,6	9,5	9,4	9,3	9,2	9,0	8,4

Давление насыщенных паров при различных температурах

Таблица 2.

T °C	5	10	20	30	40	50	60	70	80	90	100	110	120	130
H _v , м	0,09	0,12	0,24	0,43	0,75	1,25	2,02	3,17	4,82	7,14	10,3	14,63	20,3	27,6

2. Определить значение **NPSH_r** по графику NPSH насоса при расчетной подаче.
3. Сравнить значение **NPSH_a** с **NPSH_r**, при этом:

- если **NPSH_a > NPSH_r**, то кавитации удастся избежать;
- если **NPSH_a < NPSH_r**, то кавитация возможна.

Максимальный подпор

Суммарное значение подпора и напора при нулевой подаче не должны превышать максимально допустимого давления в корпусе насоса. Максимально допустимое давление смотри в технических характеристиках агрегатов.

Дополнительные возможности

Поставляемые фирмой «Линас» электронасосы могут быть укомплектованы:

- Преобразователем частоты;
- Устройством «Гидровар»;
- Устройством плавного пуска;
- Устройством тепловой защиты двигателя и контроля «сухого хода» насоса PTCcontrol 1PS или PTCcontrol 3PS.

Примечание. Информация по дополнительным возможностям см. каталог «Станции управления и электротехнические устройства».

Гарантийные обязательства

Гарантийный срок эксплуатации всех электронасосов, поставляемых ООО ПКФ «Линас», – **24 месяца** с момента ввода в эксплуатацию, но не более **27 месяцев** с момента продажи.

Гарантийный срок эксплуатации электронасосов увеличен до **36 месяцев** для насосов, приобретенных в комплекте с устройствами плавного пуска (УПП) или преобразователями частоты (ПЧ).

Агрегаты центробежные моноблочные «в линию» АЦМЛ



Насосы АЦМЛ. Общие сведения

В серию насосов АЦМЛ фирмы «Линас» входят насосы двух марок:

- АЦМЛ 1000 на базе насосных агрегатов фирмы «Kolmeks»;
- АЦМЛ 4000 на базе насосных агрегатов фирмы «Lowara».

Технические характеристики насосов АЦМЛ

- Подача – до 900 м³/ч;
- Напор – до 100 м;

Для АЦМЛ серии 1000:

- Температура перекачиваемой жидкости – от минус 15 °С до +180 °С (в зависимости от исполнения);
- Температура окружающей среды – до +40 °С;
- Максимальное рабочее давление – до 1,6 МПа (в зависимости от исполнения);
- Корпус из чугуна, бронзы или нержавеющей стали;
- Рабочее колесо из чугуна, бронзы, нержавеющей стали.

Для АЦМЛ серии 4000:

- Температура перекачиваемой жидкости:
 - стандартная версия (с торцовым уплотнением BQ1EGG-WA и уплотнительным кольцом EPDM) - от минус 25 °С до +120 °С;
 - версии по запросу (в зависимости от торцового уплотнения и кольца) от минус 20 °С (или минус 25 °С) до +120 °С (или +140 °С);
- Максимальное рабочее давление:
 - стандартная версия (с торцовым уплотнением BQ1EGG-WA) – 16 бар при 90° С и 10 бар при 120° С;
 - версии по запросу (с другими торцовыми уплотнениями) – 16 бар при 120° С и 14,9 бар при 140° С.

Назначение

- Перекачивание воды и чистых, химически неагрессивных жидкостей, сходных с водой по вязкости и плотности.

Область применения

- Системы холодного и горячего водоснабжения;
- Системы отопления;
- Системы охлаждения и кондиционирования;
- Системы полива, фонтаны.

Конструкция

Насосные агрегаты АЦМЛ поставляются в двух конструктивных модификациях: **АЦМЛ-С**, **АЦМЛ-Д**.

АЦМЛ-С – моноблочная конструкция, в которой насосная часть соединена с двигателем при помощи адаптера и жесткой муфты (удлинителя), установленной на свободном конце вала стандартного электродвигателя.

АЦМЛ-Д - моноблочная конструкция с установкой рабочего колеса на удлиненном валу двигателя.

Для АЦМЛ серии 1000:

Моноблочный насос с патрубками «в линию». Уплотнение вала – торцевое. Имеется шесть модификаций уплотнений вала для различных сред и условий эксплуатации. Фланцевое крепление электродвигателя к насосу позволяет без демонтажа насоса произвести замену электродвигателя. Привод – трехфазные асинхронные электродвигатели переменного тока с частотой сети 50 Гц. Насосы АЦМЛ серии 1000, представленные в каталоге, имеют конструктивную модификацию АЦМЛ-С.

Для АЦМЛ серии 4000:

Насосные агрегаты АЦМЛ серии 4000 представляют собой центробежные одноступенчатые насосы

с всасывающим и напорным патрубками, лежащими на одной линии - конструкция типа «инлайн». Агрегаты АЦМЛ серии 4000, оборудованные заменяемыми торцовыми уплотнениями и двигателями класса эффективности IE3.

Агрегаты АЦМЛ серии 4000 могут поставляться в исполнениях из различных материалов: корпус насоса выполнен из чугуна, а рабочее колесо, может быть изготовлено из чугуна, нержавеющей стали (сварное/литое) и бронзы, а также из различных эластомеров.

Внимание!

- Агрегаты АЦМЛ 4032, 4040, 4050, 4065 по умолчанию поставляется с рабочим колесом, изготовленным из нержавеющей стали, агрегаты АЦМЛ 4080, 4100, 4125, 4150, 4200, 4250 по умолчанию поставляются с рабочим колесом из чугуна. Поставка с рабочими колесами из других материалов оговаривается при заказе.
- Агрегат по умолчанию поставляется в исполнении с торцевым уплотнением BQ₁EGG-WA и уплотнительным кольцом EPDM; поставка с другими типами торцевых уплотнений и уплотнительных колец оговаривается при заказе (см. таблицу «Тип и код уплотнения»).
- Агрегат поставляется без плиты основания изображенной на габаритных чертежах. Поставка плиты основания оговаривается при заказе агрегата.
- Агрегаты соответствуют климатическому исполнению и категориям размещения УХЛ 4, УХЛ 4.1, УХЛ 4.2 по ГОСТ 15150. Возможно изготовление агрегатов других исполнений по ГОСТ 15150 по согласованию с заказчиком.

Насосы АЦМЛ. Перечень 2-полюсных моделей

Марка насоса АЦМЛ	кВт	Версия	
		АЦМЛ-Д	АЦМЛ-С
4032-160/07А	0,75	●	●
4032-160/07	0,75	●	●
4032-160/11	1,1	●	●
4032-160/15	1,5	●	●
4032-160/22	2,2	●	●
4032-160/30	3,0	●	●
4040-125/11	1,1	●	●
4040-125/15	1,5	●	●
4040-125/22	2,2	●	●
4040-125/30	3,0	●	●
4040-160/22	2,2	●	●
4040-160/30	3,0	●	●
4040-160/40	4,0	●	●
4040-160/55	5,5	●	●
4040-200/30	3,0	●	●
4040-200/40	4,0	●	●
4040-200/55	5,5	●	●
4040-200/75	7,5	●	●
4040-250/75	7,5	●	●
4040-250/92	9,2	●	—
4040-250/110А	11	—	●
4040-250/110	11	●	●
4040-250/150	15	●	●
4050-125/15	1,5	●	●
4050-125/22	2,2	●	●
4050-125/30	3,0	●	●
4050-125/40	4,0	●	●
4050-160/30	3,0	●	●
4050-160/40	4,0	●	●
4050-160/55	5,5	●	●
4050-160/75	7,5	●	●
4050-200/55	5,5	●	●
4050-200/75	7,5	●	●
4050-200/92	9,2	●	—
4050-200/110А	11,0	—	●
4050-200/110	11,0	●	●
4050-250/92	9,2	●	—
4050-250/110А	11,0	—	●
4050-250/110	11,0	●	●
4050-250/150	15,0	●	●
4050-250/185	18,5	●	●
4050-250/220	22,0	●	●
4065-125/30	3,0	●	●
4065-125/40	4,0	●	●
4065-125/55	5,5	●	●
4065-125/75	7,5	●	●

Марка насоса АЦМЛ	кВт	Версия	
		АЦМЛ-Д	АЦМЛ-С
4065-160/55	5,5	●	●
4065-160/75	7,5	●	●
4065-160/92	9,2	●	—
4065-160/110А	11,0	—	●
4065-160/110	11,0	●	●
4065-200/92	9,2	●	—
4065-200/110А	11,0	—	●
4065-200/110	11,0	●	●
4065-200/150	15,0	●	●
4065-200/185	18,5	●	●
4065-250/150	15,0	●	●
4065-250/185	18,5	●	●
4065-250/220	22,0	●	●
4065-250/300	30,0	—	●
4080-125/40	4,0	●	●
4080-125/110	11,0	●	●
4080-160/55	5,5	●	●
4080-160/75	7,5	●	●
4080-160/92	9,2	●	—
4080-160/110А	11,0	—	●
4080-160/110	11,0	●	●
4080-160/150	15,0	●	●
4080-160/185	18,5	●	●
4080-200/110	11,0	—	●
4080-200/150	15,0	—	●
4080-200/185	18,5	—	●
4080-200/220	22,0	—	●
4080-200/300	30,0	—	●
4080-250/220	22,0	—	●
4080-250/300	30,0	—	●
4080-250/370	37,0	—	●
4100-160/110	11,0	●	●
4100-160/150	15,0	●	●
4100-160/185	18,5	●	●
4100-160/220	22,0	●	●
4100-200/220	22,0	—	●
4100-200/300	30,0	—	●
4100-200/370	37,0	—	●
4100-250/370	37,0	—	●
1155/190-30,0/2	30,0	—	●
1155/200-37,0/2	37,0	—	●
1155/215-45,0/2	45,0	—	●
1155/225-45,0/2	45,0	—	●
1155/240-55,0/2	55,0	—	●
1155/250-55,0/2	55,0	—	●
1155/260-55,0/2	55,0	—	●

● — версия доступна.

Насосы АЦМЛ. Перечень 4-полюсных моделей

Марка насоса АЦМЛ	кВт	Версия	
		АЦМЛ-Д	АЦМЛ-С
4032-160/02A	0,25	●	–
4032-160/02	0,25	●	–
4032-160/03	0,37	●	–
4040-125/02B	0,25	●	–
4040-125/02A	0,25	●	–
4040-125/02	0,25	●	–
4040-125/03	0,37	●	–
4040-160/02	0,25	●	–
4040-160/03	0,37	●	–
4040-160/05	0,55	●	●
4040-160/07	0,75	●	●
4040-200/05A	0,55	●	●
4040-200/05	0,55	●	●
4040-200/07	0,75	●	●
4040-200/11	1,1	●	●
4040-250/11	1,1	–	●
4040-250/15B	1,5	●	–
4040-250/15A	1,5	●	●
4040-250/15	1,5	●	●
4040-250/22	2,2	●	●
4050-125/02A	0,25	●	–
4050-125/02	0,25	●	–
4050-125/03	0,37	●	–
4050-125/05	0,55	●	●
4050-160/03	0,7	●	–
4050-160/05	0,55	●	●
4050-160/07	0,75	●	●
4050-160/11	1,1	●	●
4050-200/07	0,75	●	●
4050-200/11A	1,1	●	●
4050-200/11	1,1	●	●
4050-200/15	1,5	●	●
4050-250/11	1,1	–	●
4050-250/15A	1,5	●	–
4050-250/15	1,5	●	●
4050-250/22A	2,2	●	●
4050-250/22	2,2	●	●
4050-250/30	3,0	●	●
4065-125/03	0,37	●	–
4065-125/05	0,55	●	●
4065-125/07	0,75	●	●
4065-125/11	1,1	●	●
4065-160/07	0,75	●	●
4065-160/11A	1,1	●	●
4065-160/11	1,1	●	●
4065-160/15	1,5	●	●

Марка насоса АЦМЛ	кВт	Версия	
		АЦМЛ-Д	АЦМЛ-С
4065-200/11	1,1	–	●
4065-200/15A	1,5	●	–
4065-200/15	1,5	●	●
4065-200/22A	2,2	●	●
4065-200/22	2,2	●	●
4065-250/22A	2,2	●	●
4065-250/22	2,2	●	●
4065-250/30	3,0	●	●
4065-250/40	4,0	●	●
4080-125/05	0,55	●	●
4080-125/15	1,5	●	●
4080-160/11B	1,1	–	●
4080-160/15C	1,5	●	–
4080-160/11A	1,1	–	●
4080-160/15B	1,5	●	–
4080-160/11	1,1	–	●
4080-160/15A	1,5	●	–
4080-160/15	1,5	●	●
4080-160/22A	2,2	●	●
4080-160/22	2,2	●	●
4080-200/15	1,5	–	●
4080-200/22A	2,2	–	●
4080-200/22	2,2	–	●
4080-200/30	3,0	–	●
4080-200/40	4,0	–	●
4080-250/30	3,0	–	●
4080-250/40	4,0	–	●
4080-250/55A	5,5	–	●
4080-250/55	5,5	–	●
4080-250/75	7,5	–	●
4080-315/75	7,5	–	●
4080-315/110	11,0	–	●
4080-315/150	15,0	–	●
4100-160/15	1,5	●	●
4100-160/22A	2,2	●	●
4100-160/22	2,2	●	●
4100-160/30	3,0	●	●
4100-200/30	3,0	–	●
4100-200/40	4,0	–	●
4100-200/55A	5,5	–	●
4100-200/55	5,5	–	●
4100-250/55A	5,5	–	●
4100-250/55	5,5	–	●
4100-250/75	7,5	–	●
4100-250/110	11,0	–	●

● – версия доступна.

Марка насоса АЦМЛ	кВт	Версия	
		АЦМЛ-Д	АЦМЛ-С
4100-315/110	11,0	–	●
4100-315/150	15,0	–	●
4100-315/185	18,5	–	●
4100-315/220	22,0	–	●
4125-160/22	2,2	–	●
4125-160/30	3,0	–	●
4125-160/40	4,0	–	●
4125-200/55	5,5	–	●
4125-200/75	7,5	–	●
4125-250/75	7,5	–	●
4125-250/110	11,0	–	●
4125-315/150	15,0	–	●
4125-315/185	18,5	–	●
4125-315/220	22,0	–	●
4125-315/300	30,0	–	●
4150-200/55	5,5	–	●
4150-200/75	7,5	–	●
4150-200/110	11,0	–	●
4150-250/110	11,0	–	●
4150-250/150	15,0	–	●
4150-315/185	18,5	–	●
4150-315/220	22,0	–	●
4150-315/300	30,0	–	●
4150-315/370	37,0	–	●
4200-250/150	15,0	–	●
4200-250/185	18,5	–	●
4200-250/220	22,0	–	●
4200-250/300	30,0	–	●
4200-315/300	30,0	–	●
4200-315/370	37,0	–	●
4200-315/450	45,0	–	●
4200-315/550	55,0	–	●
4200-400/550	55,0	–	●
4200-400/750	75,0	–	●
4200-400/900	90,0	–	●

Марка насоса АЦМЛ	кВт	Версия	
		АЦМЛ-Д	АЦМЛ-С
4250-315/300	30,0	–	●
4250-315/370	37,0	–	●
4250-315/450	45,0	–	●
4250-315/550	55,0	–	●
4250-315/750	75,0	–	●
125S/255-18,5/4	18,5	–	●
125S/275-18,5/4	18,5	–	●
125S/295-18,5/4	18,5	–	●
125S/315-22,0/4	22,0	–	●
125S/335-30,0/4	30,0	–	●
125S/350-30,0/4	30,0	–	●
125S/365-37,0/4	37,0	–	●
125S/380-37,0/4	37,0	–	●
125S/395-45,0/4	45,0	–	●
125S/415-45,0/4	45,0	–	●
1202/242-15,0/4	15,0	–	●
1202/255-18,5/4	18,5	–	●
1202/267-22,0/4	22,0	–	●
1202/282-30,0/4	30,0	–	●
1202/295-30,0/4	30,0	–	●
1202/305-37,0/4	37,0	–	●
1202/315-37,0/4	37,0	–	●
1250/300-37,0/4	37,0	–	●
1250/315-45,0/4	45,0	–	●
1250/330-55,0/4	55,0	–	●
1250/350-75,0/4	75,0	–	●
1250/365-75,0/4	75,0	–	●
1250/380-90,0/4	90,0	–	●
1250/395-90,0/4	90,0	–	●
1250/415-90,0/4	90,0	–	●
1300/360-110,0/4	110,0	–	●
1300/400-110,0/4	110,0	–	●
1300/440-132,0/4	132,0	–	●
1300/480-160,0/4	160,0	–	●

● – версия доступна.

Насосы АЦМЛ. Диапазон характеристик 2-полюсных моделей

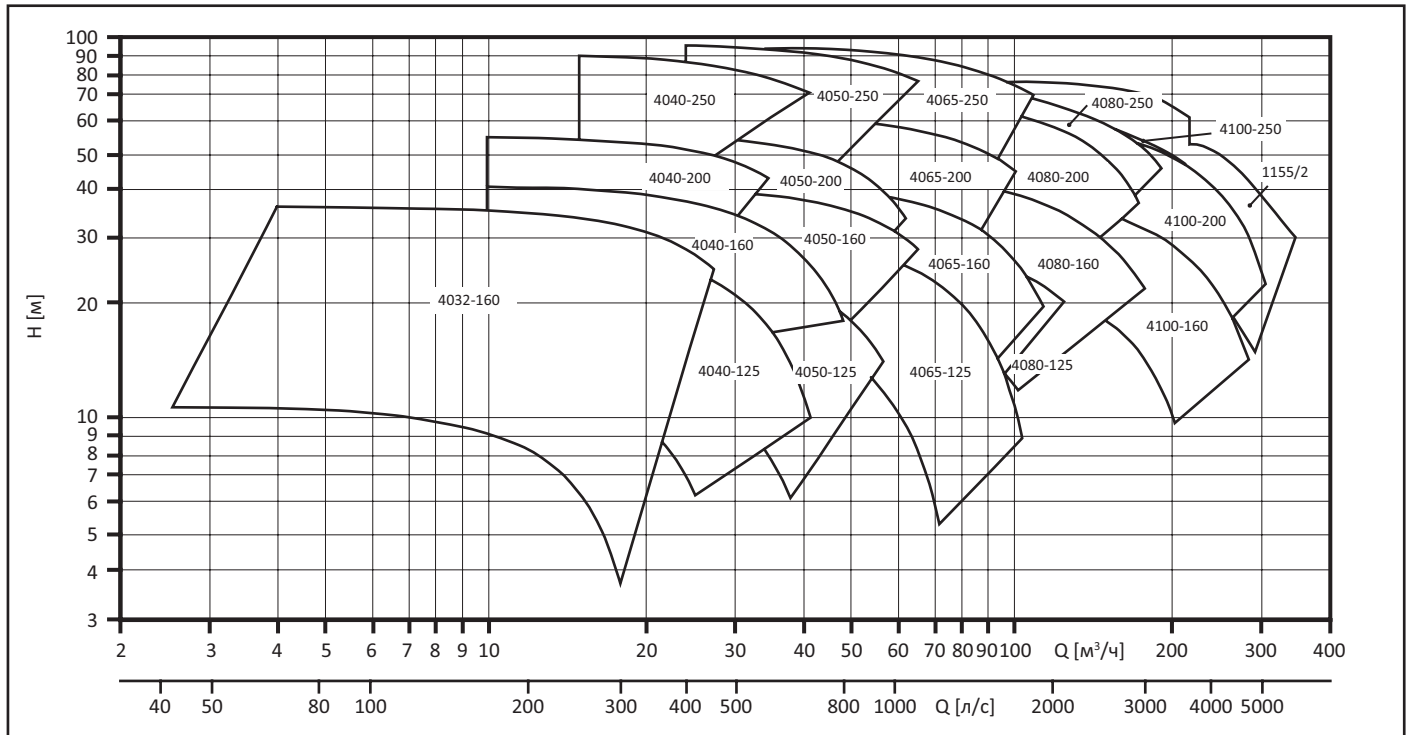

Насосы АЦМЛ. Диапазон характеристик 4-полюсных моделей

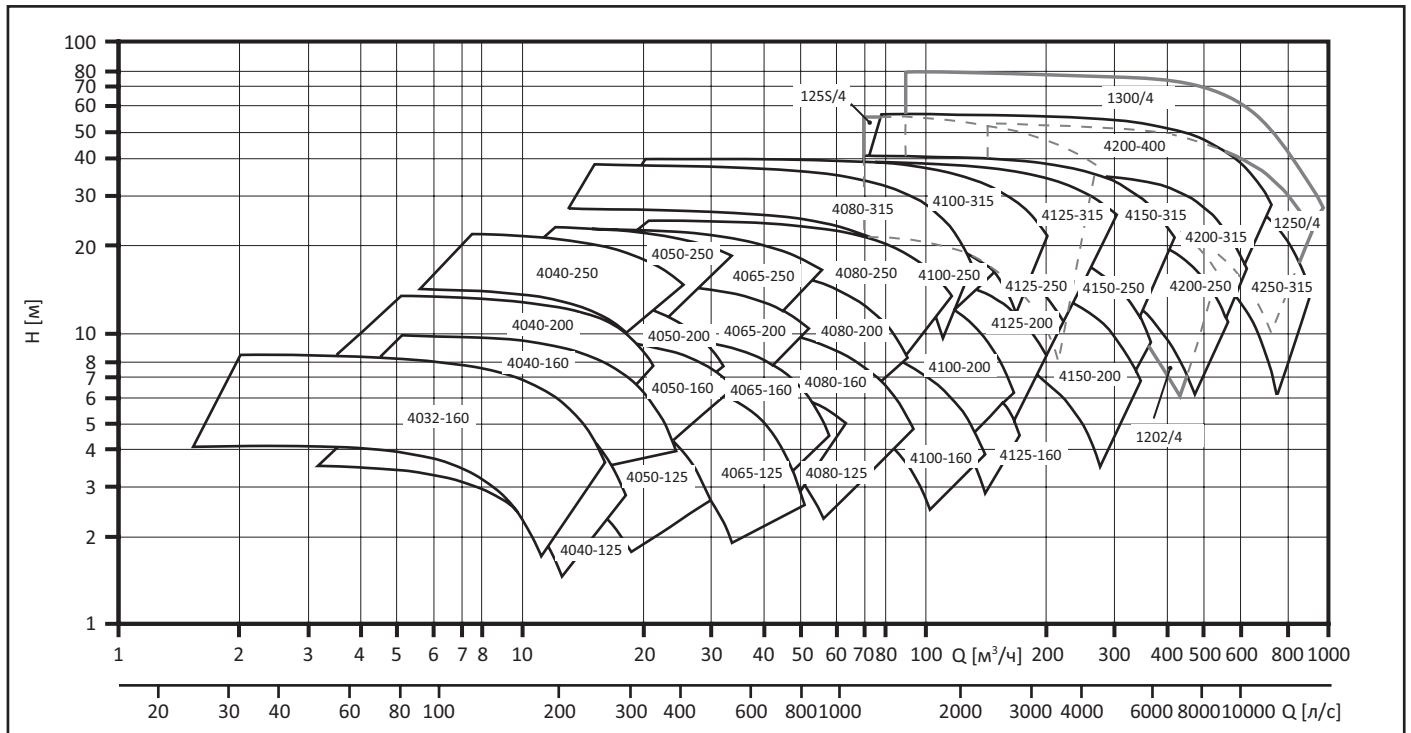

Насосы АЦМЛ. Монтаж

Монтаж насосов АЦМЛ на объекте эксплуатации осуществляется согласно инструкции по эксплуатации.

Насосы АЦМЛ серии 1000. Технические данные

Расшифровка условного обозначения

АЦМЛ - С 125S/ 315 - 22.0/4 -AA -H -H HVL 4.220



Внимание!

- Если в заказе не указан код конструкции уплотнения вала, то агрегат поставляется в *исполнении* — AA.
- Агрегат поставляется без *фундаментной плиты-основания* изображенной на габаритных чертежах. Поставка фундаментной плиты-основания оговаривается при заказе агрегата.
- Агрегаты выпускаются в климатическом исполнении УЗ по ГОСТ 15150. Возможно изготовление агрегатов других исполнений по ГОСТ 15150 по требованию заказчика.

Перекачиваемые среды и исполнения по материалам

Перекачиваемая среда	Температура среды, °С	Макс. рабочее давление, МПа	Кодовое обозначение исполнения уплотнения вала, рабочего колеса и корпуса
Вода, раствор вода-гликоль и другие охлаждающие жидкости	-15...+100	1,0	AA-N
	-15...+120	1,0	AA-H, AA-P, AA-PP
	-15...+120	1,6	AA-HH
	-15...+150	1,6	HA-HH
	-15...+180	1,6	KT-HH
Масла*	-15...+90	1,0	AA-H
		1,6	AA-HH
	-15...+180	1,6	KT-HH
Слабоагрессивные среды*	-15...+120	1,0	AA-PP
Агрессивные среды*	-15...+120	1,6	AA-SS, HA-SS, HB-SS
		1,0	TA-SS
		1,6	KT-SS

Примечание: * — агрегаты для перекачки этих жидкостей поставляются только после заполнения и согласования опросного листа.

Конструкции уплотнений

АА — стандартная конструкция;
одинарное уплотнение.

Рабочая среда:

вода, смесь вода-гликоль до 50 %, охлаждающие жидкости.

Максимальная температура рабочей среды +120 °С.

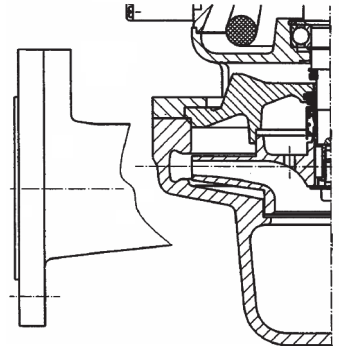

НА — внутреннее охлаждение,
одинарное уплотнение;

Рабочая среда:

вода, смесь вода-гликоль до 50 %, охлаждающие жидкости.

Максимальная температура рабочей среды +150 °С
только для типоразмера Ду ≥ 65,
для Ду 32, 50 только +135 °С.

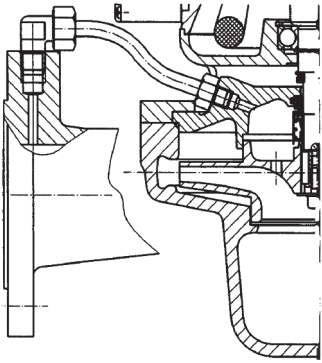

НВ — наружное охлаждение,
одинарное уплотнение.

Максимальная рабочая температура +150 °С.

Рабочая среда: используются при перекачке жидкостей, которые загущаются или кристаллизуются

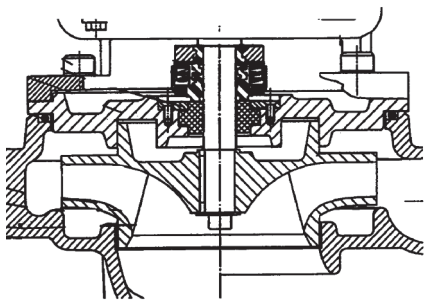
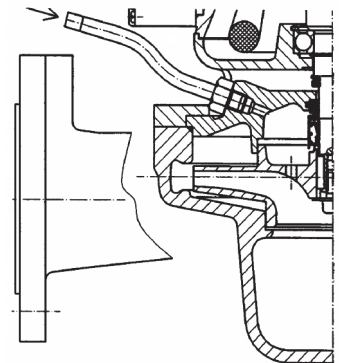

ТА — наружное уплотнение,
одинарное тефлоновое уплотнение,
расположенное снаружи насоса.

Рабочая среда: агрессивные жидкости.

Максимальное рабочее давление — 1,0 МПа.

КТ — двойное уплотнение.

Два уплотнения, расположенные навстречу друг другу, между уплотнениями подводится затворная жидкость, поступающая из внешней системы циркуляции.

Рабочая среда:

вода, смесь вода-гликоль до 50 %, охлаждающие жидкости;
горячие кристаллизующиеся и сгущающиеся жидкости.

Максимальная температура рабочей среды +180 °С.

Необходима установка отдельного блока контроля состояния затворной жидкости.

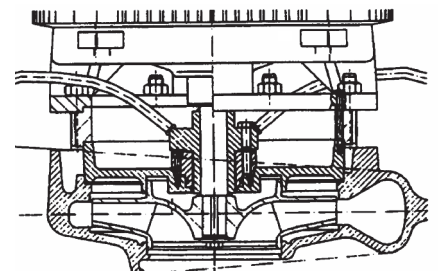

Варианты исполнения: материалы корпуса и уплотнений

Тип серый чугун	Двигатель		чугун с шаровидным графитом	бронза	нерж. сталь	Уплотнение вала	О-Образное кольцо	
	об/мин	кВт				Ø, материалы	размер, Ø	материал
АЦМЛ-125S	1500	18,5-37,0	да	-	да	40мм, графит/ карбид кремния EPDM	407x7	EPDM
АЦМЛ-125S	1500	45,0	да	-	да	50мм, графит/ карбид кремния EPDM	407x7	EPDM
АЦМЛ-1155	3000	30,0-37,0	да	-	по запросу	32мм, графит/ карбид кремния EPDM	309/295x1	прокладка
АЦМЛ-1155	3000	45,0	да	-	по запросу	40мм, графит/ карбид кремния EPDM	309/295x1	прокладка
АЦМЛ-1155	3000	55,0	да	-	по запросу	50мм, графит/ карбид кремния EPDM	309/295x1	прокладка
АЦМЛ-1202	1500	15,0-18,5	да	да	да	32мм, графит/ карбид кремния EPDM	315x6,3	EPDM
АЦМЛ-1202	1500	22,0-37,0	да	да	да	40мм, графит/ карбид кремния EPDM	315x6,3	EPDM
АЦМЛ-1250	1500	37,0	да	-	да	40мм, графит/ карбид кремния EPDM	405x7	EPDM
АЦМЛ-1250	1500	45,0-55,0	да	-	да	50мм, графит/ карбид кремния EPDM	405x7	EPDM
АЦМЛ-1250	1500	75,0-90,0	да	-	да	65мм, графит/ керамика EPDM	405x7	EPDM
АЦМЛ-1300	1500	110,0-160,0	да	-	да	75мм, графит/ керамика EPDM	475x8	EPDM

Примечание: EPDM - каучук на основе сополимера этилена, пропилена и диена.

Уровень звукового давления

В таблице указаны шумовые характеристики насосов АЦМЛ, нормируемые в значениях уровня звукового давления L_{pa} в зависимости от номинальной мощности.

Мощность двигателя N, кВт	L_{pa} , дБ (3000 об/мин.)	L_{pa} , дБ (1500 об/мин.)
18,5; 22,0	—	67
30,0; 37,0; 45,0	79	71
55,0	78	70
75,0; 90,0; 110,0; 132,0; 160,0	—	76

Примечание. Пути распространения шума и вибраций, воздействующих на конструкцию здания, распределяются следующим образом: 90 % передаются по воде, 5 % — по трубам, 2,5 % — через фундамент и 0,4 % — через воздух. Уменьшение шумов и вибраций в зданиях и сооружениях при работе электронасосных агрегатов и установок фирмы Линас ПКФ достигается за счет размещения насоса на жестком фундаменте с применением виброкомпенсирующих опор и виброкомпенсаторов на подводящем и напорном трубопроводах. Эти меры, вместе с увеличением толщины стенок помещения, в котором устанавливается насос, позволяют существенно снизить шум.

Насосы АЦМЛ серии 4000. Технические данные

Расшифровка условного обозначения

АЦМЛ - С 4 065 - 200 / 110 А / 2 -Н -А НВЛ 4.110

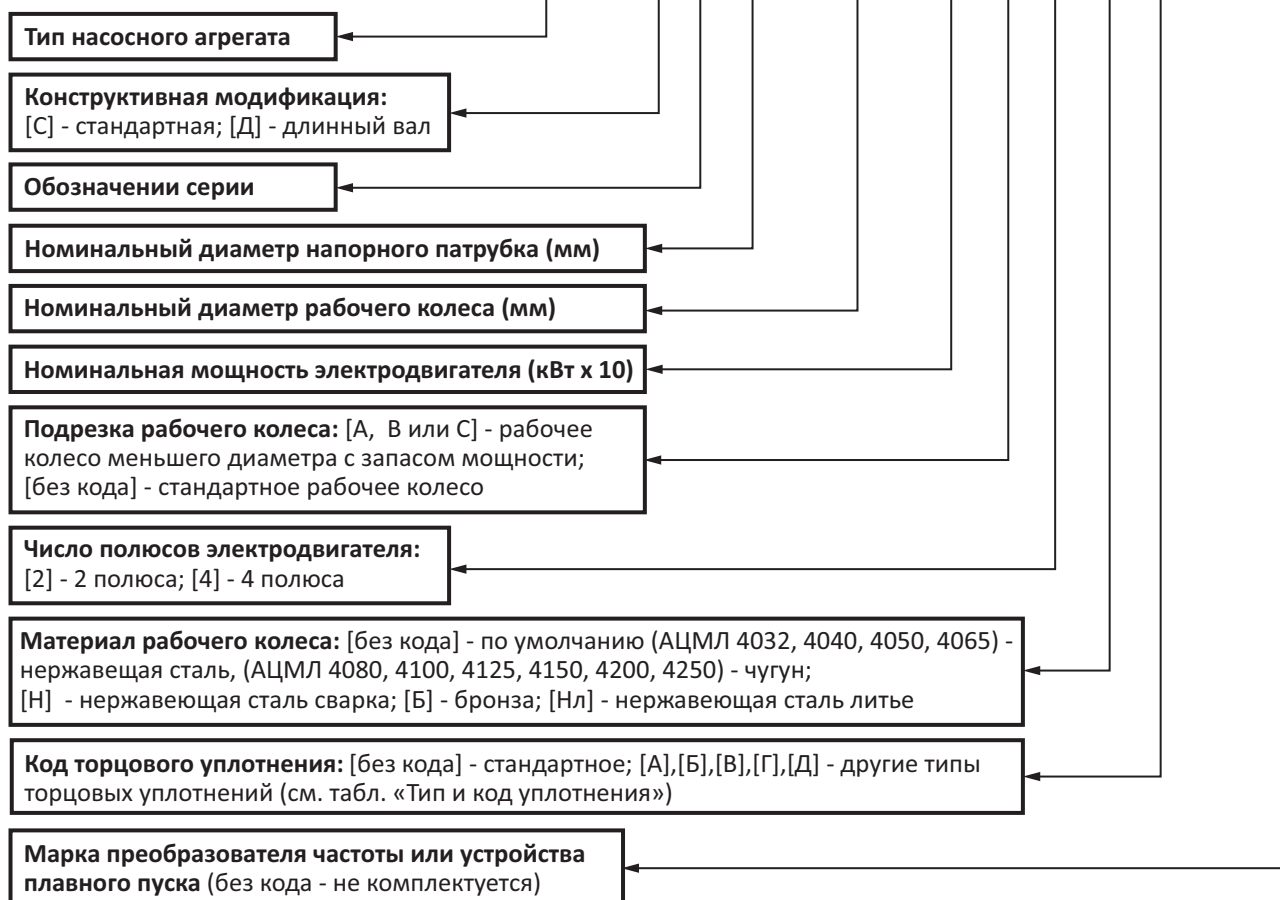

Чертеж насоса АЦМЛ-Д 4032-160 и основные компоненты

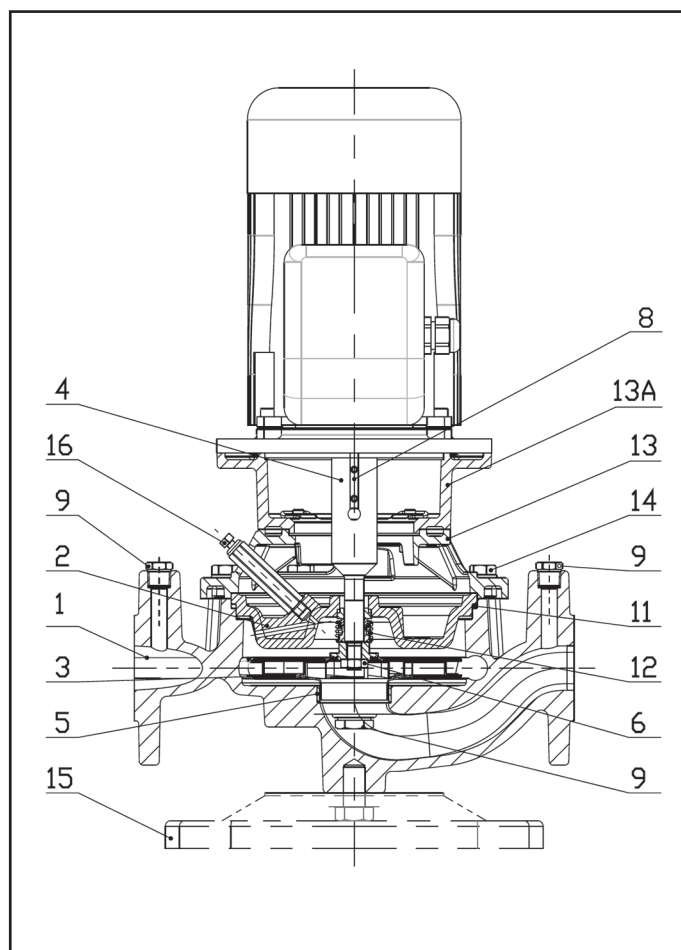
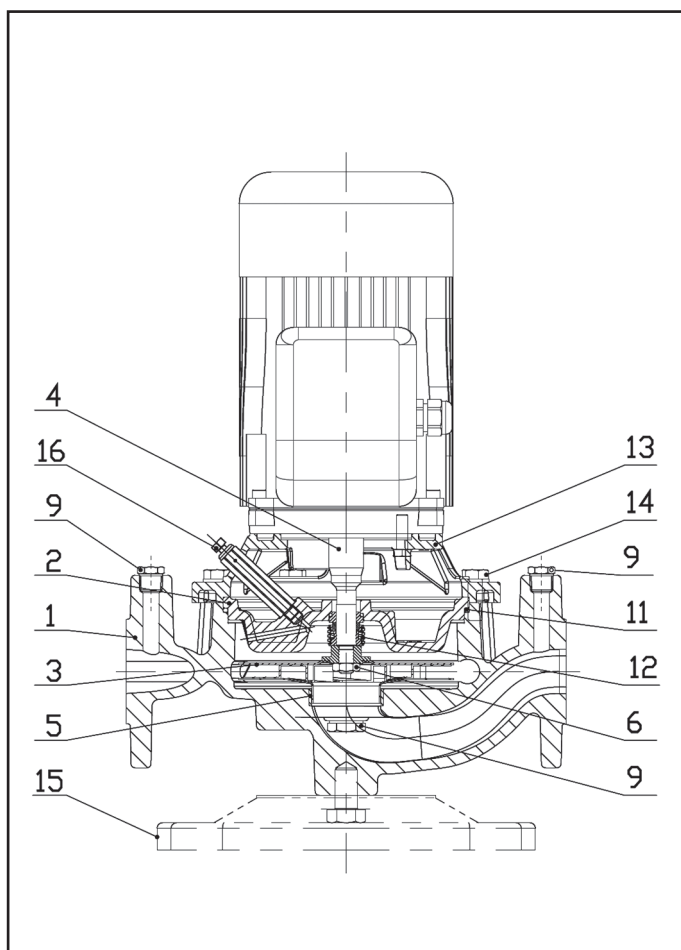

№	Деталь	Материал	Ссылки на стандарты	
			Европа	США
1	Корпус насоса	Чугун	EN 1561 - GJL-250 (JL1040)	ASTM Класс 35
2	Крышка корпуса	Чугун	EN 1561 - GJL-250 (JL1040)	ASTM Класс 35
3	Рабочее колесо	Нержав. сталь	EN 10088-1-X2CrNiMo17-12-2 (1.4404)	AISI 316L
4	Свободный конец вала (АЦМЛ-Д версии)	Нержав. сталь	EN 10088-1-X2CrNiMo17-12-2 (1.4404)	AISI 316L
	Свободный конец вала (АЦМЛ-С версии)	Нержав. сталь	EN 10088-1-X2CrNiMo17-12-2 (1.4404)	AISI 316L
5	Износное кольцо	Нержав. сталь	EN 10088 - X5CrNi18-10 (1.4301)	AISI 304
6	Гайка и шайба фиксации рабочего колеса	Нержав. сталь	EN 10088-1-X5CrNiMo17-12-2 (1.4401)	AISI 316
8	Шпонка	Нержав. сталь	EN 10088-1-X2CrNiMo17-12-2 (1.4404)	AISI 316L
9	Заливная и сливная пробки	Нержав. сталь	EN 10088-3-X8CrNiS18-9 (1.4305)	AISI 303
11	Уплотнительное кольцо	EPDM (стандартная версия)		
12	Торцовое уплотнение	Графит / Карбид кремния / EPDM (стандартная версия)		
13	Опора	Алюминий	EN 1706-AC-AISI11Cu2 (Fe) (AC46100)	
13A	Адаптер	Чугун	EN 1561 - GJL-250 (JL1040)	ASTM Класс 35
14	Крепеж корпуса насоса	Гальваниз. сталь		
15	Опорная плита (опция)	Углерод. сталь	EN 10025-2 - 1.0038	
16	Клапан для спуска воздуха	Нержав. Сталь	EN 10088-3-X8CrNiS18-9 (1.4305)	AISI 303

Чертеж насоса АЦМЛ-Д и основные компоненты

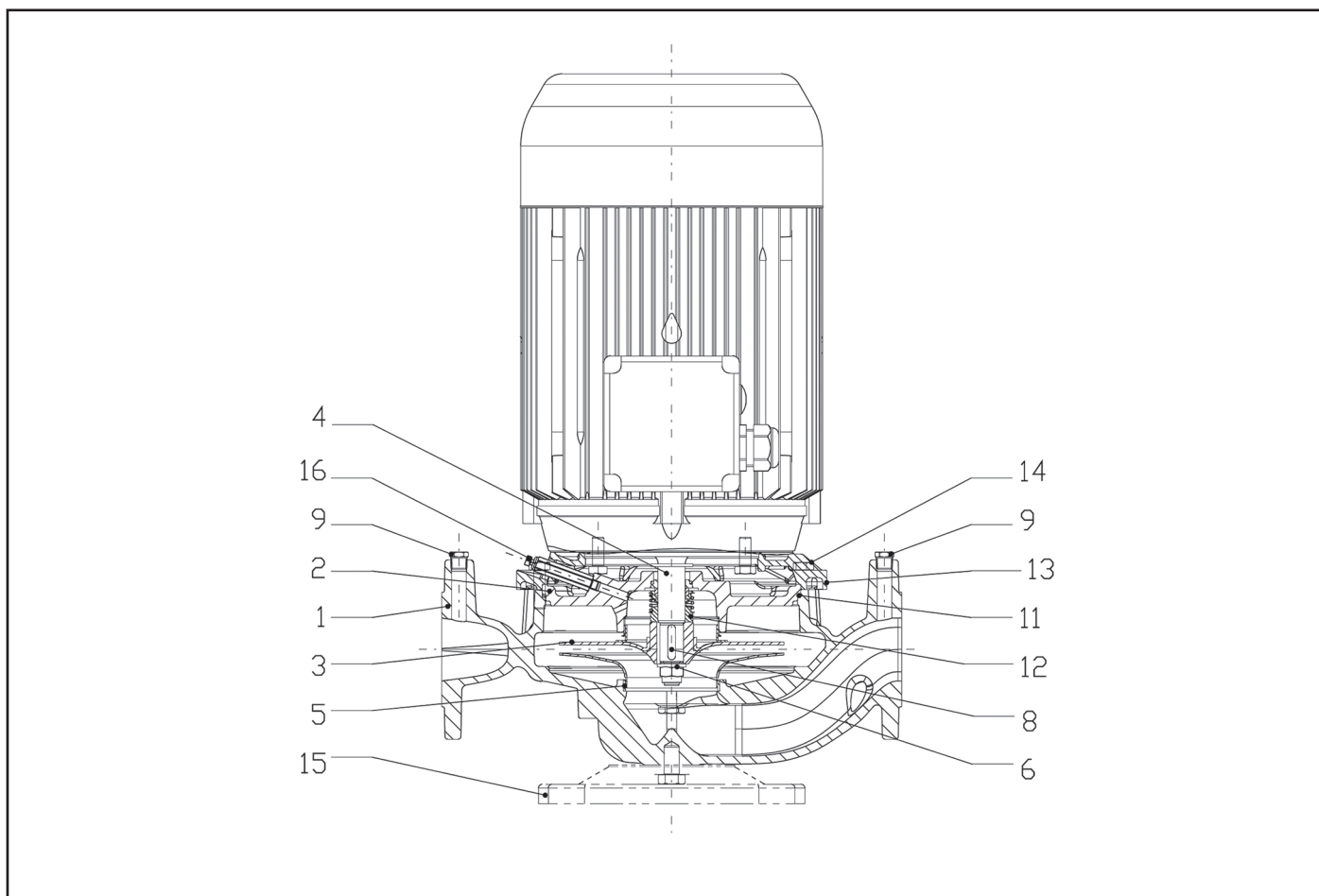

№	Деталь	Материал	Ссылки на стандарты	
			Европа	США
1	Корпус насоса	Чугун	EN 1561 - GJL-250 (JL1040)	ASTM Класс 35
2	Крышка корпуса	Чугун	EN 1561 - GJL-250 (JL1040)	ASTM Класс 35
3	Рабочее колесо (4040, 4050, 4065)	Нержав. сталь	EN 10088-1-X2CrNiMo17-12-2 (1.4404)	AISI 316L
	Рабочее колесо (4080, 4100)	Чугун	EN 1561 - GJL-200 (JL1030)	ASTM Класс 30
	Рабочее колесо (4080, 4100)	Бронза	EN 1982 - CuSn10-C (CC480K)	UNS C90699
	Рабочее колесо (4080, 4100)	Нержав. сталь	EN 10283-1-GX5CrNiMo19-11-2 (1.4408)	ASTM 316 A743 CF-8M
4	Свободный конец вала	Нержав. сталь	EN 10088-1-X2CrNiMo17-12-2 (1.4404)	AISI 316L
5	Износное кольцо	Нержав. сталь	EN 10088-X5CrNi18-10 (1.4301)	AISI 304
6	Гайка и шайба фиксации рабочего колеса	Нержав. сталь	EN 10088-1-X5CrNiMo17-12-2 (1.4401)	AISI 316
8	Шпонка	Нержав. сталь	EN 10088-1-X2CrNiMo17-12-2 (1.4404)	AISI 316L
9	Заливная и сливная пробки	Нержав. сталь	EN 10088-3-X8CrNiS18-9 (1.4305)	AISI 303
11	Уплотнительное кольцо	EPDM (стандартная версия)		
12	Торцовое уплотнение	Графит / Карбид кремния / EPDM (стандартная версия)		
13	Адаптер*	Алюминий	EN 1706-AC-AISI11Cu2 (Fe) (AC46100)	-
	Адаптер	Чугун	EN 1561 - GJL-250 (JL1040)	ASTM Класс 35
14	Крепеж корпуса насоса	Гальваниз. сталь		
15	Опорная плита (опция)	Углерод. сталь	EN 10025-2 - 1.0038	
16	Клапан для спуска воздуха	Нержав. Сталь	EN 10088-3-X8CrNiS18-9 (1.4305)	AISI 303

* - 2/4 полюса: 4040/4050/4065 - 125, 4040/4050 - 160

Чертеж насоса АЦМЛ-С и основные компоненты (вар. 1)

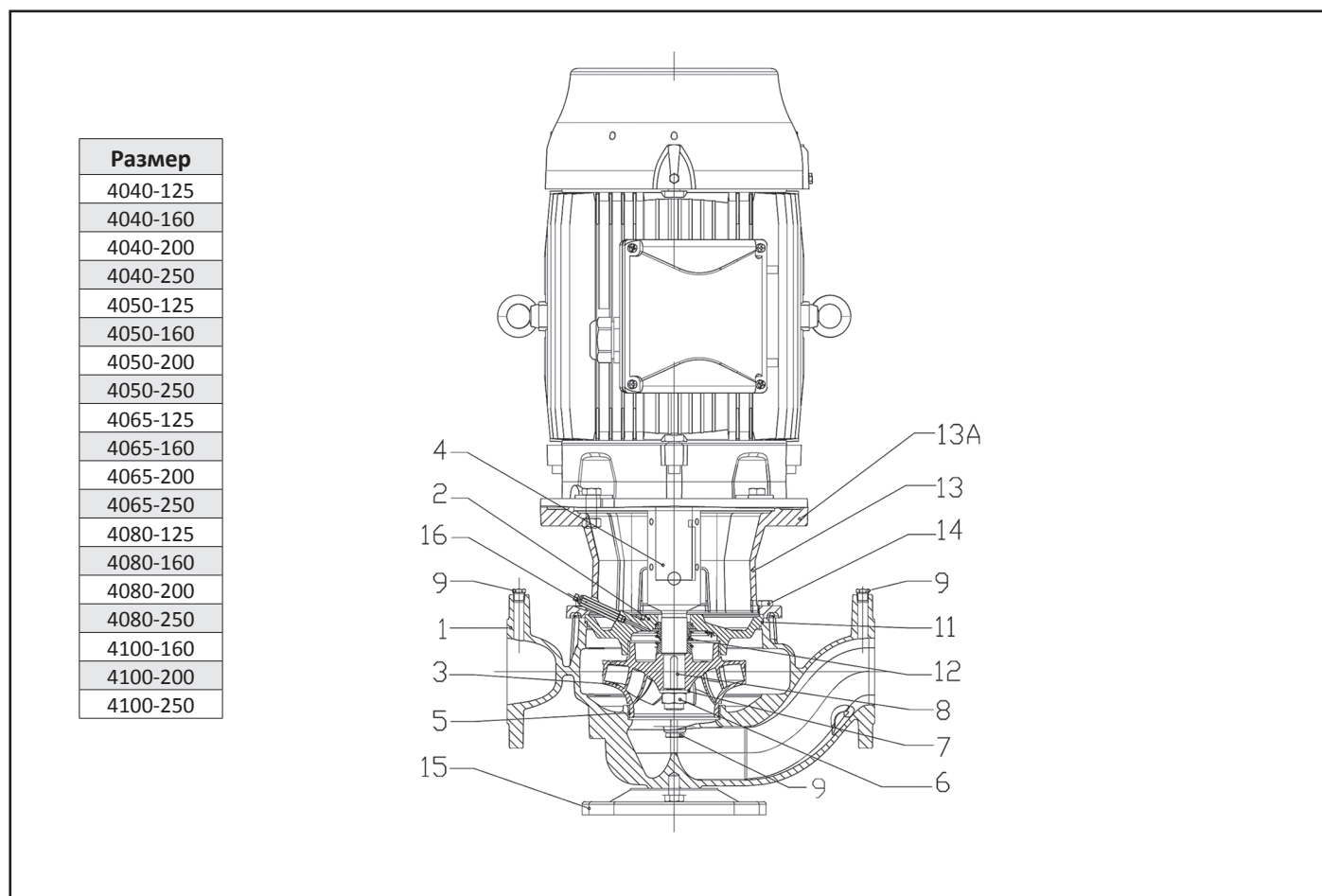

№	Деталь	Материал	Ссылки на стандарты	
			Европа	США
1	Корпус насоса	Чугун	EN 1561 - GJL-250 (JL1040)	ASTM Класс 35
2	Крышка корпуса	Чугун	EN 1561 - GJL-250 (JL1040)	ASTM Класс 35
3	Рабочее колесо (4040, 4050, 4065)	Нержав. сталь	EN 10088-1-X2CrNiMo17-12-2 (1.4404)	AISI 316L
	Рабочее колесо (4080, 4100)	Чугун	EN 1561 - GJL-200 (JL1030)	ASTM Класс 30
	Рабочее колесо (4080, 4100)	Бронза	EN 1982 - CuSn10-C (CC480K)	UNS C90699
	Рабочее колесо (4080, 4100)	Нержав. сталь	EN 10283-1-GX5CrNiMo19-11-2 (1.4408)	ASTM 316 A743 CF-8M
4	Свободный конец вала	Нержав. сталь	EN 10088-1-X2CrNiMo17-12-2 (1.4404)	AISI 316L
	Своб. конец вала (4080-250, 4100-200, 4100-250)	Нержав. сталь		AISI 431
5	Износное кольцо	Нержав. сталь	EN 10088-X5CrNi18-10 (1.4301)	AISI 304
6	Гайка рабочего колеса	Нержав. сталь	A4 (~ 1.4401)	
7	Шайба рабочего колеса	Нержав. сталь	A4 (~ 1.4401)	
8	Шпонка	Нержав. сталь	EN 10088-1-X2CrNiMo17-12-2 (1.4404)	AISI 316L
9	Пробка	Нержав. сталь	EN 10088-3-X8CrNiS18-9 (1.4305)	AISI 303
11	Уплотнительное кольцо	EPDM (стандартная версия)		
12	Торцовое уплотнение	Графит / Карбид кремния / EPDM (стандартная версия)		
13	Адаптер*	Алюминий	EN 1706-AC-AISI11Cu2 (Fe) (AC46100)	-
	Адаптер	Чугун	EN 1561 - GJL-250 (JL1040)	ASTM Класс 35
13A	Адаптер двигателя	Чугун	EN 1561 - GJL-250 (JL1040)	ASTM Класс 35
14	Крепеж корпуса насоса	Углерод. сталь		
15	Опорная плита (опция)	Углерод. сталь	EN 10025-2 - 1.0038	
16	Клапан для спуска воздуха	Нержав. Сталь	EN 10088-3-X8CrNiS18-9 (1.4305)	AISI 303

* - 2/4 полюса: 4040/4050/4065 - 125, 4040/4050 - 160

Чертеж насоса АЦМЛ-С и основные компоненты (вар. 2)

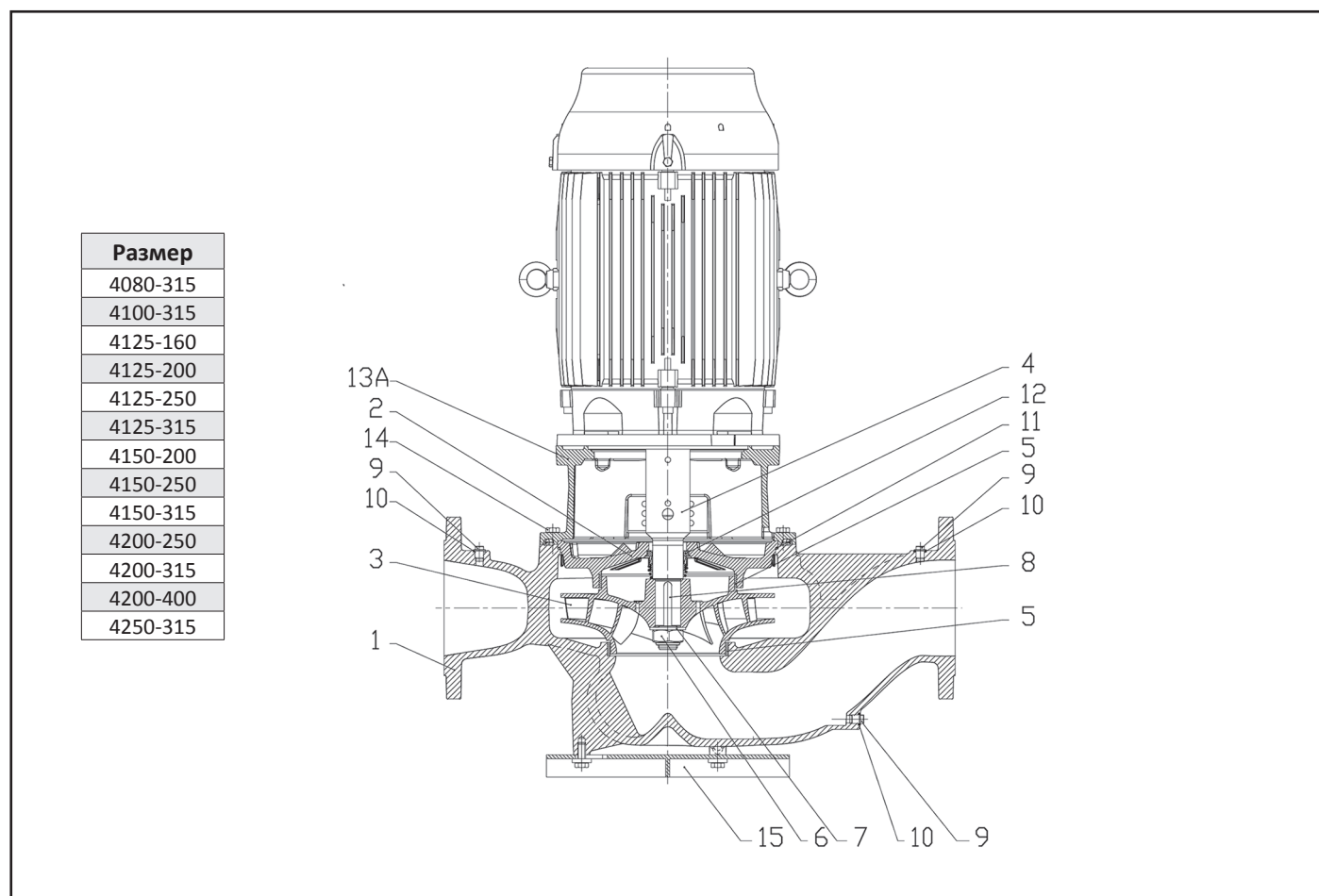

№	Деталь	Материал	Ссылки на стандарты	
			Европа	США
1	Корпус насоса	Чугун	EN 1561 - GJL-250 (JL1040)	ASTM Класс 35
2	Крышка корпуса	Чугун	EN 1561 - GJL-250 (JL1040)	ASTM Класс 35
3	Рабочее колесо	Чугун	EN 1561 - GJL-200 (JL1030)	ASTM Класс 30
	Рабочее колесо	Бронза	EN 1982 - CuSn10-C (CC480K)	UNS C90699
	Рабочее колесо	Нержав. сталь	EN 10283-GX5CrNiMo19-11-2 (1.4408)	ASTM 316 A743 CF-8M
4	Свободный конец вала	Нержав. сталь	EN 10088-1-X2CrNiMo17-12-2 (1.4404)	AISI 316L
	Своб. конец вала (4125, 4150)	Нержав. сталь	EN 10088 - X17CrNi16-2 (1.4057)	AISI 431
5	Износное кольцо	Нержав. сталь	EN 10088 - X5CrNi18-10 (1.4301)	AISI 304
6	Гайка рабочего колеса	Нержав. сталь	A4 (~ 1.4401)	
7	Шайба рабочего колеса	Нержав. сталь	A4 (~ 1.4401)	
8	Шпонка	Нержав. сталь	EN 10088 - X6CrNiMo17-12-2 (1.4571)	AISI 316Ti
9	Пробка	Нержав. сталь	EN 10088 - X6CrNiMo17-12-2 (1.4571)	AISI 316Ti
10	Прокладка	Синтетическое волокно AFM 34, не содержащее асбеста		
11	Уплотнительное кольцо	EPDM (стандартная версия)		
12	Торцовое уплотнение	Графит / Карбид кремния / EPDM (стандартная версия)		
13A	Адаптер	Чугун	EN 1561 - GJL-250 (JL1040)	ASTM Класс 35
14	Крепежные винты спирального кожуха	Углерод. сталь		
15	Опорная плита (опция)	Углерод. сталь	EN 10025-2 - 1.0038	

Торцовые уплотнения

Монтажные размеры торцовых уплотнений согласно стандартам EN 12756 и ISO 3069

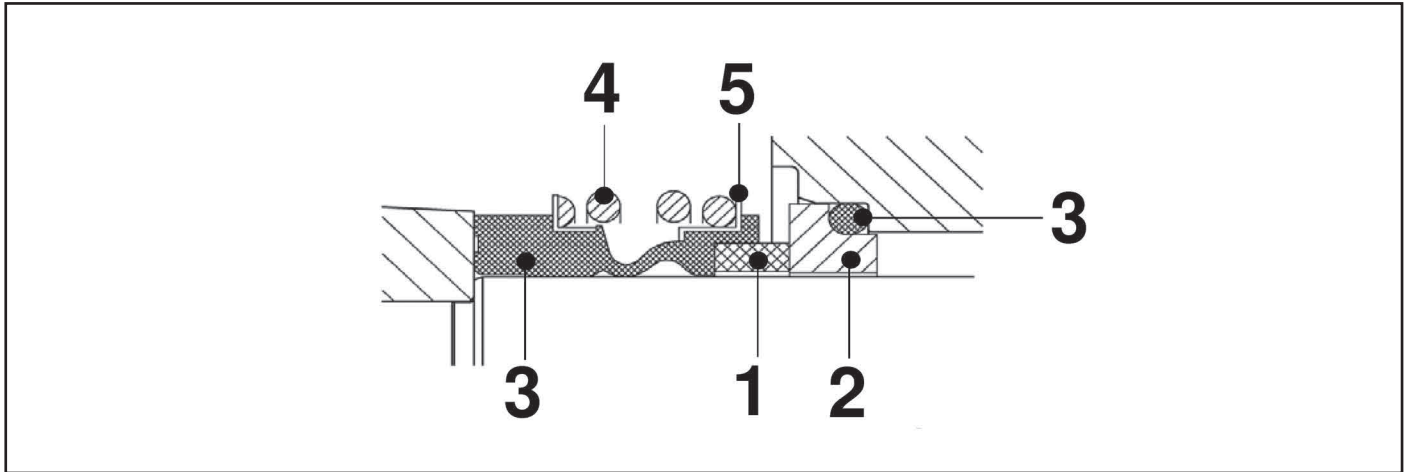

Список материалов

Позиция 1-2	Позиция 3	Позиция 4-5
В: Графит, пропитанный синтетич. смолой	Е: EPDM	Г: AISI 316
А: Графит, пропитанный сурьмой	В: Фтор- каучук (FKM, ранее обозн. FPM)	
Q1: Карбид кремния		
U3: Карбид вольфрама		

Тип и код уплотнения

Код уплотнения	Тип	Позиция					Давление (бар)	Температура (°C)
		1 Вращающаяся часть	2 Неподвижная часть	3 Эластомеры	4 Пружины	5 Другие компоненты		
Стандартное торцовое уплотнение								
-	B Q ₁ E G G -WA	B	Q ₁	E	G	G	16/10	-25 ... +90/+120
Другие типы торцовых уплотнений								
А	B Q ₁ V G G	B	Q ₁	E	G	G	16	-20 ... +120 *)
Б	Q ₁ Q ₁ E G G	Q ₁	Q ₁	E	G	G	16	-25 ... +120
В	Q ₁ Q ₁ V G G	Q ₁	Q ₁	V	G	G	16	-20 ... +120 *)
Г	U ₃ A E G G	U ₃	A	E	G	G	16	-25 ... +140
Д	U ₃ A V G G	U ₃	A	V	G	G	16	-20 ... +140 *)

*) для горячей воды: макс. +90 °C

Пределы допустимых давлений / температур для насоса

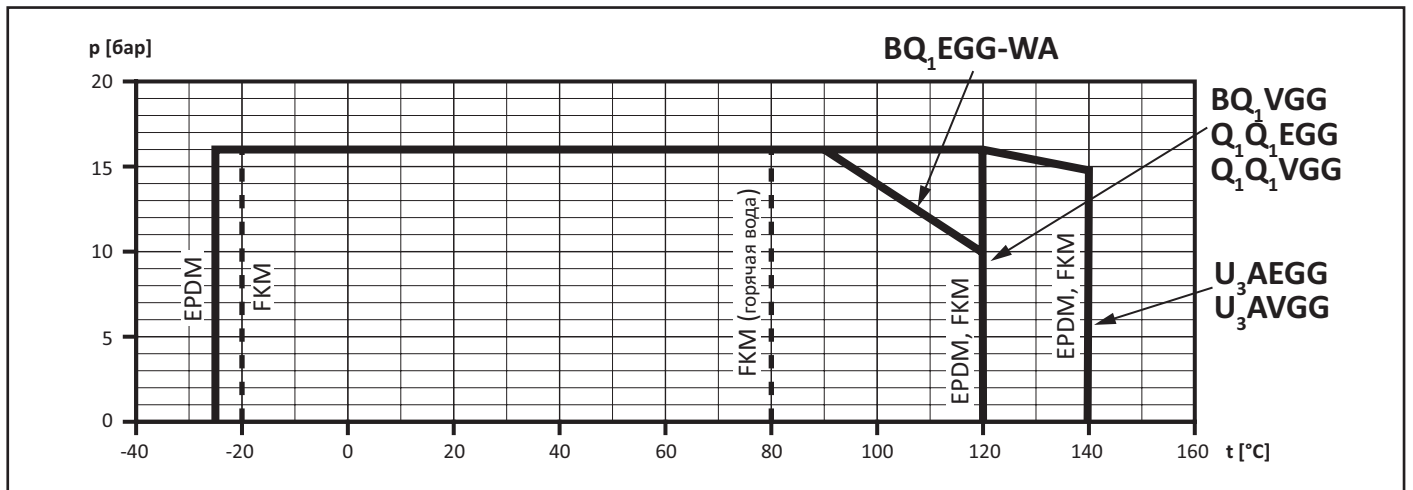

Электродвигатели

Привод насосных агрегатов АЦМЛ 4000 – асинхронный трехфазный электродвигатель с короткозамкнутым ротором, с вентилятором, установленным под кожухом на валу двигателя. Степень защиты электродвигателей – IP55. Температурный класс изоляции F. Класс эффективности – IE3 (премиум) при номинальной мощности $\geq 0,75$ кВт. Максимальная наружная температура: 40°C.

Стандартные напряжения питания:

~ 3ф 220-240 В / 380-415 В Δ/Y 50 Гц – до 3,0 кВт (включительно)

~ 3ф 380-415 В / 660-690 В Δ/Y 50 Гц – свыше 3,0 кВт

Другие напряжения питания – по запросу.

Основные параметры электродвигателей для насосов АЦМЛ-С (3000 об./мин.)

Номинальная мощность, кВт	Марка двигателя	Конструктивное исполнение	N, об./мин	I _{ном} , А при 380 В	η , %	cos ϕ	I _{пуск} /I _{ном}
0,75	SM80B5/307PE	B5	2875	1,71	82,5	0,78	7,38
1,1	SM80B5/311 PE	B5	2870	2,42	84,0	0,79	8,31
1,5	SM90RB5/315 PE	B5	2870	3,21	85,6	0,80	8,80
2,2	PLM90B5/322 E3	B5	2880	4,6	86,5	0,80	8,77
3,0	PLM100RB5/330 E3	B5	2865	6,35	87,2	0,79	7,81
4,0	PLM112RB5/340 E3	B5	2885	7,8	89,1	0,85	9,13
5,5	PLM132RB5/355 E3	B5	2880	10,6	89,5	0,85	10,5
7,5	PLM132B5/375 E3	B5	2920	14,4	90,6	0,85	10,2
11,0	PLM160RB5/3110 E5	B5	2910	20,6	91,3	0,86	9,89
15,0	PLM160B5/3150 E3	B5	2940	27,5	92,7	0,88	9,51
18,5	PLM160B5/3185 E3	B5	2940	34,0	92,6	0,88	9,81
22,0	PLM180RB5/3220 E3	B5	2950	40,9	93,0	0,85	10,9
30,0	W22 200L2-B5 30kW E3	B5	2960	55,1	94,0	0,86	7,3
37,0	W22 200L2-B5 37kW E3	B5	2960	67,7	94,0	0,86	7,3

Основные параметры электродвигателей для насосов АЦМЛ-С (1500 об./мин.)

Номинальная мощность, кВт	Марка двигателя	Конструктивное исполнение	N, об./мин	I _{ном} , А при 380 В	η , %	cos ϕ	I _{пуск} /I _{ном}
0,55	SM480B5/305	B5	1380	1,72	-	0,67	3,95
0,75	LLM480B5/307	B5	1420	1,70	83,0	0,80	6,38
1,1	PLM490B5/311 E3	B5	1435	2,66	84,9	0,71	6,22
1,5	PLM490B5/315 E3	B5	1440	3,66	86,6	0,68	6,92
2,2	PLM4100B5/322 E3	B5	1445	4,73	87,6	0,78	7,47
3,0	PLM4100B5/330 E3	B5	1450	6,66	88,5	0,74	7,75
4,0	PLM4112B5/340 E3	B5	1445	8,4	88,6	0,79	8,32
5,5	PLM4132B5/355 E3	B5	1455	11,7	90,4	0,76	7,64
7,5	PLM4132B5/375 E3	B5	1450	15,5	90,4	0,79	7,70
11,0	PLM4160B5/3110 E3	B5	1465	21,9	91,5	0,81	7,19
15,0	PLM4160B5/3150 E3	B5	1465	30,5	92,5	0,77	8,23
18,5	W22 180M4-B5 18.5kW E3	B5	1470	35,9	93,1	0,82	7,30
22,0	W22 180L4-B5 22kW E3	B5	1470	42,1	93,4	0,83	7,30
30,0	W22 200L4-B5 30kW E3	B5	1480	57,7	94,1	0,82	7,30
37,0	W22 225S/M4-B5 37kW E3	B5	1480	68,5	94,3	0,86	7,80
45,0	W22 225S/M4-B5 45kW E3	B5	1480	83,9	94,7	0,85	7,90
55,0	W22 250S/M4-B5 55kW E3	B5	1480	100,0	95,1	0,86	7,90
75,0	W22 280S/M4-B5 75kW E3	B5	1485	136,0	95,4	0,87	7,60
90,0	W22 280S/M4-B5 90kW E3	B5	1485	164,0	95,6	0,86	7,40

Основные параметры электродвигателей для насосов АЦМЛ-Д (3000 об./мин.)

Номинальная мощность, кВт	Марка двигателя	Конструктивное исполнение	N, об./мин	I _{ном} , А при 380 В	η, %	cosφ	I _{пуск} /I _{ном}
0,75	SM90RB114S/307PE	Специальное	2875	1,71	82,5	0,78	7,38
1,1	SM90RB14S2/311 PE		2870	2,42	84,0	0,79	8,31
1,5	SM90RB14S2/315 PE		2870	3,21	85,6	0,80	8,80
2,2	PLM90B14S2/322 E3		2880	4,60	86,5	0,80	8,77
3,0	PLM90B14S2/330 E3 PLM90B5S2/ 330E3		2865	6,35	87,2	0,79	7,81
4,0	PLM112RB14S2/340 E3		2885	7,8	89,1	0,85	9,13
5,5	PLM112B14S2/355 E3		2880	10,6	89,5	0,85	10,5
7,5	PLM132B14S2/375 E3 PLM132B14S3/375 E3		2920	14,4	90,6	0,85	10,2
9,2	PLM132B14S2/392 E3 PLM132B14S3/392 E3		2920	17,5	90,8	0,85	10,1
11,0	PLM132B14S2/3110 E3 PLM132B14S3/3110 E3		2910	20,6	91,3	0,86	9,89
15,0	PLM160B14S3/3150 E3		2940	27,5	92,7	0,88	9,51
18,5	PLM160B14S3/3185 E3		2940	34,0	92,6	0,88	9,81
22,0	PLM160B34S3/3220 E3		2950	40,9	93,0	0,85	10,9

Основные параметры электродвигателей для насосов АЦМЛ-Д (1500 об./мин.)

Номинальная мощность, кВт	Марка двигателя	Конструктивное исполнение	N, об./мин	I _{ном} , А при 380 В	η, %	cosφ	I _{пуск} /I _{ном}
0,25	SM471B5/302	B5	1375	0,97	-	0,59	3,58
0,37	SM471B5/304		1355	1,42	-	0,60	3,39
0,55	SM490RB14S2/305 SM490RB5S2/305	Специальное	1380	1,72	-	0,67	3,95
0,75	LLM490RB14S2/307 LLM490RB5S2/307		1420	1,70	83,0	0,80	6,38
1,1	PLM490B5S2/311 E3		1435	2,66	84,9	0,71	6,22
1,5	PLM490B5S3/315 E3		1440	3,66	86,6	0,68	6,92
2,2	PLM4100B5S3/322 E3		1445	4,73	87,6	0,78	7,47
3,0	PLM4100B5S3/330 E3		1450	6,66	88,5	0,74	7,75
4,0	PLM4112B5S3/340 E3		1445	8,40	88,6	0,79	8,32

Шумовые характеристики электродвигателей

В таблице ниже приведены уровни среднего звукового давления (L_p), измеренные на расстоянии 1 метр согласно кривой А (стандарт ISO 1680). Значения уровня шума измерены при работающем на холостом ходу двигателе с допустимой погрешностью 3 дБ(А).

Номинальная мощность, кВт	L_{pa} , дБ (3000 об./мин.)	L_{pa} , дБ (1500 об./мин.)
0,25	-	<70
0,37	-	<70
0,55	-	<70
0,75	<70	<70
1,1	<70	<70
1,5	<70	<70
2,2	<70	<70
3,0	<70	<70
4,0	<70	<70
5,5	<70	<70
7,5	71	<70
9,2	73	<70
11,0	73	<70
15,0	71	<70
18,5	73	<70
22,0	70	<70
30,0	-	<70
37,0	-	<70
45,0	-	<70
55,0	-	<70
75,0	-	<70
90,0	-	<70

Диапазон характеристик 2-полюсных моделей

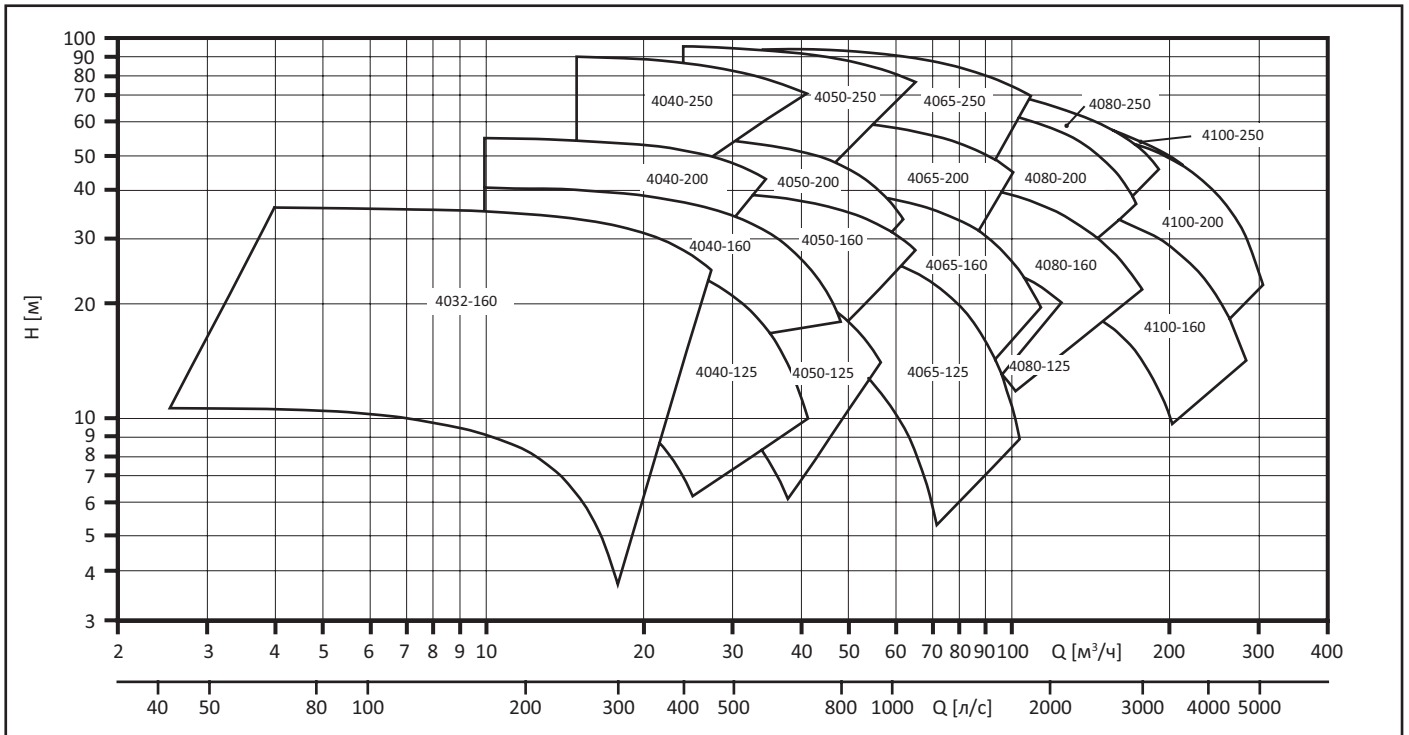

Таблицы гидравлических характеристик 2-полюсных моделей

Тип насоса	P _n , кВт	Соотв. макс. КПД		Q = ПОДАЧА													
		Q, м³/ч	H, м	л/с 0	0,8	1,4	1,9	2,5	3,1	3,6	4,2	4,7	5,3	5,8	6,4	7,5	
				м³/ч 0	3	5	7	9	11	13	15	17	19	21	23	27	
H = ПОЛНЫЙ НАПОР, МЕТРОВ ВОДЯНОГО СТОЛБА																	
4032-160/07A	0,75	10,9	9,0	10,4	10,8	10,6	10,2	9,6	8,8	7,8	6,5	4,7					
4032-160/07	0,75	12,0	10,6	12,8	13,1	13,0	12,6	12,0	11,2	10,1	8,7	7,0					
4032-160/11	1,1	14,2	13,9	16,3		17,0	16,8	16,4	15,7	14,8	13,7	12,3	10,7				
4032-160/15	1,5	16,3	17,4	21,1		21,5	21,3	21,0	20,4	19,6	18,6	17,3	15,9	14,2			
4032-160/22	2,2	19,3	22,1	26,1		27,0	27,1	26,9	26,5	25,8	24,9	23,8	22,6	21,2	19,6		
4032-160/30	3,0	20,8	30,5	35,9		36,0	35,8	35,5	35,1	34,5	33,8	32,9	31,7	30,4	28,9	25,0	

Тип насоса	P _n , кВт	Соотв. макс. КПД		Q = ПОДАЧА													
		Q, м³/ч	H, м	л/с 0	1,7	2,8	3,9	5,0	6,1	7,2	8,3	9,4	10,6	11,7	12,8	13,3	
				м³/ч 0	6	10	14	18	22	26	30	34	38	42	46	48	
H = ПОЛНЫЙ НАПОР, МЕТРОВ ВОДЯНОГО СТОЛБА																	
4040-125/11	1,1	16,4	11,7	14,1		13,9	12,7	10,9	8,5								
4040-125/15	1,5	17,9	14,9	17,7		17,7	16,7	15,1	12,9	10,2							
4040-125/22	2,2	21,8	19,1	22,3		22,6	22,1	21,0	19,2	16,9	14,0	10,4					
4040-125/30	3,0	25,0	24,0	27,5		27,8	26,9	25,6	23,6	21,1	17,9	14,0					
4040-160/22	2,2	22,8	19,3	23,1		23,3	22,7	21,6	19,9	17,6							
4040-160/30	3,0	24,7	24,6	28,4		29,0	28,7	27,6	26,0	23,9	21,4	18,4					
4040-160/40	4,0	27,7	28,6	33,7		34,4	34,2	33,3	31,8	29,8	27,4	24,8	21,6				
4040-160/55	5,5	30,4	34,2	39,6		40,3	39,4	38,2	36,4	34,3	31,7	28,5	24,8	20,5	18,1		
4040-200/30	3,0	20,3	27,0	31,6		30,9	30,0	28,2	25,5								
4040-200/40	4,0	23,0	31,0	37,6		36,5	35,7	34,2	31,9	28,6							
4040-200/55	5,5	25,9	37,0	45,5		44,0	43,2	42,0	40,2	37,5	33,8						
4040-200/75	7,5	29,7	47,0	56,6		54,9	54,2	53,2	51,8	49,8	47,0	43,3					
4040-250/75	7,5	28,0	51,0	59,1		57,4	56,2	54,6	52,1								
4040-250/92	9,2	30,5	57,0	67,4		65,6	64,4	62,8	60,8	58,1							
4040-250/110A	11,0	30,5	57,0	67,4		65,6	64,4	62,8	60,8	58,1							
4040-250/110	11,0	33,9	63,0	75,3		74,1	72,8	71,1	68,8	66,0							
4040-250/150	15,0	41,0	71,0	91,5			88,8	87,2	85,0	82,1	78,7	74,8					

Тип насоса	P _н , кВт	Соотв. макс. КПД		Q = ПОДАЧА													
				л/с 0	2,8	4,2	5,6	6,9	8,3	9,7	11,1	12,5	13,9	15,3	16,7	18,9	
		Q, м ³ /ч	H, м	м ³ /ч	10	15	20	25	30	35	40	45	50	55	60	68	
H = ПОЛНЫЙ НАПОР, МЕТРОВ ВОДЯНОГО СТОЛБА																	
4050-125/15	1,5	26,5	11,3	14,4	14,3	13,8	13,0	11,7	10,0	7,8							
4050-125/22	2,2	29,3	15,2	18,9		18,0	17,4	16,4	15,0	13,1	10,7						
4050-125/30	3,0	33,6	19,1	23,2		22,3	21,9	21,1	20,0	18,6	16,6	14,1	11,1				
4050-125/40	4,0	37,4	22,3	26,6		25,6	25,3	24,8	24,1	23,2	21,8	20,1	17,9	15,3			
4050-160/30	3,0	33,2	18,5	21,8	21,9	21,8	21,4	20,6	19,5	18,1	16,4						
4050-160/40	4,0	37,5	23,1	26,8		26,7	26,5	25,9	25,1	23,9	22,5	20,7	18,4				
4050-160/55	5,5	43,4	28,7	33,1		32,9	32,9	32,6	32,0	31,1	29,9	28,2	26,3	24,1			
4050-160/75	7,5	48,7	34,5	39,9		39,9	39,9	39,6	39,1	38,3	37,2	35,9	34,2	32,4	30,2		
4050-200/55	5,5	34,7	30,2	34,9		34,8	34,1	33,3	32,2	30,4	27,8	24,3					
4050-200/75	7,5	39,3	36,6	42,6		42,8	42,1	41,1	39,9	38,4	36,3	33,5	29,7				
4050-200/92	9,2	42,6	41,3	48,7			48,2	47,3	46,1	44,6	42,8	40,4	37,2	32,9			
4050-200/110A	11,0	42,6	41,3	48,7			48,2	47,3	46,1	44,6	42,8	40,4	37,2	32,9			
4050-200/110	11,0	46,5	46,1	55,0			54,7	54,1	53,1	51,7	49,9	47,4	44,3	40,5	35,9		
4050-250/92	9,2	45,7	45,0	54,6			53,8	52,7	51,4	49,8	47,9	45,6					
4050-250/110A	11,0	45,7	45,0	54,6			53,8	52,7	51,4	49,8	47,9	45,6					
4050-250/110	11,0	49,5	48,0	60,6			58,8	57,8	56,6	55,2	53,6	51,6					
4050-250/150	15,0	55,2	59,0	73,4				71,6	70,3	68,8	67,0	65,0	62,6	59,8			
4050-250/185	18,5	60,3	68,0	84,0					83,1	81,9	80,4	78,6	76,5	74,0	71,2	68,1	
4050-250/220	22,0	64,2	78,0	95,6					94,9	94,0	92,8	91,2	89,2	86,9	84,1	81,1	

Тип насоса	P _н , кВт	Соотв. макс. КПД		Q = ПОДАЧА													
				л/с 0	5,0	7,5	10,0	12,5	15,0	17,5	20,0	22,5	25,0	27,5	30,0	32,2	
		Q, м ³ /ч	H, м	м ³ /ч 0	18	27	36	45	54	63	72	81	90	99	108	116	
H = ПОЛНЫЙ НАПОР, МЕТРОВ ВОДЯНОГО СТОЛБА																	
4065-125/30	3,0	42,8	13,0	17,2		15,7	14,6	12,8									
4065-125/40	4,0	49,8	16,8	21,9		20,2	19,2	17,8	15,8								
4065-125/55	5,5	58,9	21,5	27,5		26,0	25,3	24,3	22,7	20,5	17,6						
4065-125/75	7,5	64,0	24,4	31,0		29,0	28,4	27,6	26,5	24,8	22,6	19,7					
4065-160/55	5,5	56,0	20,5	26,6		24,7	23,8	22,7	21,0	18,7	15,7	12,1					
4065-160/75	7,5	64,8	26,0	33,4		31,6	31,0	29,9	28,5	26,6	24,1	21,1	17,6				
4065-160/92	9,2	72,1	30,2	38,7		37,1	36,5	35,7	34,4	32,8	30,6	27,8	24,5	20,7	16,3		
4065-160/110A	11,0	72,1	30,2	38,7		37,1	36,5	35,7	34,4	32,8	30,6	27,8	24,5	20,7	16,3		
4065-160/110	11,0	76,7	33,7	43,0		40,9	40,2	39,4	38,2	36,8	34,8	32,4	29,5	26,1	22,0	18,0	
4065-200/92	9,2	68,1	32,0	36,9		37,3	36,8	35,8	34,4	32,7	30,4						
4065-200/110A	11,0	68,1	32,0	36,9		37,3	36,8	35,8	34,4	32,7	30,4						
4065-200/110	11,0	73,4	35,0	42,5		43,2	42,5	41,4	39,9	38,1	35,7						
4065-200/150	15,0	82,8	43,0	53,8		54,4	53,8	52,5	50,8	48,6	46,2	43,6	40,8				
4065-200/185	18,5	88,1	50,0	62,5		62,4	61,8	60,7	59,1	57,1	54,8	52,3	49,6	46,4			
4065-250/150	15,0	77,2	47,0	59,0		52,9	58,2	56,6	54,3	51,7	48,7						
4065-250/185	18,5	81,8	53,0	67,2		67,5	66,6	65,0	62,9	60,2	57,3	54,0					
4065-250/220	22,0	86,5	59,0	75,1			74,5	72,9	70,7	68,0	64,9	61,4	57,6				
4065-250/300	30,0	98,6	76,0	92,4			93,6	92,7	91,3	89,5	87,1	84,1	80,6	76,5	71,8		

Тип насоса	P _n , кВт	Соотв. макс. КПД		Q = ПОДАЧА												
				л/с 0	5,6	10,0	14,4	18,9	23,3	27,8	32,2	36,7	41,1	45,6	50,0	53,6
		Q, м ³ /ч	H, м	м ³ /ч 0	20	36	52	68	84	100	116	132	148	164	180	193
H = ПОЛНЫЙ НАПОР, МЕТРОВ ВОДЯНОГО СТОЛБА																
4080-125/40	4,0	77,9	12,9	17,9		17,4	16,2	14,4	12,1							
4080-125/110	11,0	98,3	24,9	31,1		31,0	30,1	28,8	27,0	24,8	22,2					
4080-160/55	5,5	78,6	16,5	22,9		21,5	20,3	18,3	15,7	12,6						
4080-160/75	7,5	89,3	21,0	28,3		27,3	25,9	24,0	21,8	19,1	16,0					
4080-160/92	9,2	94,0	22,7	30,9		30,4	28,9	26,9	24,7	22,2	19,2	15,7				
4080-160/110А	11,0	94,0	22,7	30,9		30,4	28,9	26,9	24,7	22,2	19,2	15,7				
4080-160/110	11,0	97,3	26,0	34,7		33,7	32,5	30,7	28,4	25,6	22,3	18,7	14,6			
4080-160/150	15,0	108,4	34,0	43,4		42,5	41,4	39,9	37,9	35,4	32,4	29,0	25,2	21,1		
4080-160/185	18,5	113,7	36,5	46,6		45,1	44,1	42,9	41,2	39,1	36,5	33,4	29,9	26,1	22,0	
4080-200/110	11,0	79,5	30,0	36,2		35,8	34,1	31,9	29,1	25,4						
4080-200/150	15,0	88,3	36,0	43,2		43,2	41,7	39,6	37,1	33,8	29,2					
4080-200/185	18,5	97,3	41,0	49,6		49,9	48,6	46,7	44,2	40,9	36,8	31,5				
4080-200/220	22,0	103,5	47,0	55,0		55,8	54,6	52,7	50,3	47,4	43,6	38,8	32,4			
4080-200/300	30,0	119,3	59,0	69,1			68,9	67,5	65,5	62,8	59,4	55,0	49,6	42,8		
4080-250/220	22,0	109,8	44,0	51,6		53,5	52,8	51,3	49,0	46,2	42,8	38,8	33,7			
4080-250/300	30,0	128,5	53,0	63,6		65,9	65,6	64,3	62,2	59,4	56,1	52,3	48,0	42,9		
4080-250/370	37,0	141,7	61,0	73,3		76,1	76,5	75,7	73,8	71,1	67,7	64,0	60,1	55,8	50,8	45,4

Тип насоса	P _n , кВт	Соотв. макс. КПД		Q = ПОДАЧА												
				л/с 0	12,2	18,9	25,6	32,2	38,9	45,6	52,2	58,9	65,6	72,2	78,9	84,7
		Q, м ³ /ч	H, м	м ³ /ч 0	44	68	92	116	140	164	188	212	236	260	284	305
H = ПОЛНЫЙ НАПОР, МЕТРОВ ВОДЯНОГО СТОЛБА																
4100-160/110	11,0	152,4	17,3	25,8		24,7	23,2	21,0	18,4	15,8	13,1					
4100-160/150	15,0	163,0	23,2	31,8		30,4	29,3	27,8	25,7	23,1	20,0	16,6				
4100-160/185	18,5	171,5	27,3	36,5		34,7	33,8	32,4	30,5	28,1	25,1	21,6	17,5			
4100-160/220	22,0	180,4	31,9	41,6		39,4	38,6	37,6	36,1	33,9	31,0	27,6	23,8	19,7		
4100-200/220	22,0	168,0	34,0	45,6		45,1	42,9	40,2	37,3	34,3	31,1	27,1	21,7			
4100-200/300	30,0	174,0	42,0	53,7		53,7	52,1	49,9	47,0	43,8	40,5	36,9	32,8	27,6		
4100-200/370	37,0	177,0	50,0	61,2		61,5	60,4	58,4	55,6	52,3	48,6	44,6	40,3	35,5	29,4	22,2
4100-250/370	37,0	181,5	53,0	65,2		64,8	63,6	61,7	59,0	55,8	52,0	47,8	43,1			

Диапазон характеристик 4-полюсных моделей

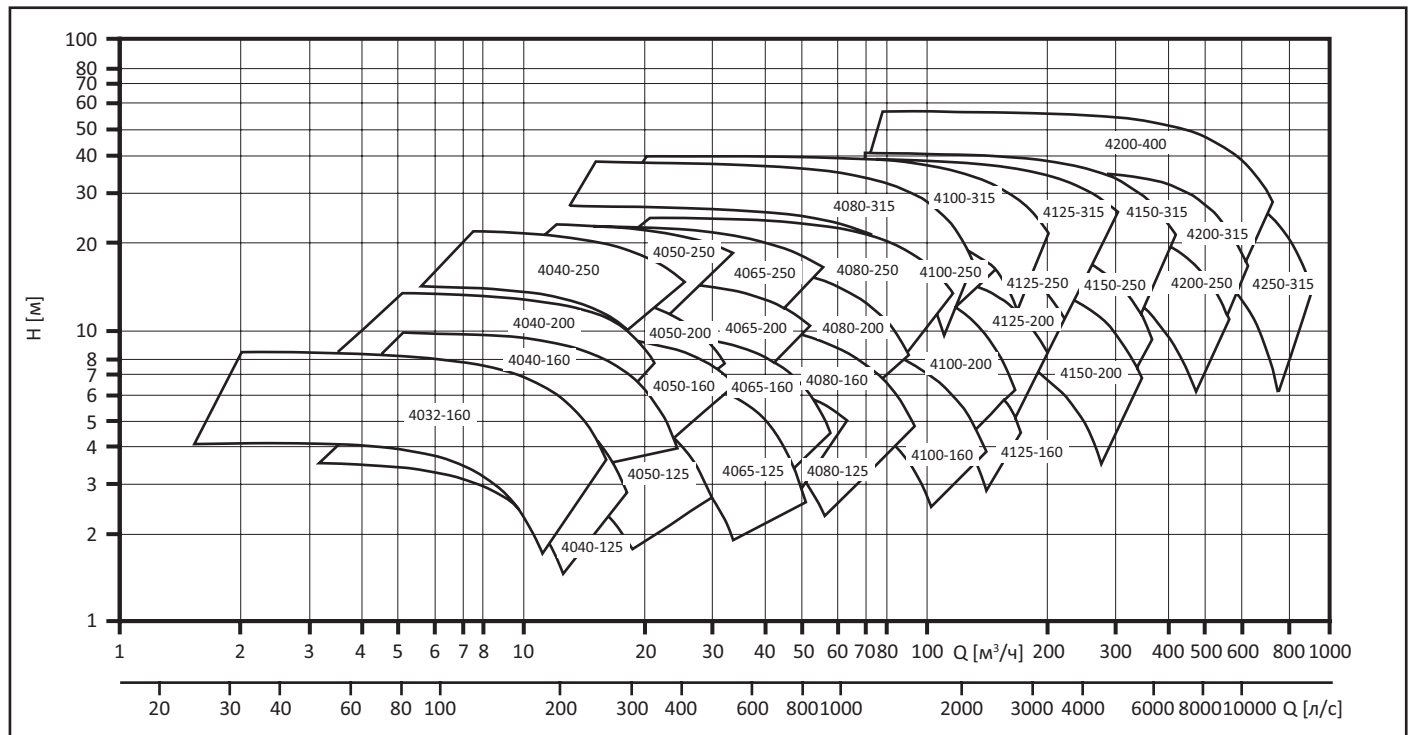

Таблицы гидравлических характеристик 4-полюсных моделей

Тип насоса	P _n , кВт	Соотв. макс. КПД		Q = ПОДАЧА													
				л/с 0	0,6	0,8	1,1	1,4	1,7	1,9	2,2	2,5	2,8	3,1	3,3	4,4	
				Q, м³/ч	H, м	2	3	4	5	6	7	8	9	10	11	12	16
H = ПОЛНЫЙ НАПОР, МЕТРОВ ВОДЯНОГО СТОЛБА																	
4032-160/02A	0,25	6,5	3,5	3,9	4,1	4,1	4,0	3,9	3,7	3,5	3,1	2,7					
4032-160/02	0,25	8,6	5,3	6,1	6,3	6,3	6,3	6,2	6,0	5,8	5,5	5,2	4,8	4,3	3,8		
4032-160/03	0,37	9,8	7,0	8,5	8,5	8,4	8,4	8,2	8,1	7,8	7,6	7,3	6,9	6,5	6,1	3,6	

Тип насоса	P _n , кВт	Соотв. макс. КПД		Q = ПОДАЧА													
				л/с 0	0,8	1,4	1,9	2,5	3,1	3,6	4,2	4,7	5,3	5,8	6,4	6,9	
				Q, м³/ч	H, м	3	5	7	9	11	13	15	17	19	21	23	25
H = ПОЛНЫЙ НАПОР, МЕТРОВ ВОДЯНОГО СТОЛБА																	
4040-125/02B	0,25	7,9	2,9	3,4		3,4	3,1	2,7	2,1								
4040-125/02A	0,25	9,0	3,7	4,3		4,3	4,0	3,6	3,1	2,4							
4040-125/02	0,25	9,8	4,5	5,2		5,3	5,1	4,7	4,2	3,6	2,7						
4040-125/03	0,37	11,3	5,5	6,5			6,4	6,1	5,6	5,0	4,2	3,3					
4040-160/02	0,25	10,5	4,5	5,4		5,4	5,2	4,9	4,4	3,8							
4040-160/03	0,37	12,0	5,5	6,8		6,8	6,6	6,3	5,8	5,2	4,5	3,6					
4040-160/05	0,55	13,2	6,8	8,1		8,2	8,1	7,9	7,5	7,0	6,3	5,5	4,6				
4040-160/07	0,75	15,0	8,2	9,6			9,8	9,6	9,3	8,9	8,3	7,6	6,7	5,7	4,6		
4040-200/05A	0,55	10,5	6,2	7,7		7,4	7,2	6,7	6,1	5,2							
4040-200/05	0,55	11,2	7,4	9,1		8,7	8,5	8,1	7,5	6,6	5,5						
4040-200/07	0,75	13,0	9,0	11,1		10,8	10,6	10,2	9,8	9,1	8,2	7,0					
4040-200/11	1,1	15,1	11,5	14,0		13,5	13,3	13,0	12,6	12,2	11,5	10,6	9,3	7,8			
4040-250/11	1,1	14,7	12,0	14,6			14,1	13,8	13,3	12,7	11,9	10,8					
4040-250/15B	1,5	14,7	12,0	14,6			14,1	13,8	13,3	12,7	11,9	10,8					
4040-250/15A	1,5	16,1	14,0	16,9			16,1	15,9	15,5	15,0	14,3	13,4	12,3				
4040-250/15	1,5	17,5	14,9	18,7			18,1	17,8	17,4	16,8	16,1	15,1	13,9	12,4			
4040-250/22	2,2	20,1	17,7	22,8				21,9	21,4	20,9	20,3	19,5	18,5	17,4	16,2	14,2	

Тип насоса	P _н , кВт	Соотв. макс. КПД		Q = ПОДАЧА													
				л/с 0	1,4	1,9	2,5	3,1	3,9	4,7	5,6	6,4	7,2	7,8	8,3	9,2	
		Q, м ³ /ч	Н, м	м ³ /ч	5	7	9	11	14	17	20	23	26	28	30	33	
Н = ПОЛНЫЙ НАПОР, МЕТРОВ ВОДЯНОГО СТОЛБА																	
4050-125/02A	0,25	13,2	2,8	3,5	3,5	3,4	3,3	3,1	2,7	2,1							
4050-125/02	0,25	14,4	3,6	4,5		4,3	4,2	4,0	3,7	3,2	2,5						
4050-125/03	0,37	16,6	4,4	5,6		5,3	5,2	5,1	4,8	4,3	3,7	2,9					
4050-125/05	0,55	18,3	5,2	6,5			6,1	6,0	5,8	5,5	5,0	4,4	3,6	3,0			
4050-160/03	0,37	16,2	4,2	5,2	5,2	5,1	5,0	4,9	4,6	4,1	3,5						
4050-160/05	0,55	18,7	5,4	6,5		6,4	6,3	6,2	6,0	5,6	5,1	4,5					
4050-160/07	0,75	21,4	7,0	8,2		8,1	8,0	8,0	7,9	7,6	7,2	6,7	6,0	5,5			
4050-160/11	1,1	23,7	8,7	9,9			9,8	9,7	9,6	9,4	9,0	8,6	8,1	7,7	7,2	6,3	
4050-200/07	0,75	16,9	7,3	8,5		8,5	8,4	8,2	7,8	7,3	6,5						
4050-200/11A	1,1	19,1	8,8	10,3		10,4	10,4	10,2	9,9	9,4	8,7	7,8	6,6				
4050-200/11	1,1	20,8	9,9	11,7			11,7	11,5	11,2	10,7	10,1	9,2	8,1	7,2			
4050-200/15	1,5	22,6	11,0	13,3			13,2	13,1	12,9	12,4	11,8	11,0	9,9	9,1	8,2		
4050-250/11	1,1	22,1	10,7	13,3			13,0	12,8	12,4	11,9	11,3						
4050-250/15A	1,5	22,1	10,7	13,3			13,0	12,8	12,4	11,9	11,3						
4050-250/15	1,5	24,0	12,0	14,9			14,6	14,4	14,1	13,7	13,1	12,4	11,5				
4050-250/22A	2,2	26,6	14,7	18,1				17,8	17,4	17,0	16,4	15,7	14,9	14,3			
4050-250/22	2,2	28,0	16,9	20,7					19,9	19,4	18,9	18,2	17,4	16,8	16,1		
4050-250/30	3,0	30,1	19,4	23,5					23,1	22,7	22,2	21,5	20,8	20,2	19,6	18,6	

Тип насоса	P _н , кВт	Соотв. макс. КПД		Q = ПОДАЧА													
				л/с 0	2,5	3,9	5,3	6,7	8,1	9,4	10,8	12,2	13,6	15,0	16,4	16,7	
		Q, м ³ /ч	Н, м	м ³ /ч 0	9	14	19	24	29	34	39	44	49	54	59	60	
Н = ПОЛНЫЙ НАПОР, МЕТРОВ ВОДЯНОГО СТОЛБА																	
4065-125/03	0,37	21,7	3,1	4,0	3,9	3,7	3,4	2,8	2,1								
4065-125/05	0,55	24,9	4,0	5,3		4,9	4,6	4,1	3,5	2,7	1,7						
4065-125/07	0,75	28,8	5,3	7,0		6,3	6,1	5,8	5,3	3,6	2,4						
4065-125/11	1,1	31,7	6,0	7,9		7,1	6,9	6,6	6,2	5,7	4,9	3,9	2,6				
4065-160/07	0,75	28,3	5,0	6,6		6,2	5,9	5,6	5,0	4,3	3,3						
4065-160/11A	1,1	32,4	6,3	8,3		7,8	7,6	7,3	6,8	6,2	5,4	4,3					
4065-160/11	1,1	35,4	7,3	9,5		9,0	8,8	8,4	8,0	7,5	6,7	5,8	4,7				
4065-160/15	1,5	38,3	8,1	10,6		10,0	9,8	9,5	9,1	8,6	8,0	7,2	6,2	5,1			
4065-200/11	1,1	32,3	7,4	8,9		8,9	8,8	8,4	7,9	7,3	6,4						
4065-200/15A	1,5	32,3	7,4	8,9		8,9	8,8	8,4	7,9	7,3	6,4						
4065-200/15	1,5	34,9	8,8	10,4		10,5	10,3	10,0	9,5	8,8	8,0	7,0					
4065-200/22A	2,2	39,8	10,9	13,2		13,3	13,1	12,7	12,2	11,6	10,9	10,1					
4065-200/22	2,2	42,5	11,9	15,1		15,1	14,9	14,5	14,0	13,3	12,5	11,7	10,8				
4065-250/22A	2,2	37,4	11,6	14,5		14,6	14,3	13,7	13,0	12,2	11,4	10,3					
4065-250/22	2,2	39,4	13,0	16,4		16,4	16,0	15,5	14,8	14,0	13,0	12,0	10,8				
4065-250/30	3,0	41,0	14,7	18,5		18,5	18,1	17,6	16,9	16,0	15,0	14,0	12,8				
4065-250/40	4,0	46,8	18,5	22,9			22,8	22,4	21,9	21,1	20,2	19,2	18,1	16,9	15,6	15,3	

Тип насоса	P _н , кВт	Соотв. макс. КПД		Q = ПОДАЧА												
				л/с 0	3,3	6,4	9,4	12,5	15,6	18,6	21,7	24,7	27,8	30,8	33,9	36,1
		Q, м ³ /ч	H, м	м ³ /ч	12	23	34	45	56	67	78	89	100	111	122	130
H = ПОЛНЫЙ НАПОР, МЕТРОВ ВОДЯНОГО СТОЛБА																
4080-125/05	0,55	35,8	3,3	4,4	4,4	4,0	3,4	2,6								
4080-125/15	1,5	47,6	6,2	7,7		7,5	7,0	6,4	5,5							
4080-160/11B	1,1	35,5	4,3	5,7	5,5	5,1	4,5	3,5								
4080-160/15C	1,5	35,5	4,3	5,7	5,5	5,1	4,5	3,5								
4080-160/11A	1,1	44,0	5,0	6,9		6,5	5,9	5,0	3,9	2,7						
4080-160/15B	1,5	44,0	5,0	6,9		6,5	5,9	5,0	3,9	2,7						
4080-160/11	1,1	47,0	5,5	7,5		7,1	6,5	5,7	4,7	3,5						
4080-160/15A	1,5	47,0	5,5	7,5		7,1	6,5	5,7	4,7	3,5						
4080-160/15	1,5	49,5	6,3	8,6		8,2	7,6	6,8	5,7	4,5						
4080-160/22A	2,2	54,5	8,3	10,8		10,3	9,8	9,1	8,1	6,9	5,6	4,1				
4080-160/22	2,2	57,3	9,0	11,5		11,0	10,6	10,0	9,1	8,0	6,8	5,3				
4080-200/15	1,5	43,6	7,1	9,0	9,1	8,6	7,9	6,9	5,2							
4080-200/22A	2,2	46,8	8,6	10,6		10,4	9,7	8,7	7,3							
4080-200/22	2,2	50,0	9,8	12,3		12,0	11,3	10,4	9,1	7,3						
4080-200/30	3,0	52,7	11,3	13,6		13,6	13,0	12,1	10,9	9,1						
4080-200/40	4,0	60,5	14,1	17,1		17,1	16,7	15,9	14,7	13,1	11,0	8,5				
4080-250/30	3,0	54,4	10,8	12,9		13,1	12,5	11,8	10,7	9,3	7,2					
4080-250/40	4,0	60,3	13,5	15,7		16,1	15,6	14,9	13,8	12,5	10,8	8,6				
4080-250/55A	5,5	65,9	15,8	18,3		18,8	18,5	17,8	16,9	15,7	14,2	12,4				
4080-250/55	5,5	72,9	17,2	20,4		21,3	21,0	20,3	19,3	18,1	16,6	14,9	12,8			
4080-250/75	7,5	79,8	20,2	23,8		24,5	24,2	23,7	22,9	21,9	20,6	18,9	17,0	14,6		
4080-315/75	7,5	66,5	22,3	27,3		26,8	26,2	25,4	24,2	22,6	20,4	17,6	13,9			
4080-315/110	11,0	75,8	27,2	33,6		33,2	32,6	31,9	30,8	29,4	27,6	25,3	22,3	18,5		
4080-315/150	15,0	82,0	31,0	38,2		37,9	37,3	36,5	35,5	34,1	32,4	30,3	27,6	24,4	20,5	17,2

Тип насоса	P _н , кВт	Соотв. макс. КПД		Q = ПОДАЧА												
				л/с 0	5,3	9,7	14,2	18,6	23,1	27,5	31,9	36,4	40,8	45,3	49,7	55,6
		Q, м ³ /ч	H, м	м ³ /ч	19	35	51	67	83	99	115	131	147	163	179	200
H = ПОЛНЫЙ НАПОР, МЕТРОВ ВОДЯНОГО СТОЛБА																
4100-160/15	1,5	74,6	4,2	6,3		5,9	5,4	4,7	3,8	2,9						
4100-160/22A	2,2	81,1	5,7	7,9		7,5	7,1	6,5	5,7	4,7	3,5					
4100-160/22	2,2	86,0	6,5	9,0		8,5	8,1	7,6	6,8	5,8	4,6					
4100-160/30	3,0	91,0	7,9	10,2		9,8	9,5	9,0	8,3	7,3	6,2	4,8				
4100-200/30	3,0	85,1	8,5	11,1		10,8	10,3	9,5	8,5	7,2	5,6					
4100-200/40	4,0	89,6	10,3	13,2		12,9	12,5	11,8	10,8	9,6	8,1	6,3				
4100-200/55A	5,5	94,4	12,1	15,1		15,1	14,7	14,0	13,0	11,8	10,4	8,6	6,6			
4100-200/55	5,5	97,2	13,9	17,4		16,9	16,4	15,8	14,9	13,8	12,3	10,7	8,7	6,6		
4100-250/55A	5,5	94,1	12,6	16,1		15,9	15,5	14,7	13,7	12,5						
4100-250/55	5,5	98,5	14,7	18,3		18,1	17,7	17,0	16,0	14,7	13,2					
4100-250/75	7,5	104,3	16,9	21,0		20,7	20,3	19,7	18,8	17,5	15,9	14,2				
4100-250/110	11,0	112,6	20,3	24,6		24,0	23,6	23,1	22,4	21,3	20,0	18,3	16,4			
4100-315/110	11,0	104,2	22,6	26,8	27,0	27,0	26,7	26,0	24,9	23,3	21,4	19,1	16,3	12,8		
4100-315/150	15,0	112,3	27,2	32,0	32,2	32,3	32,1	31,5	30,5	29,1	27,4	25,3	22,8	19,9	16,2	
4100-315/185	18,5	117,8	31,4	36,1		36,4	36,3	35,8	34,9	33,7	32,0	30,1	27,8	25,1	22,0	
4100-315/220	22,0	128,3	33,6	39,6		39,8	39,7	39,3	38,5	37,2	35,7	33,8	31,6	29,1	26,2	21,6

Тип насоса	P _n , кВт	Соотв. макс. КПД		Q = ПОДАЧА												
		Q, м ³ /ч	H, м	л/с 0	5,0	13,1	21,1	29,2	37,2	45,3	53,3	61,4	69,4	77,5	85,6	94,4
				м ³ /ч	18	47	76	105	134	163	192	221	250	279	308	340
H = ПОЛНЫЙ НАПОР, МЕТРОВ ВОДЯНОГО СТОЛБА																
4125-160/22	2,2	97,1	5,9	7,3	7,4	7,1	6,5	5,3	3,4							
4125-160/30	3,0	104,7	7,6	9,5		9,3	8,7	7,5	5,5							
4125-160/40	4,0	113,7	8,8	11,3		10,9	10,4	9,4	7,6	5,2						
4125-200/55	5,5	125,2	12,1	14,6		14,5	14,2	13,3	11,6	9,1						
4125-200/75	7,5	140,4	13,6	17,2		17,0	16,6	15,8	14,2	12,0	9,1					
4125-250/75	7,5	128,3	14,6	18,0		17,9	17,3	16,2	14,5	12,3	9,5					
4125-250/110	11,0	146,5	17,4	22,1		22,1	21,6	20,5	18,9	16,8	14,0	10,7				
4125-315/150	15,0	174,0	21,3	26,6		26,2	25,6	24,7	23,6	22,1	20,2	17,8	14,9			
4125-315/185	18,5	193,0	24,5	30,7		30,3	29,8	29,0	27,9	26,4	24,6	22,3	19,6	16,4		
4125-315/220	22,0	201,0	27,6	34,0		33,7	33,2	32,4	31,4	30,0	28,3	26,1	23,5	20,4	16,8	
4125-315/300	30,0	217,0	32,2	39,6		39,3	39,0	38,4	37,5	36,3	34,7	32,7	30,3	27,5	24,4	20,6

Тип насоса	P _n , кВт	Соотв. макс. КПД		Q = ПОДАЧА												
		Q, м ³ /ч	H, м	л/с 0	9,7	19,2	28,6	37,1	47,5	56,9	66,4	75,8	85,3	94,7	104,2	113,9
				м ³ /ч 0	35	69	103	137	171	205	239	273	307	341	375	410
H = ПОЛНЫЙ НАПОР, МЕТРОВ ВОДЯНОГО СТОЛБА																
4150-200/55	5,5	175,0	7,5	9,9	10,0	9,7	9,2	8,5	7,6	6,5	5,1					
4150-200/75	7,5	210,0	9,6	13,1		12,7	12,3	11,7	10,9	9,8	8,4	6,7				
4150-200/110	11,0	229,0	12,6	15,8		15,5	15,2	14,8	14,3	13,6	12,5	10,9	8,9			
4150-250/110	11,0	213,0	14,1	17,8		17,6	17,4	16,9	16,0	14,7	13,0	10,9	8,5			
4150-250/150	15,0	250,0	17,1	22,0		21,7	21,4	21,0	20,3	19,3	17,9	16,1	13,8	11,1		
4150-315/185	18,5	209,0	21,9	26,8		26,4	25,9	25,1	23,9	22,2	20,1	17,4	14,2			
4150-315/220	22,0	225,0	24,7	30,0		29,7	29,3	28,6	27,5	26,1	24,2	21,9	19,0	15,6		
4150-315/300	30,0	247,0	30,5	36,0		36,0	35,8	35,2	34,4	33,2	31,5	29,4	26,7	23,6	19,9	
4150-315/370	37,0	250,0	35,3	40,8		41,0	40,7	40,2	39,3	38,1	36,6	34,6	32,1	29,2	25,7	21,4

Тип насоса	P _n , кВт	Соотв. макс. КПД		Q = ПОДАЧА												
		Q, м ³ /ч	H, м	л/с 0	15,6	32,2	48,9	65,6	82,2	98,9	115,6	132,2	148,9	165,6	182,2	199,2
				м ³ /ч 0	56	116	176	236	296	356	416	476	536	596	656	717
H = ПОЛНЫЙ НАПОР, МЕТРОВ ВОДЯНОГО СТОЛБА																
4200-250/150	15,0	313,0	13,0	16,8		16,7	16,2	15,3	13,6	11,4	8,5					
4200-250/185	18,5	339,0	15,2	19,4		19,0	18,6	17,9	16,6	14,6	12,0	8,7				
4200-250/220	22,0	360,0	17,0	21,6		21,2	20,8	20,1	19,0	17,2	14,8	11,6				
4200-250/300	30,0	393,0	19,2	24,8		24,2	23,8	23,2	22,2	20,6	18,5	15,6	12,1			
4200-315/300	30,0	358,0	21,8	26,4		26,7	26,0	24,9	23,7	22,2	19,6	15,5	11,6			
4200-315/370	37,0	398,0	26,1	31,2		31,1	30,7	30,1	29,1	27,6	25,2	21,8	17,5			
4200-315/450	45,0	420,0	29,8	35,8		35,5	35,0	34,4	33,5	32,1	30,0	26,8	22,7	17,8		
4200-315/550	55,0	424,0	30,7	36,7		36,4	35,9	35,3	34,5	33,1	31,0	27,8	23,7	18,8		
4200-400/550	55,0	394,0	34,0	42,6		42,2	41,6	40,4	38,7	36,5	33,9	30,5	25,5	17,3		
4200-400/750	75,0	425,0	42,0	50,9		50,3	50,0	49,1	47,6	45,6	43,0	39,8	35,7	30,3	22,9	
4200-400/900	90,0	465,0	48,0	57,2		56,7	56,2	55,3	54,1	52,4	50,1	47,1	43,4	39,0	33,8	27,7

Тип насоса	P _n , кВт	Соотв. макс. КПД		Q = ПОДАЧА												
		Q, м ³ /ч	H, м	л/с 0	33,3	53,1	72,8	92,5	112,2	131,9	151,7	171,4	191,1	210,8	230,6	250,0
				м ³ /ч 0	120	191	262	333	404	475	546	617	688	759	830	900
H = ПОЛНЫЙ НАПОР, МЕТРОВ ВОДЯНОГО СТОЛБА																
4250-315/300	30,0	513,0	15,6	19,8	19,7	19,4	18,4	17,4	16,9	16,3	14,9	11,9	8,4			
4250-315/370	37,0	547,0	19,5	24,5		23,6	22,8	22,1	21,6	21,0	19,6	16,9	13,2	11,0		
4250-315/450	45,0	580,0	22,8	28,3		27,1	26,6	26,3	25,9	25,2	23,8	21,5	18,4	14,8	11,2	
4250-315/550	55,0	619,0	26,1	32,6		31,3	30,7	30,3	29,9	29,3	28,1	26,2	23,5	19,9	15,9	
4250-315/750	75,0	635,0	27,8	34,5		33,1	32,5	32,0	31,6	31,0	29,9	28,2	25,6	22,2	18,1	13,9

Насосы АЦМЛ серии 4000
Диаграммы рабочих характеристик
Габаритные и присоединительные размеры

Рабочие характеристики АЦМЛ 4032-160 (2900 об/мин)

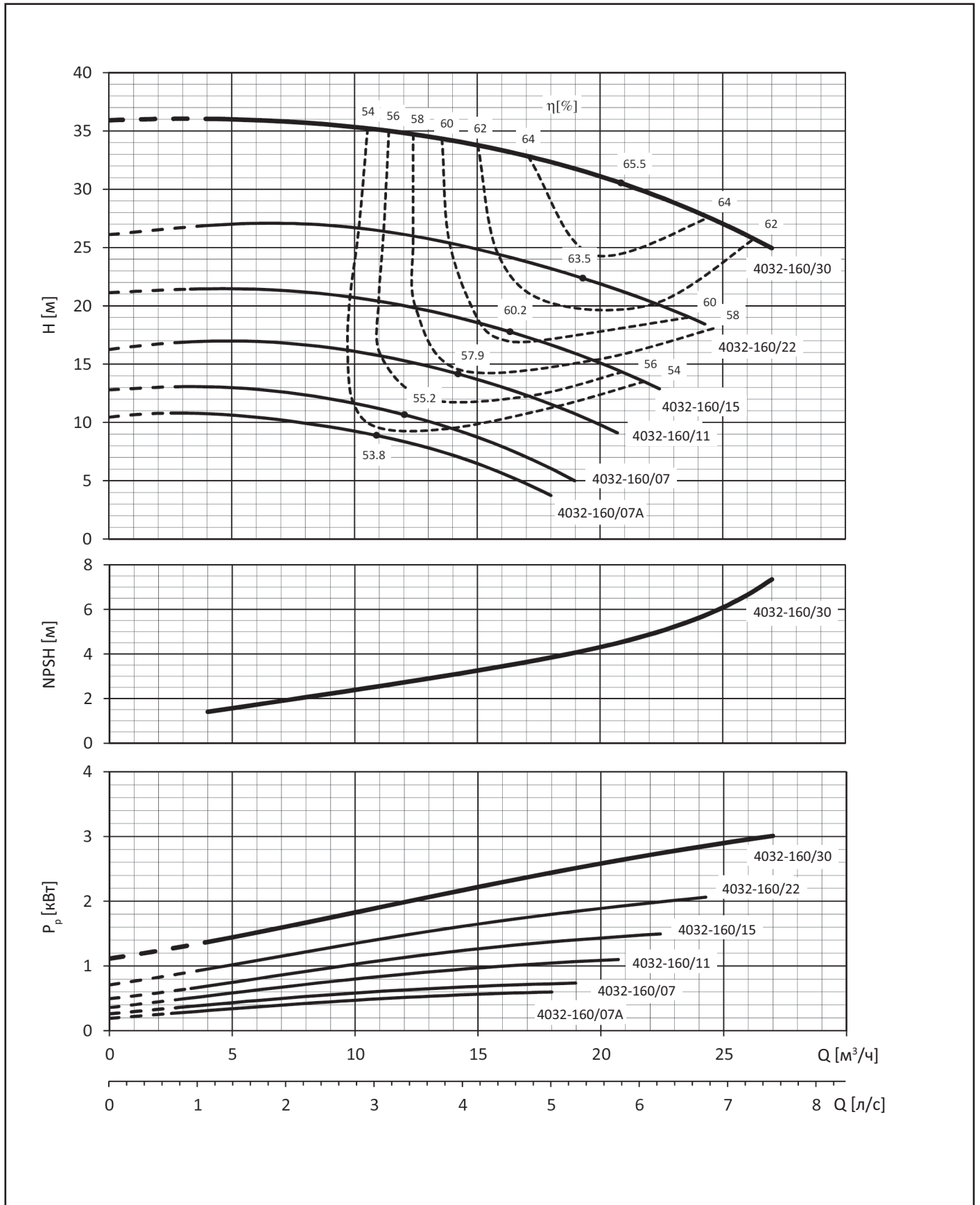

Рабочие характеристики АЦМЛ 4040-125 (2900 об/мин)

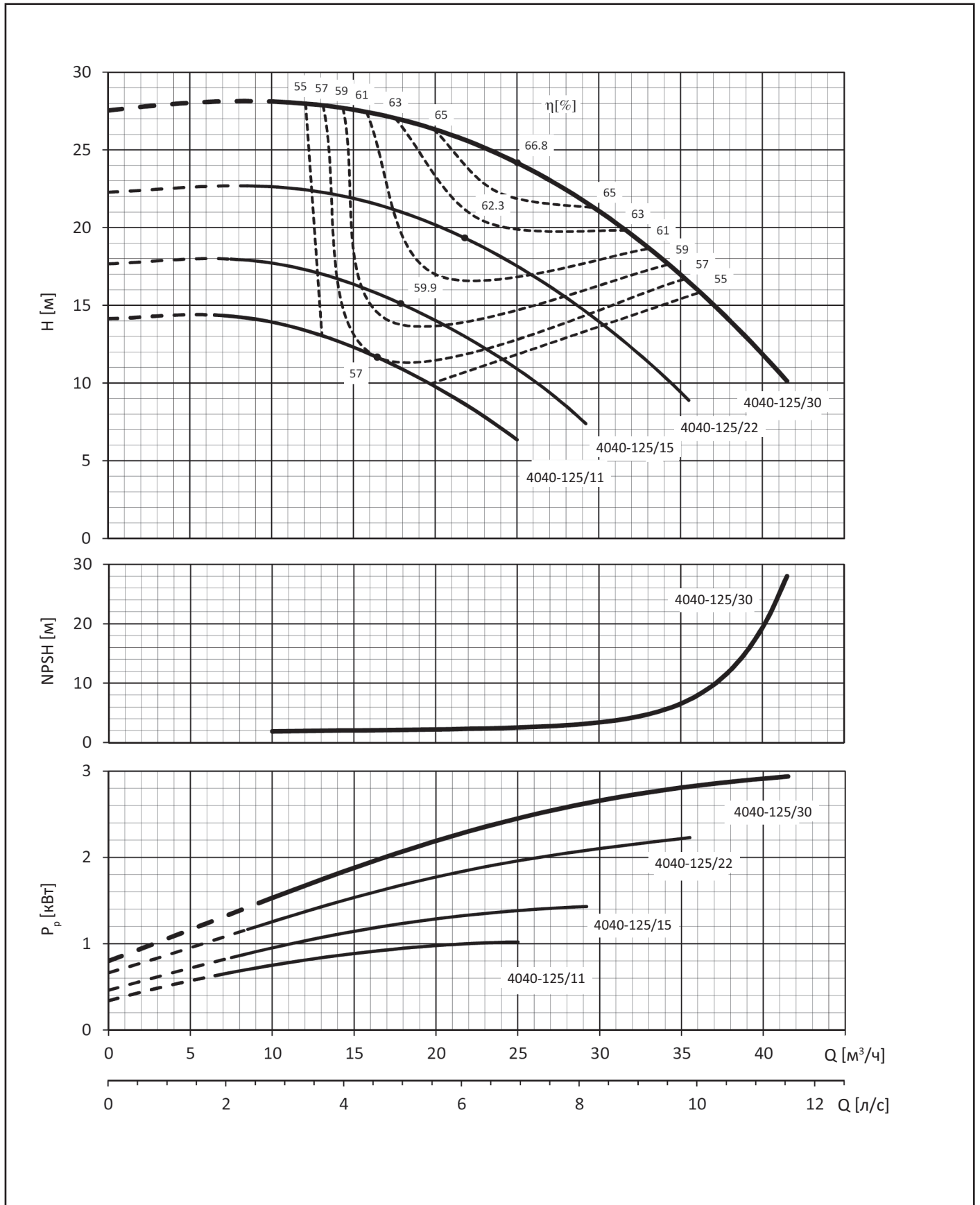

Рабочие характеристики АЦМЛ 4040-160 (2900 об/мин)

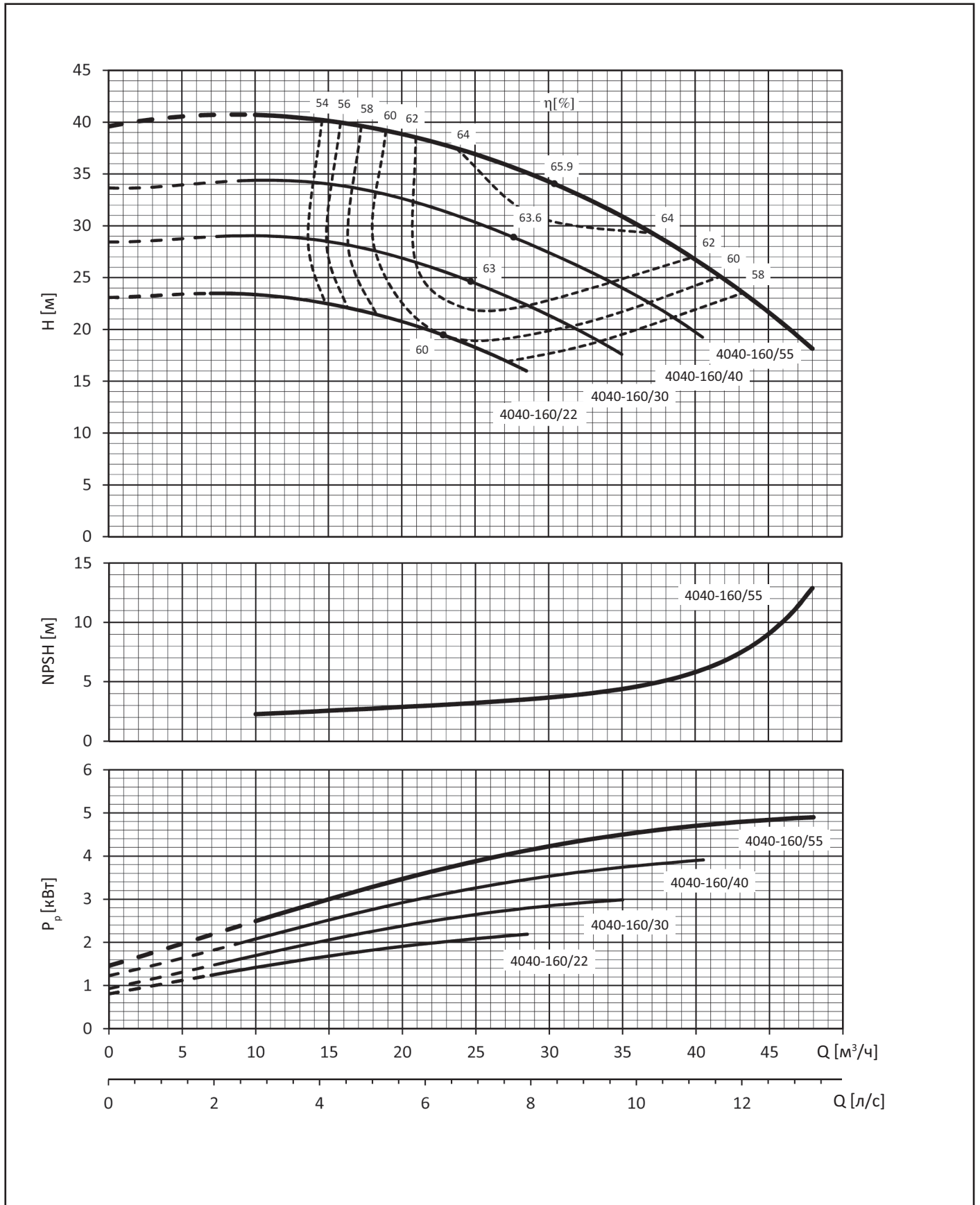

Рабочие характеристики АЦМЛ 4040-200 (2900 об/мин)

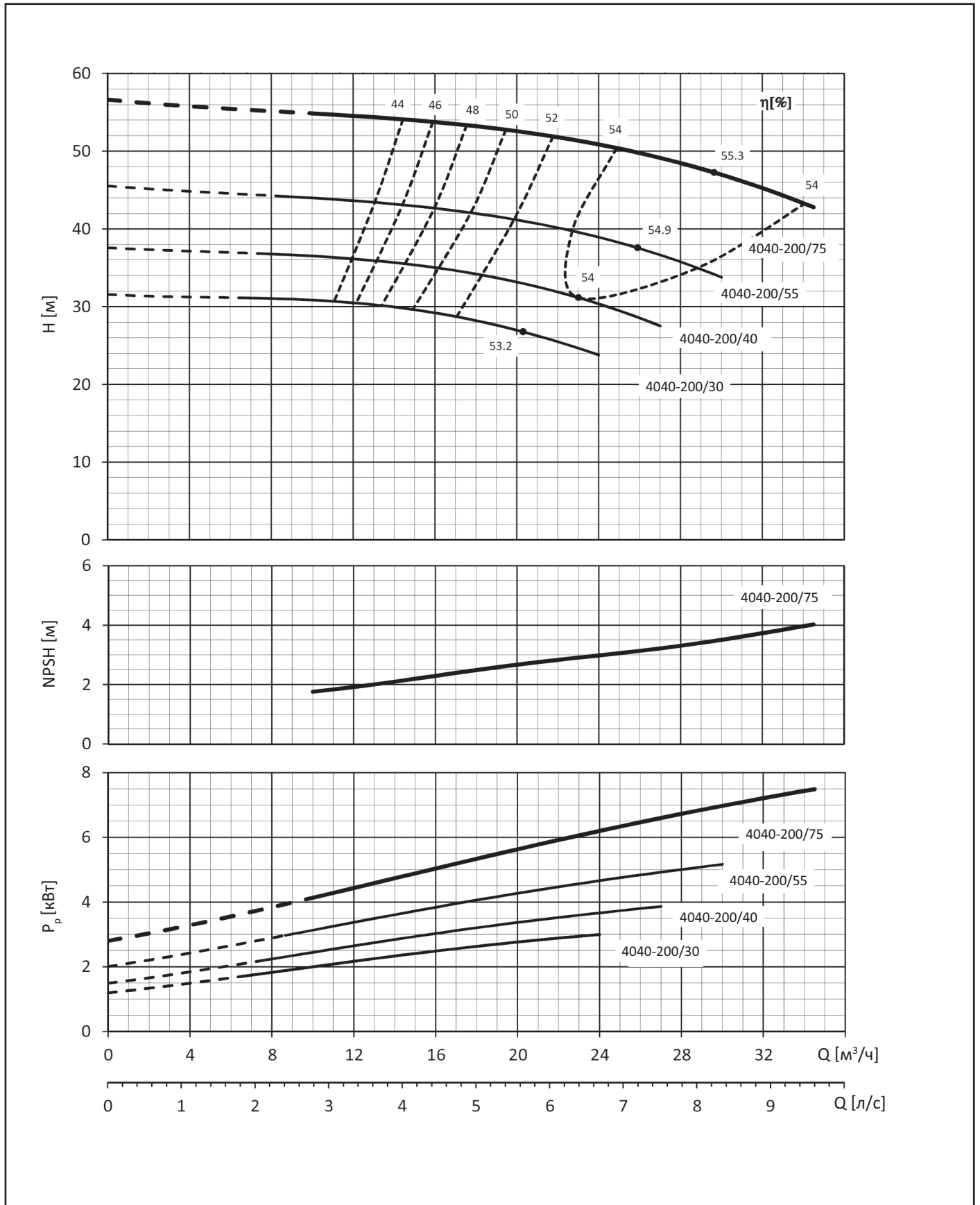

Рабочие характеристики АЦМЛ 4040-250 (2900 об/мин)

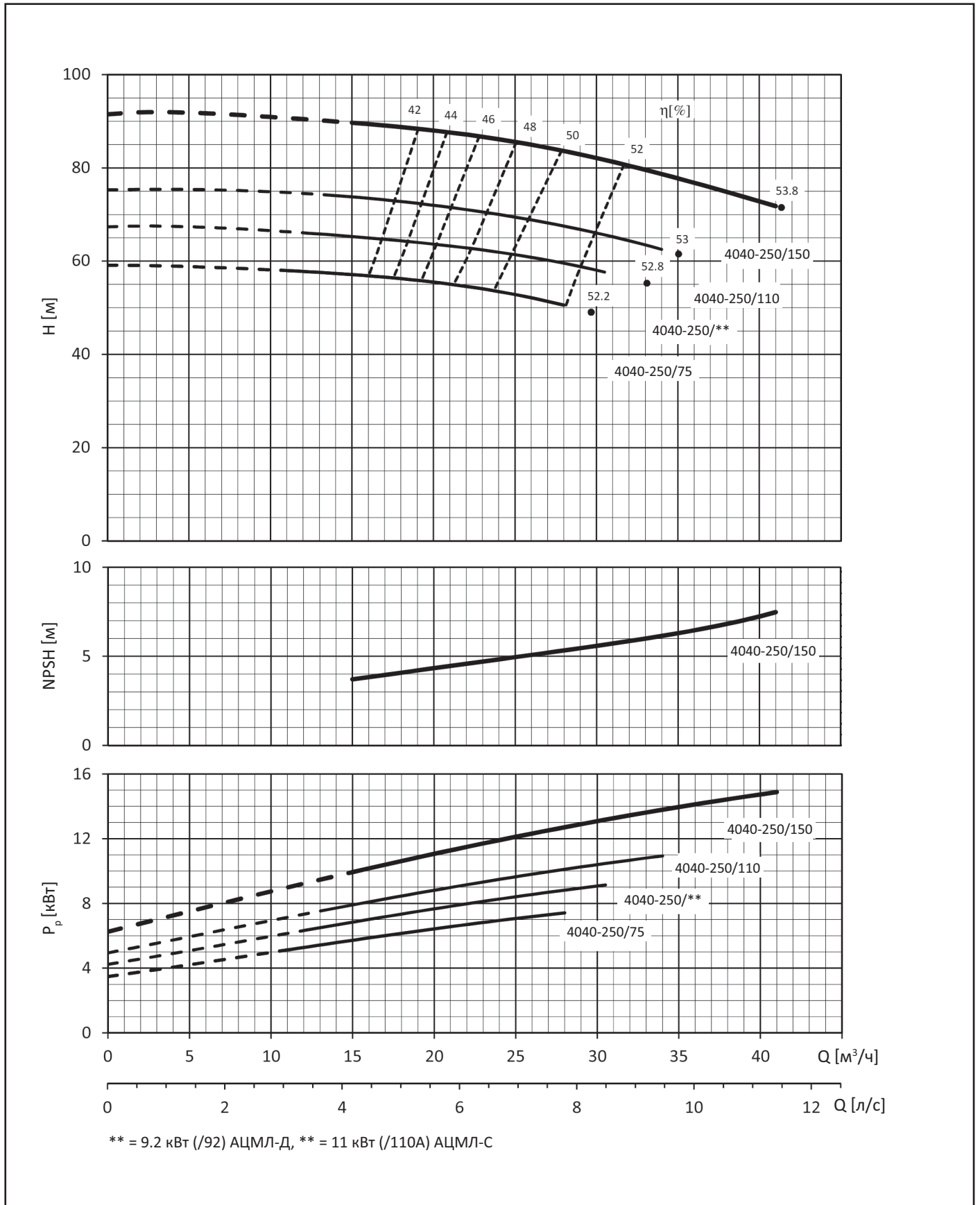

Рабочие характеристики АЦМЛ 4050-125 (2900 об/мин)

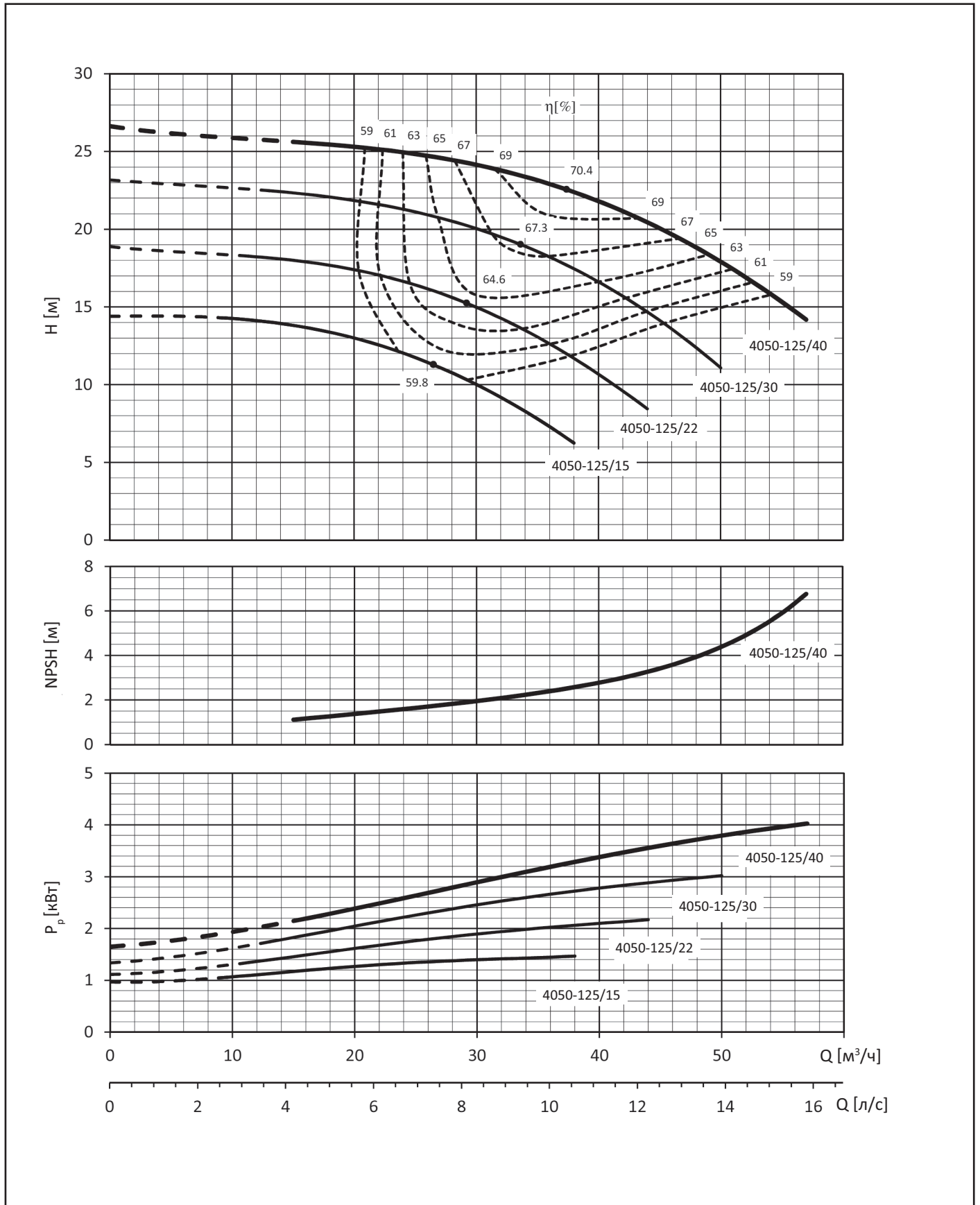

Рабочие характеристики АЦМЛ 4050-160 (2900 об/мин)

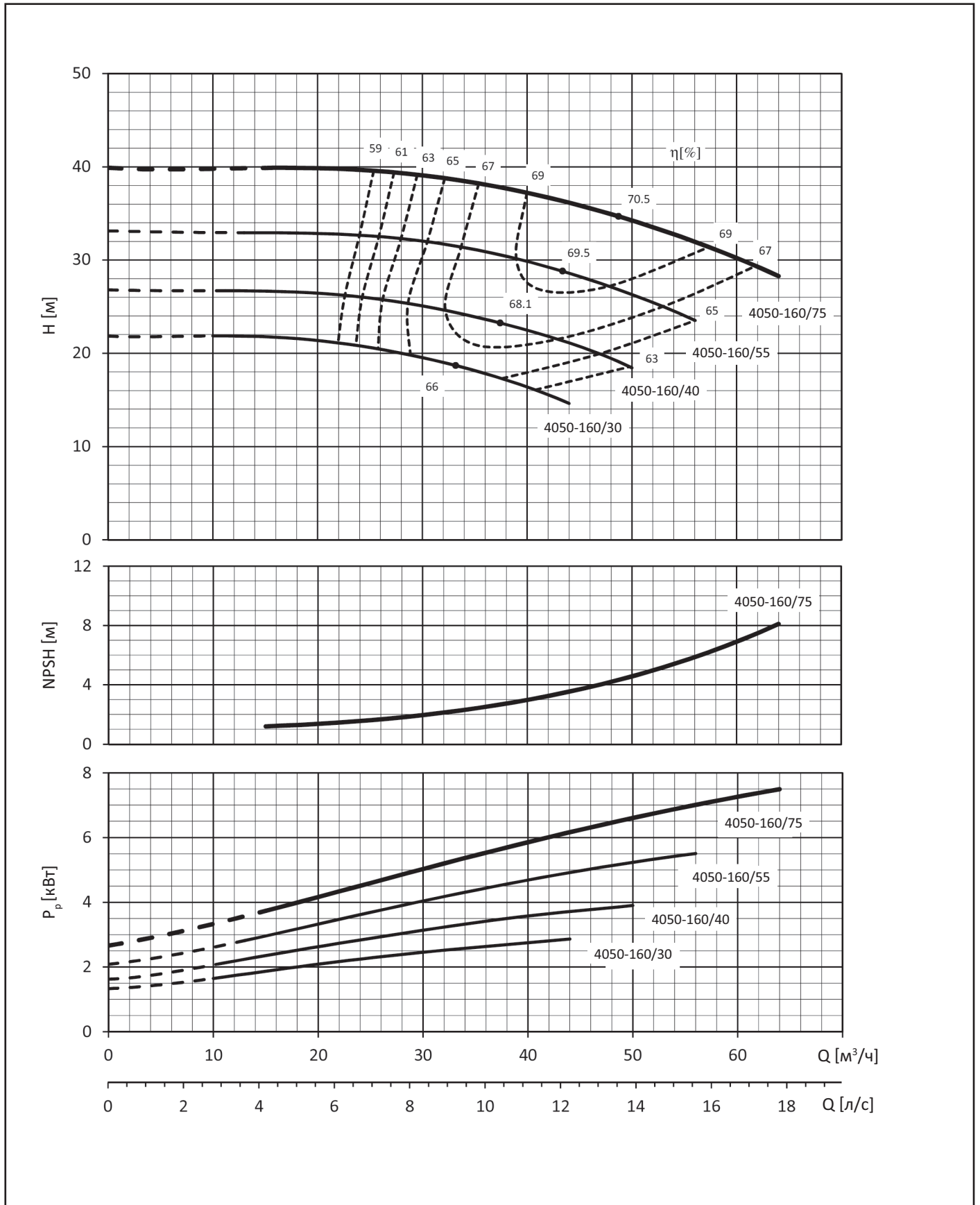

Рабочие характеристики АЦМЛ 4050-200 (2900 об/мин)

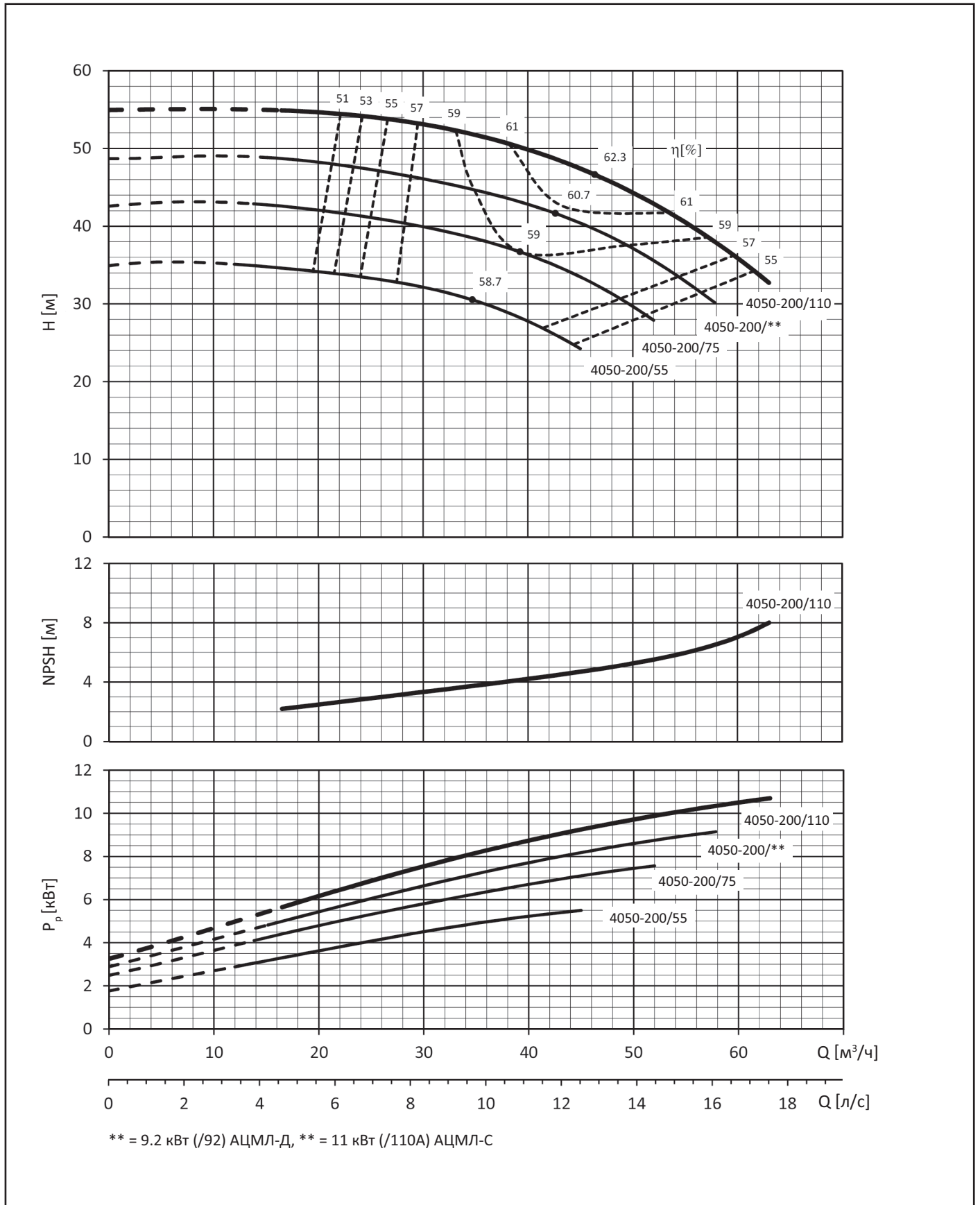

Рабочие характеристики АЦМЛ 4050-250 (2900 об/мин)

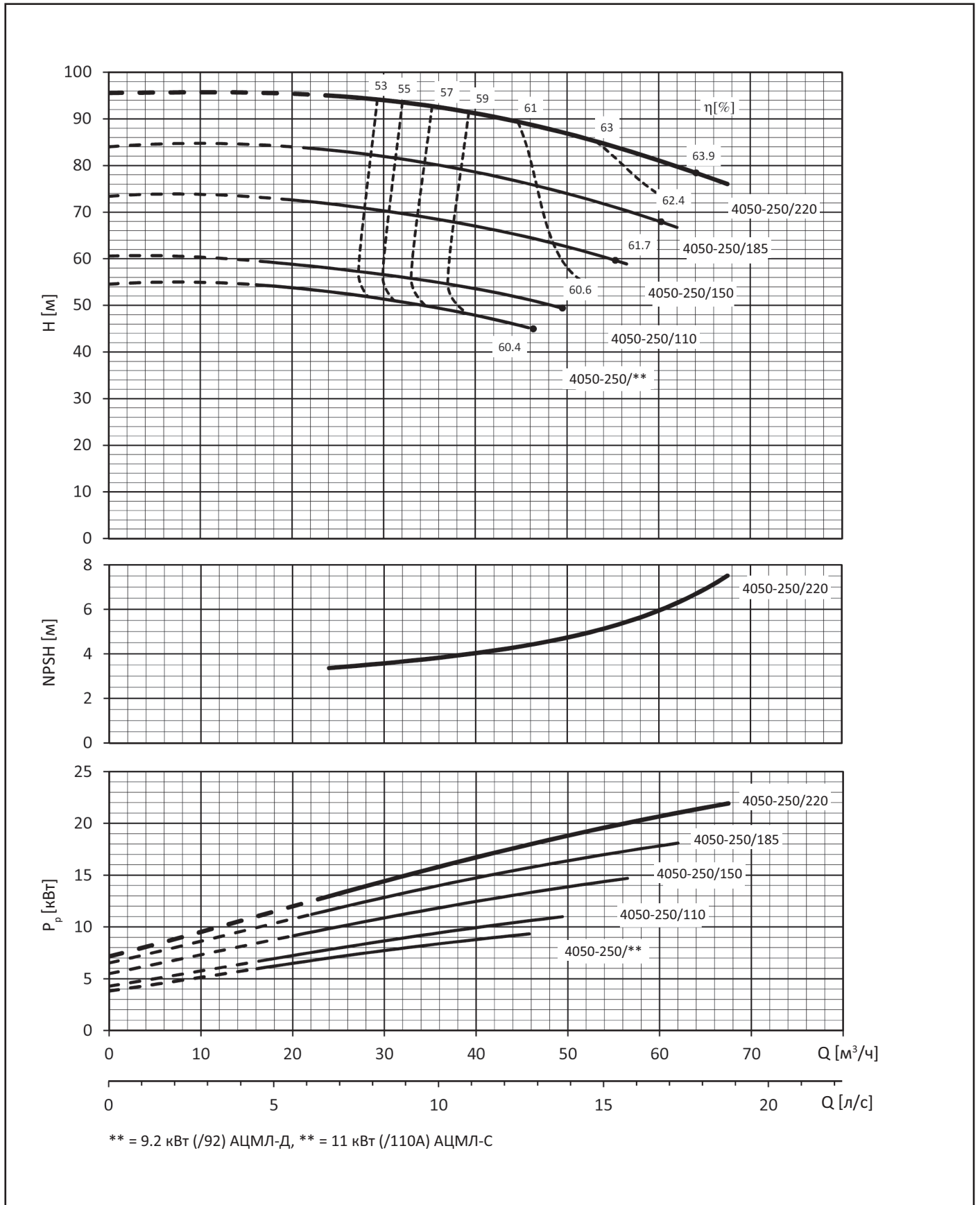

Рабочие характеристики АЦМЛ 4065-125 (2900 об/мин)

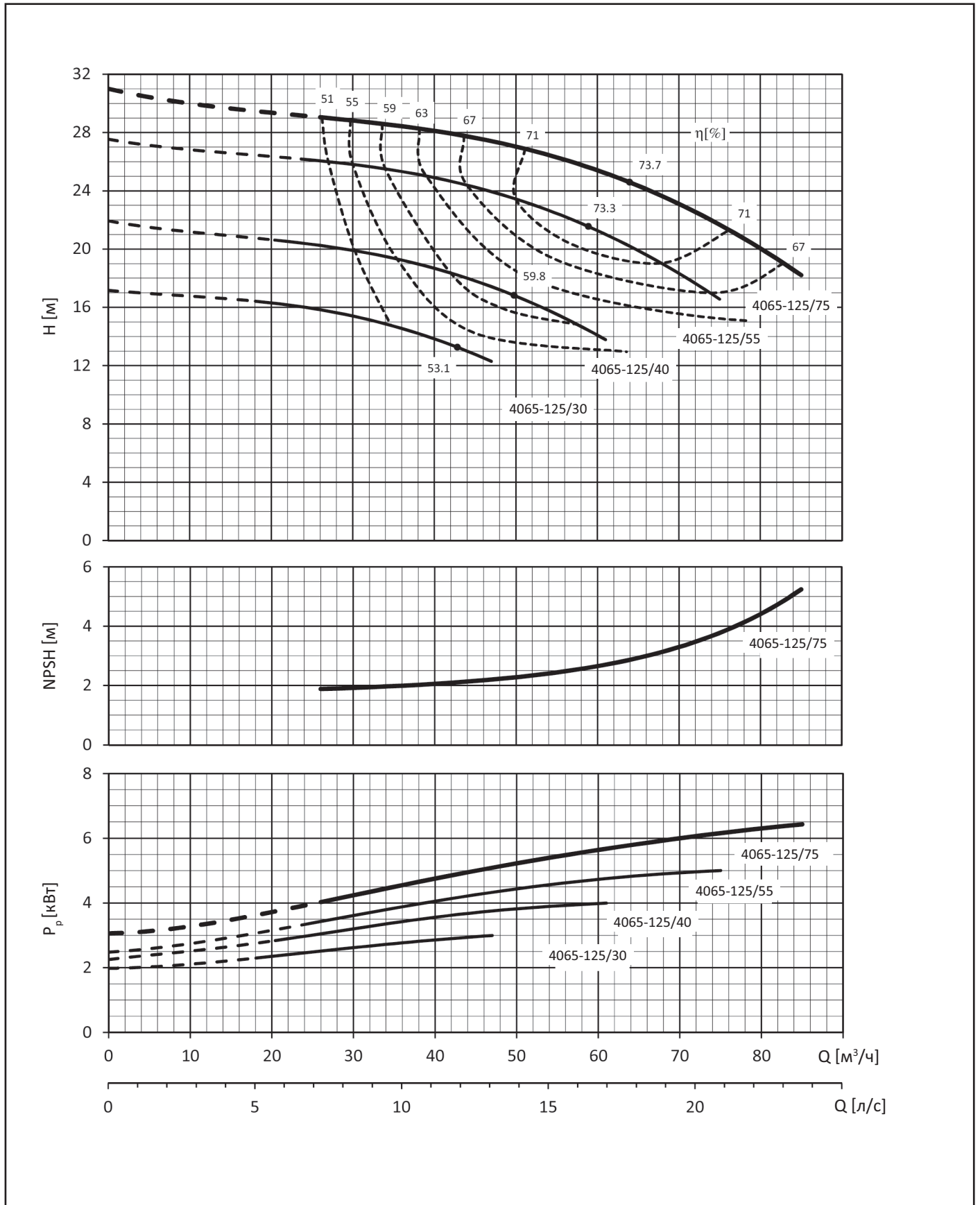

Рабочие характеристики АЦМЛ 4065-160 (2900 об/мин)

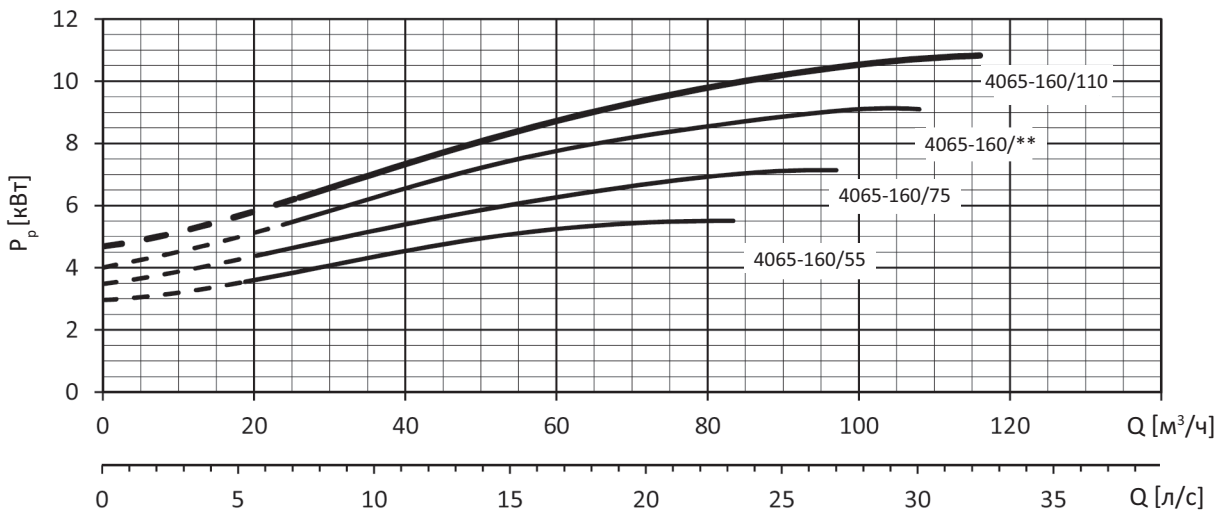
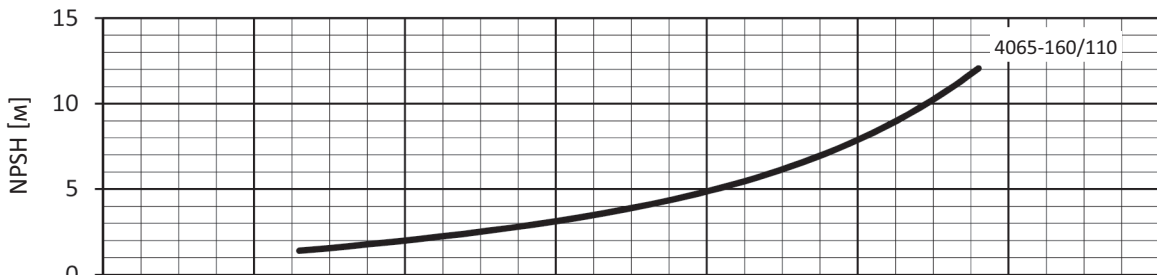
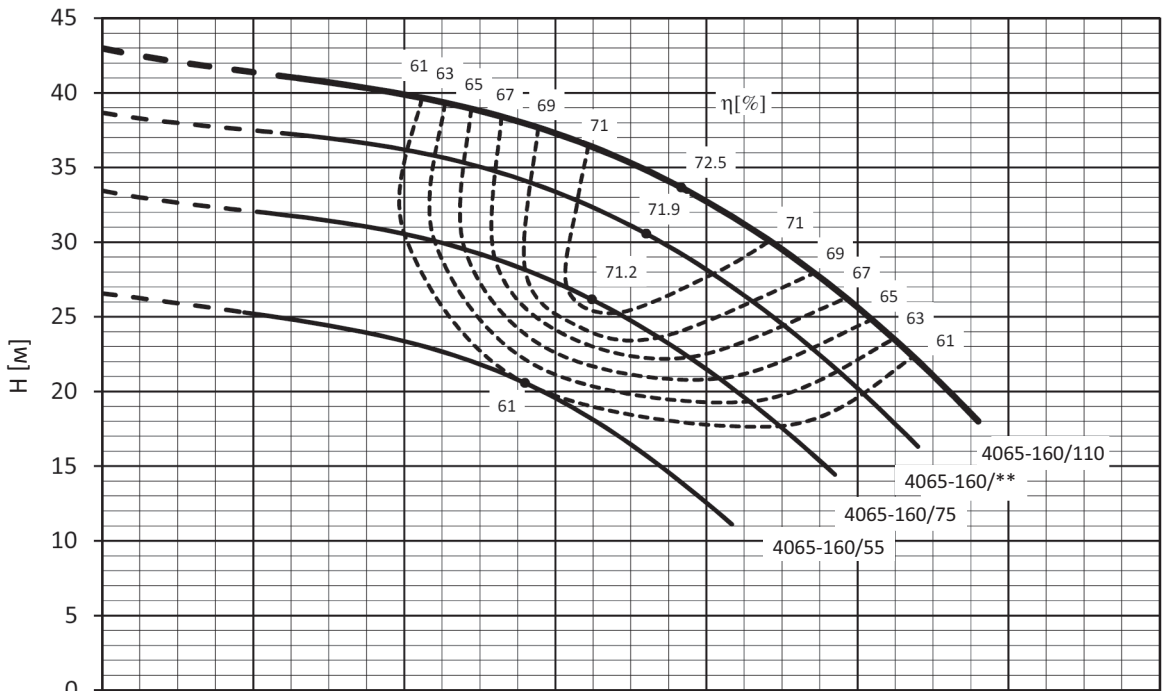

** = 9.2 кВт (/92) АЦМЛ-Д, ** = 11 кВт (/110А) АЦМЛ-С

Рабочие характеристики АЦМЛ 4065-200 (2900 об/мин)

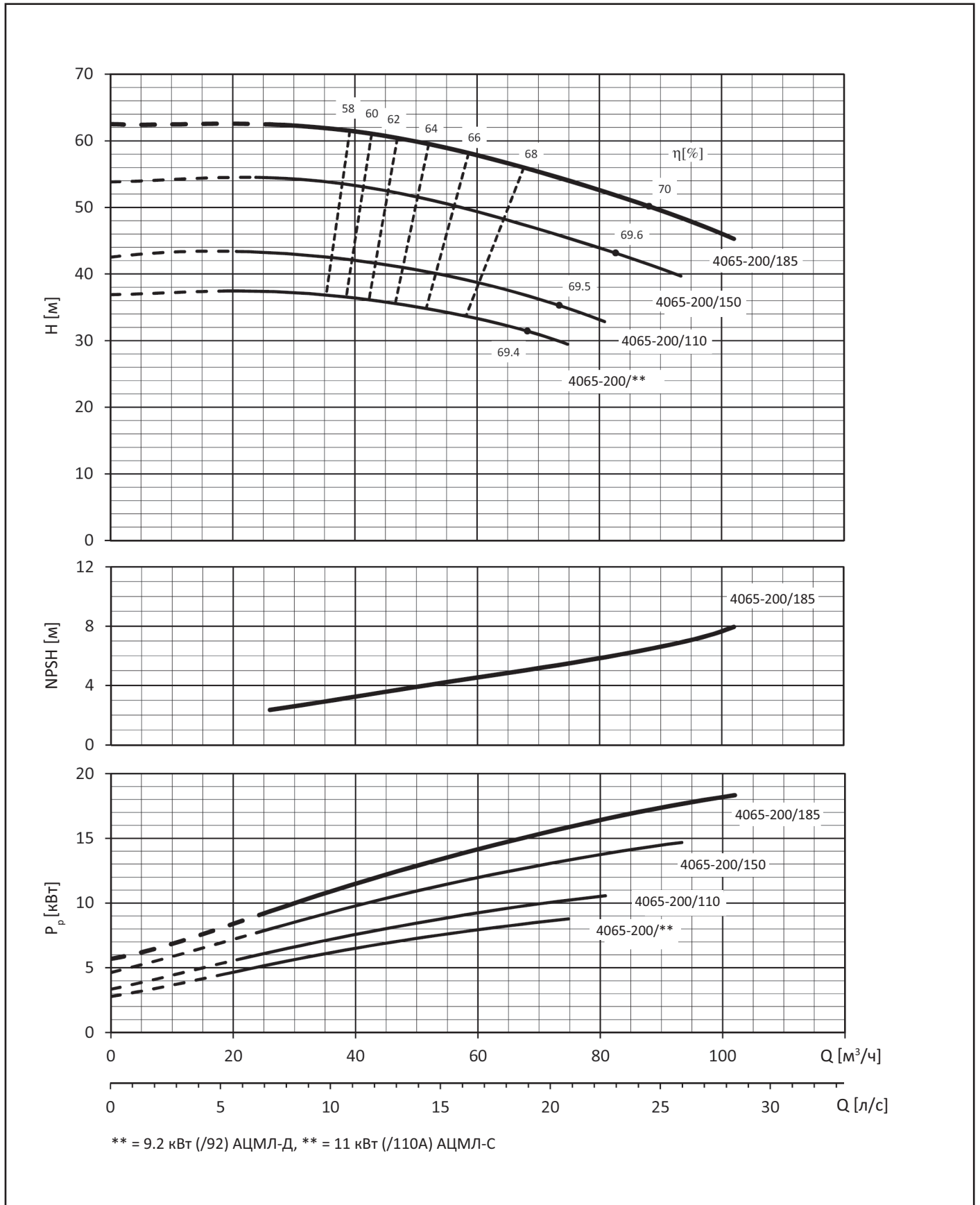

Рабочие характеристики АЦМЛ 4065-250 (2900 об/мин)

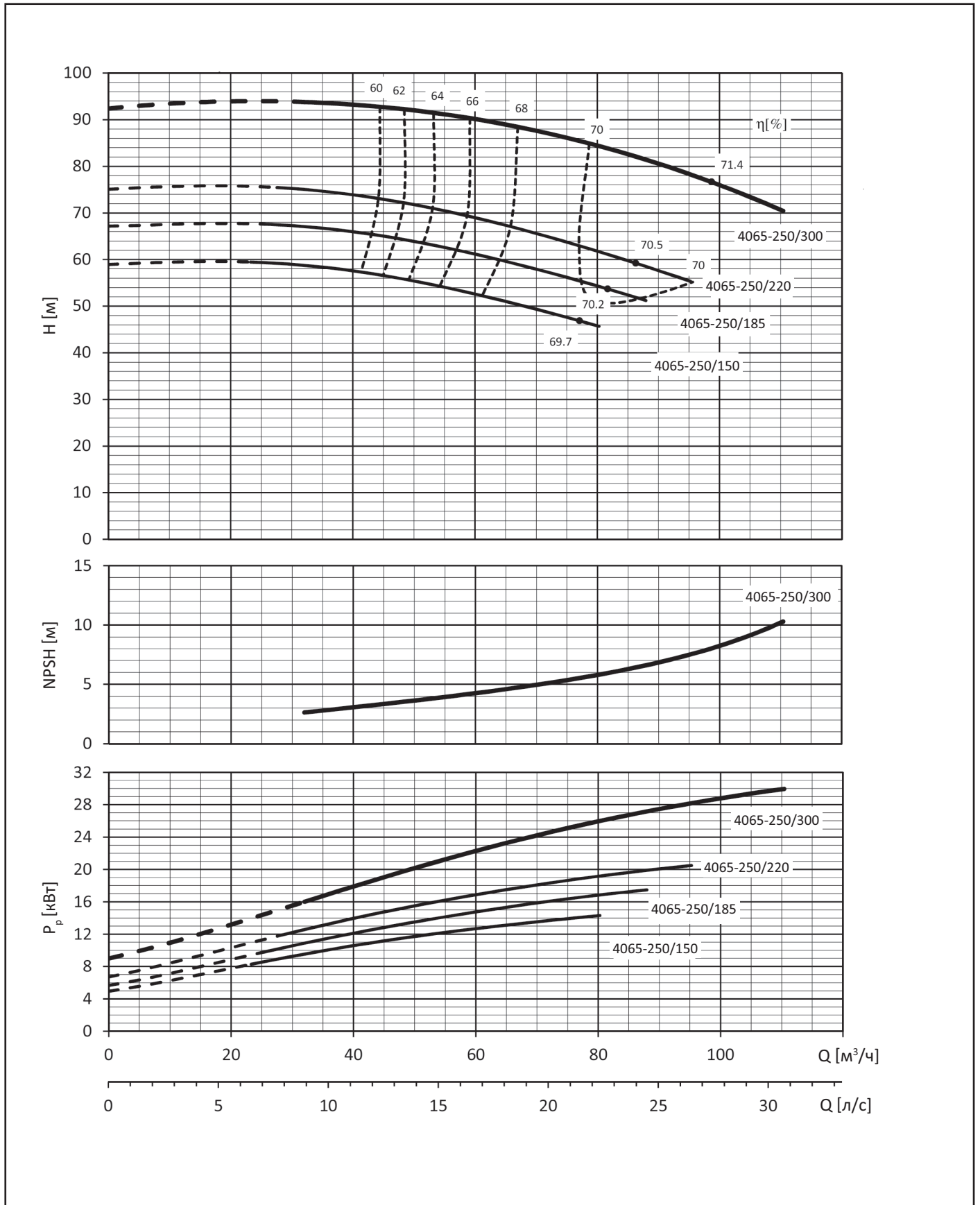

Рабочие характеристики АЦМЛ 4080-125 (2900 об/мин)

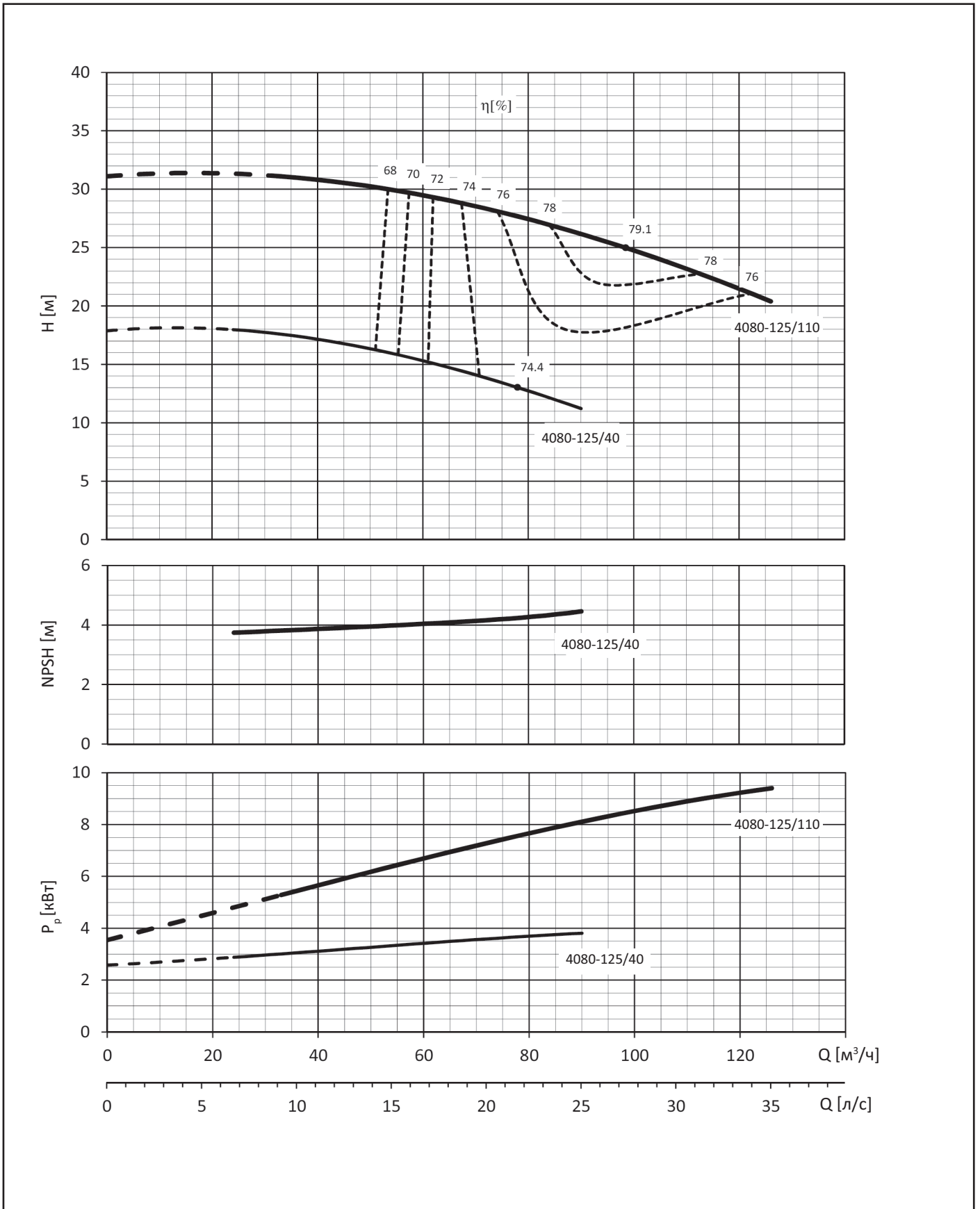

Рабочие характеристики АЦМЛ 4080-160 (2900 об/мин)

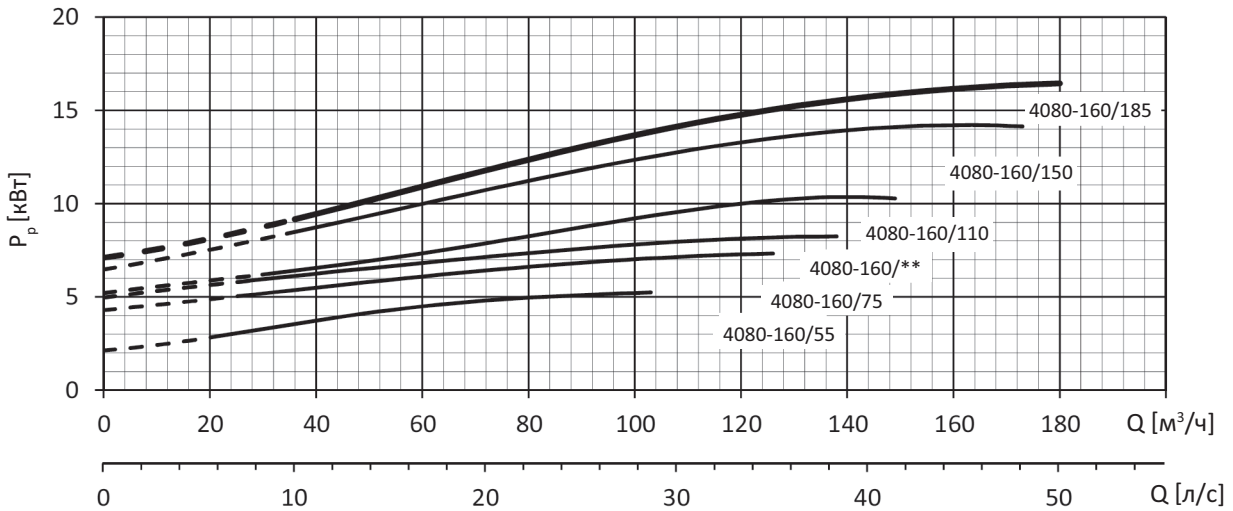
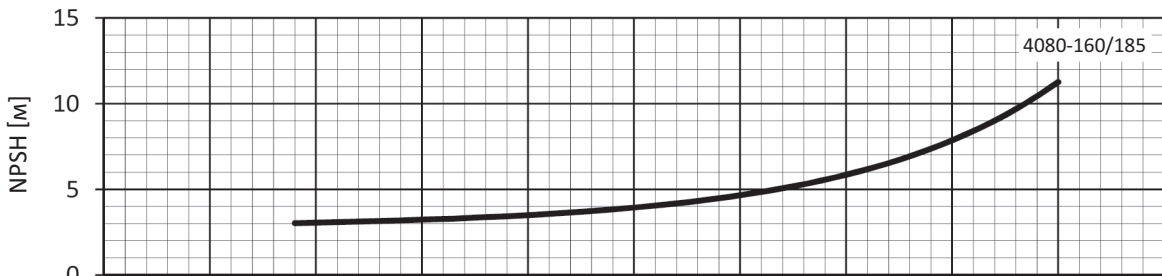
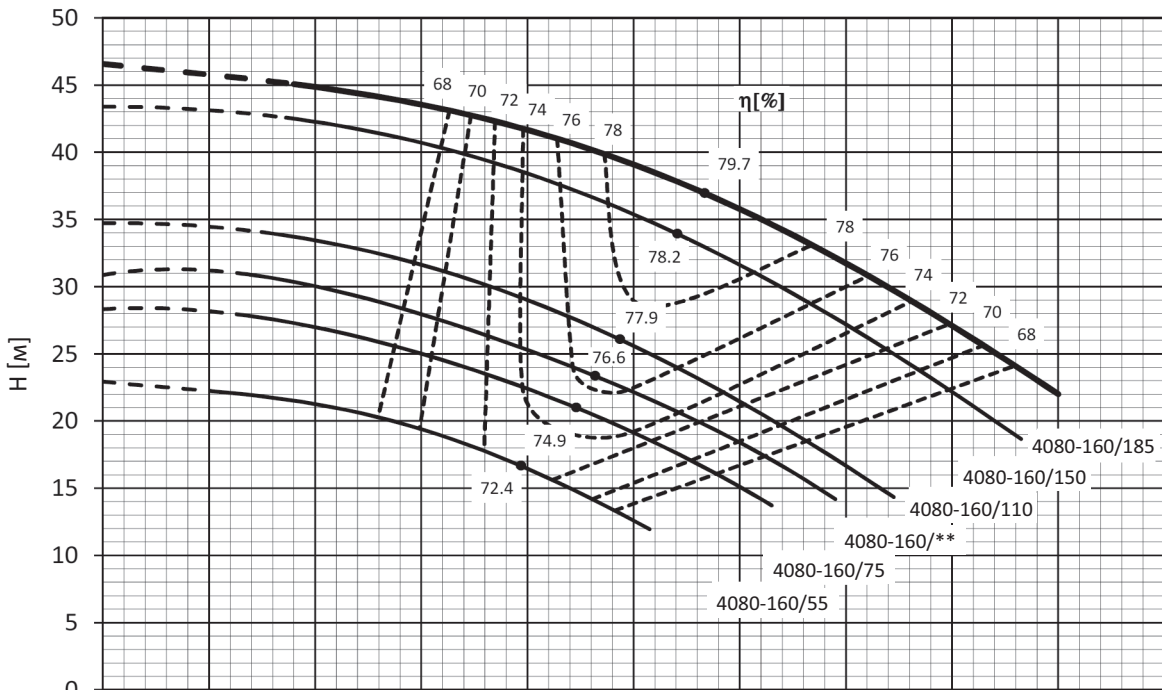

** = 9.2 кВт (/92) АЦМЛ-Д, ** = 11 кВт (/110А) АЦМЛ-С

Рабочие характеристики АЦМЛ 4080-200 (2900 об/мин)

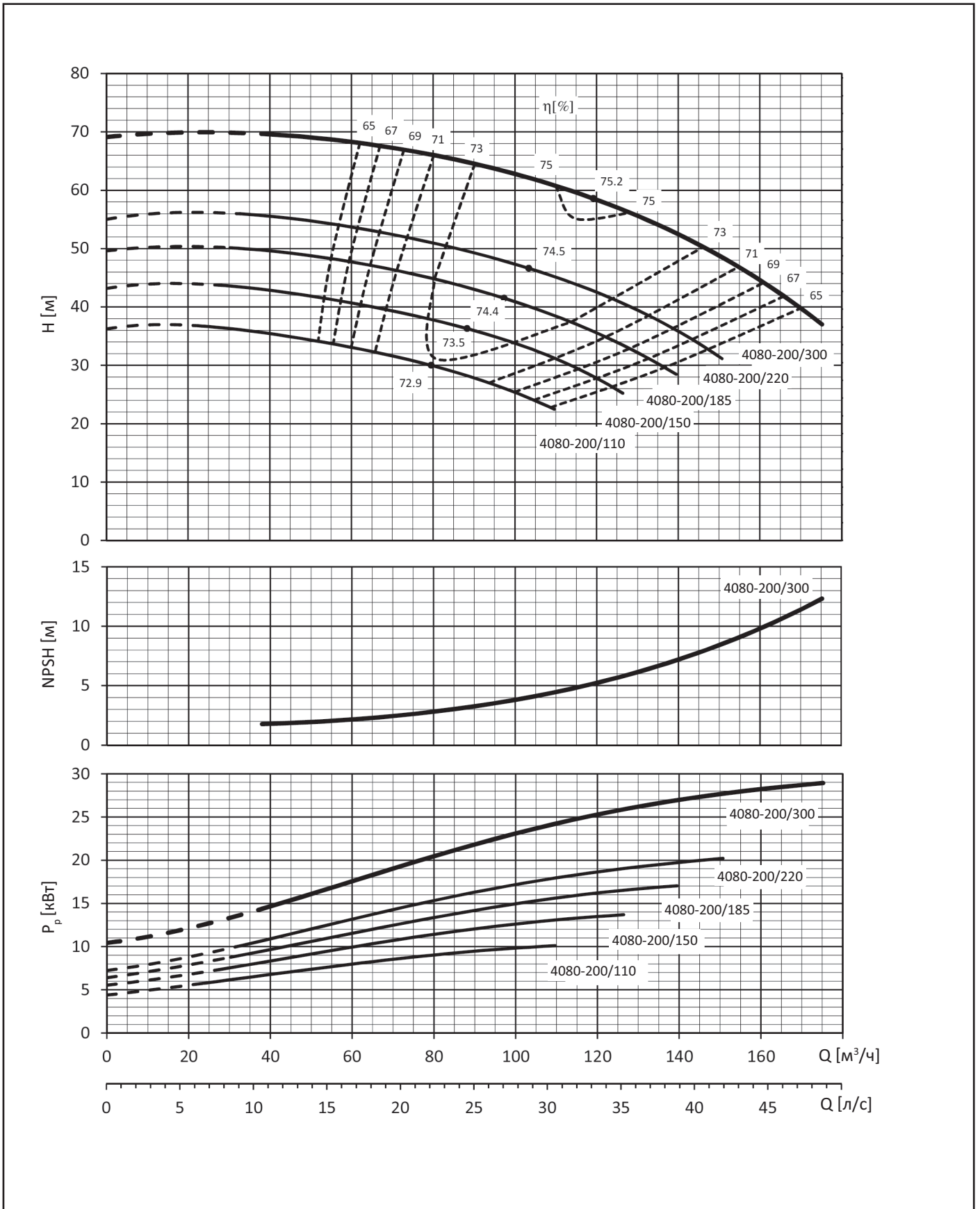

Рабочие характеристики АЦМЛ 4080-250 (2900 об/мин)

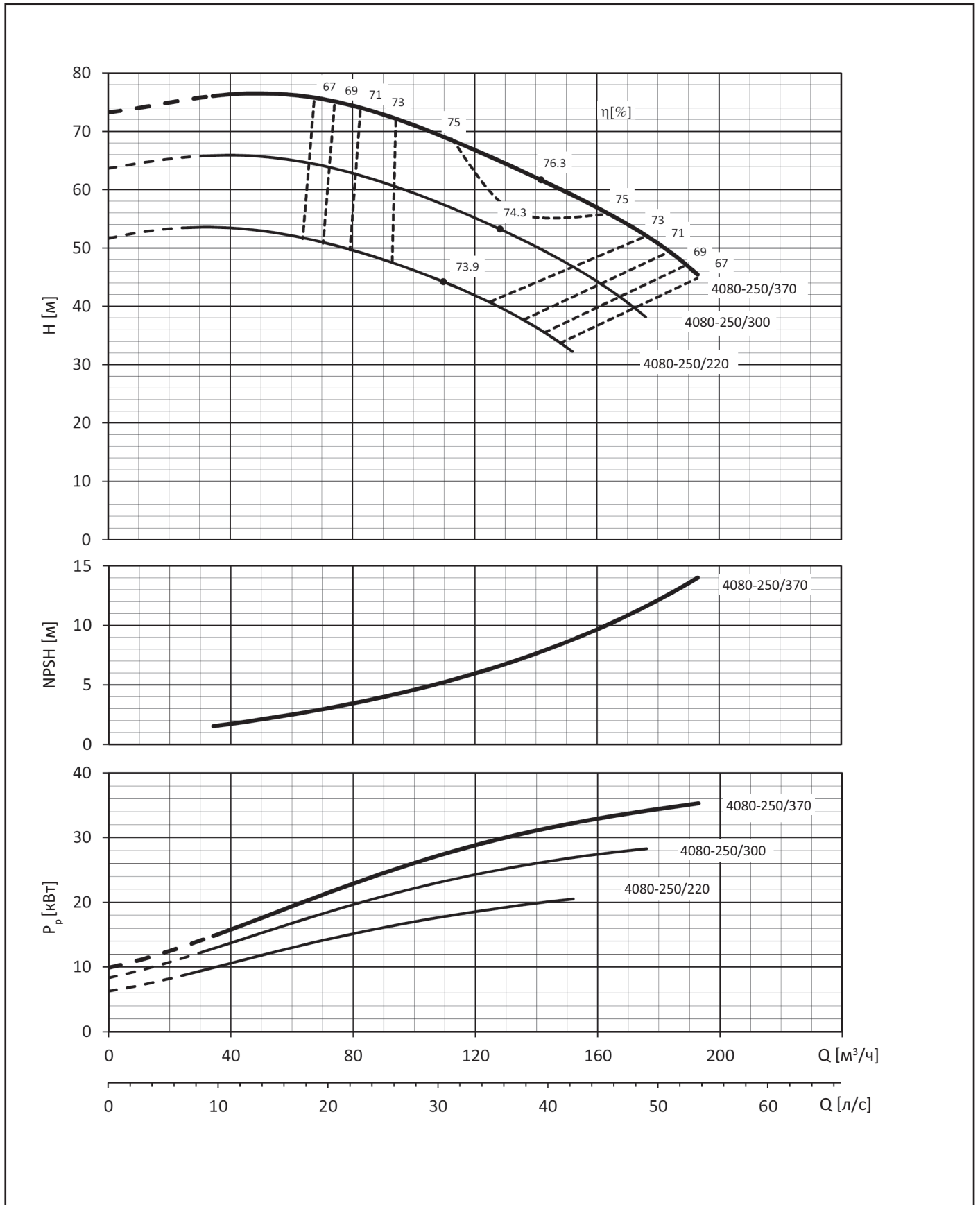

Рабочие характеристики АЦМЛ 4100-160 (2900 об/мин)

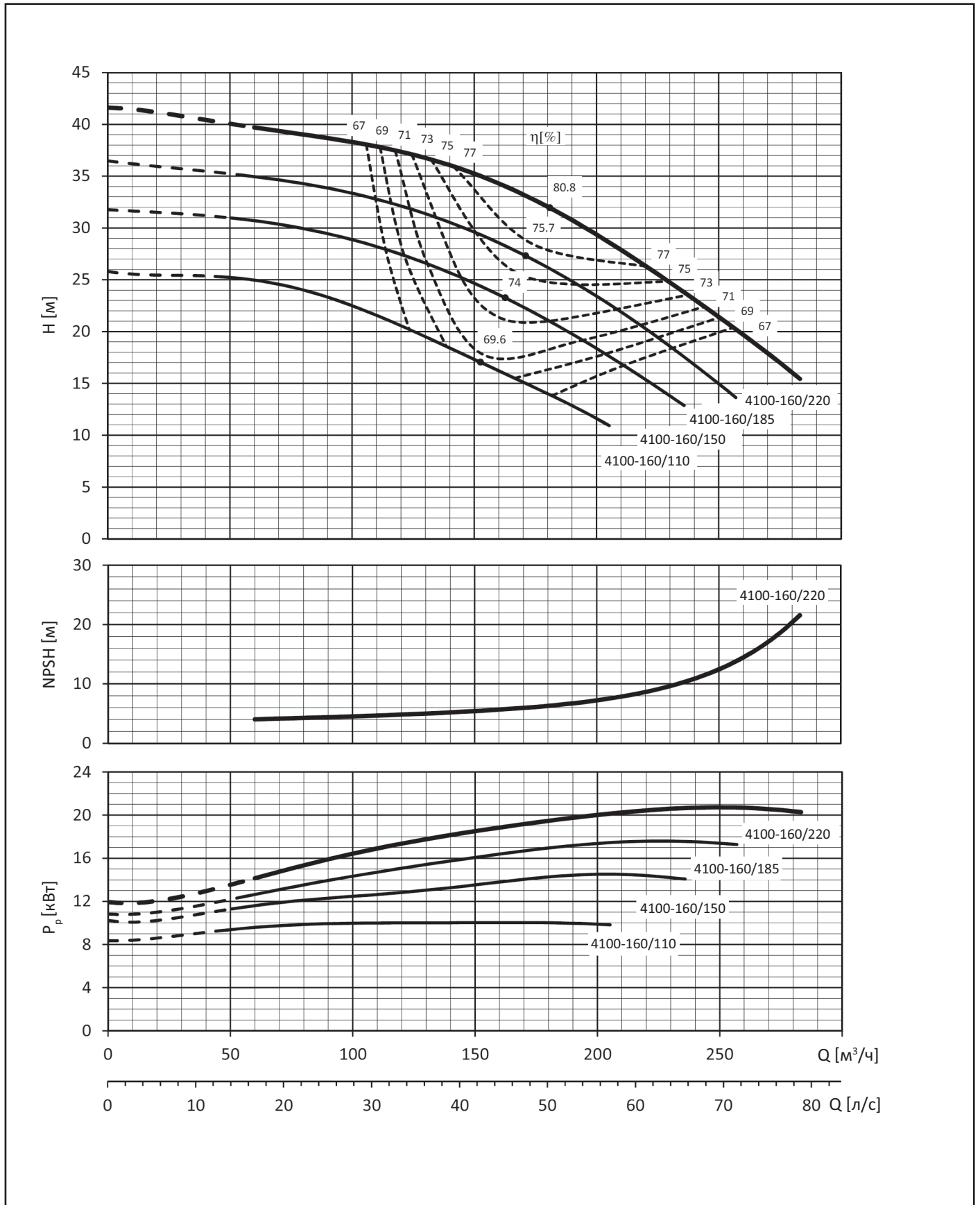

Рабочие характеристики АЦМЛ 4100-200 (2900 об/мин)

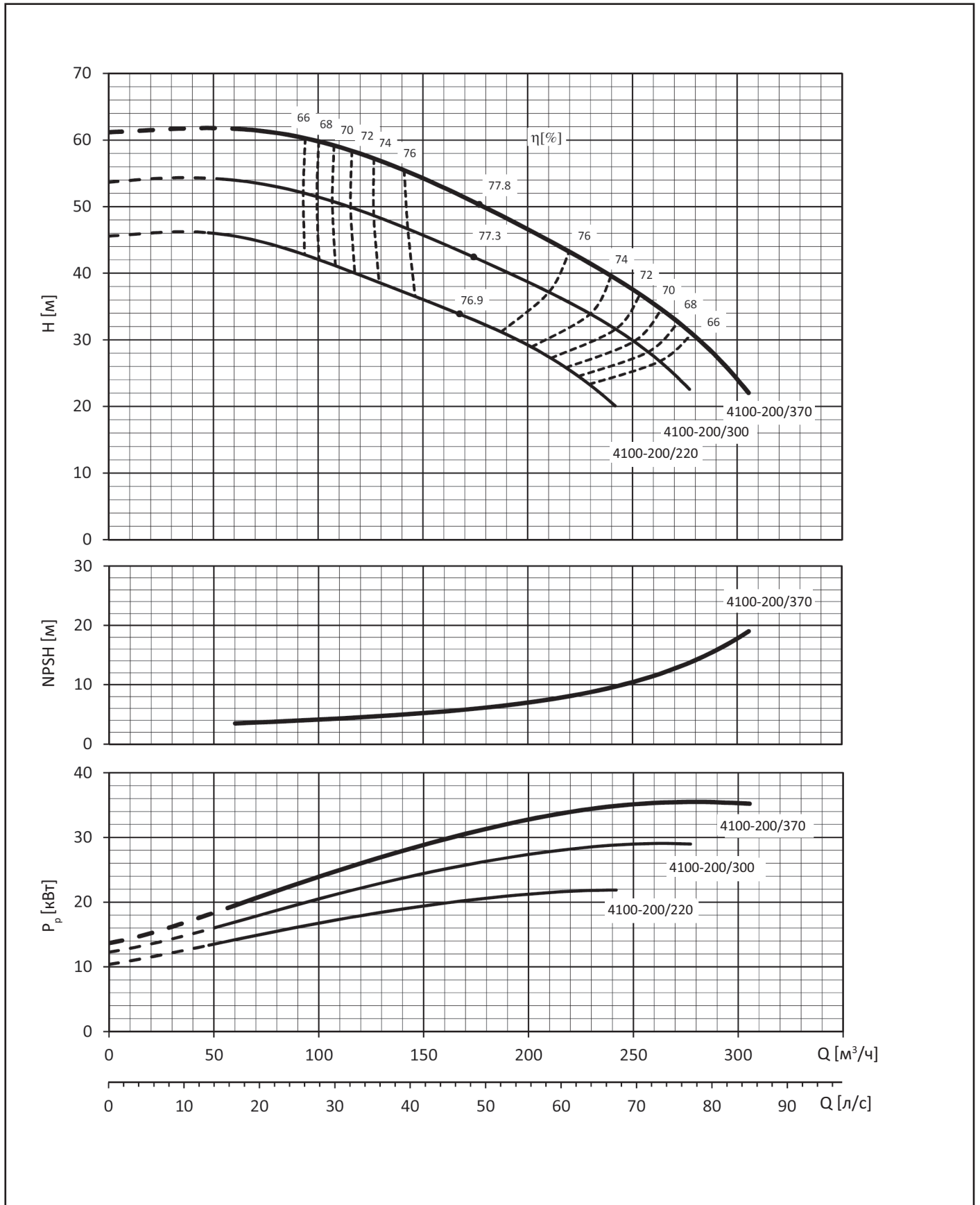

Рабочие характеристики АЦМЛ 4100-250 (2900 об/мин)

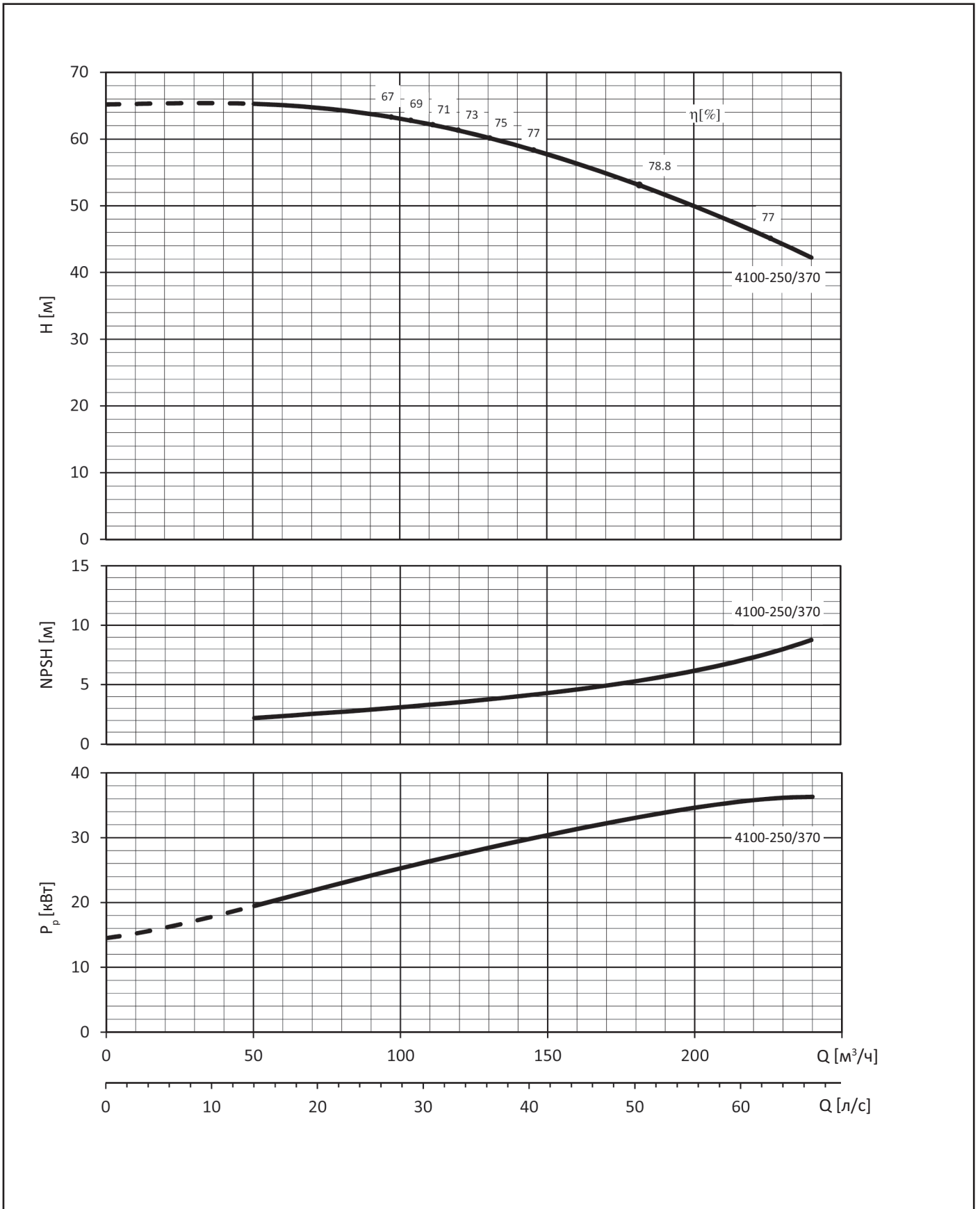

Рабочие характеристики АЦМЛ 4032-160 (1450 об/мин)

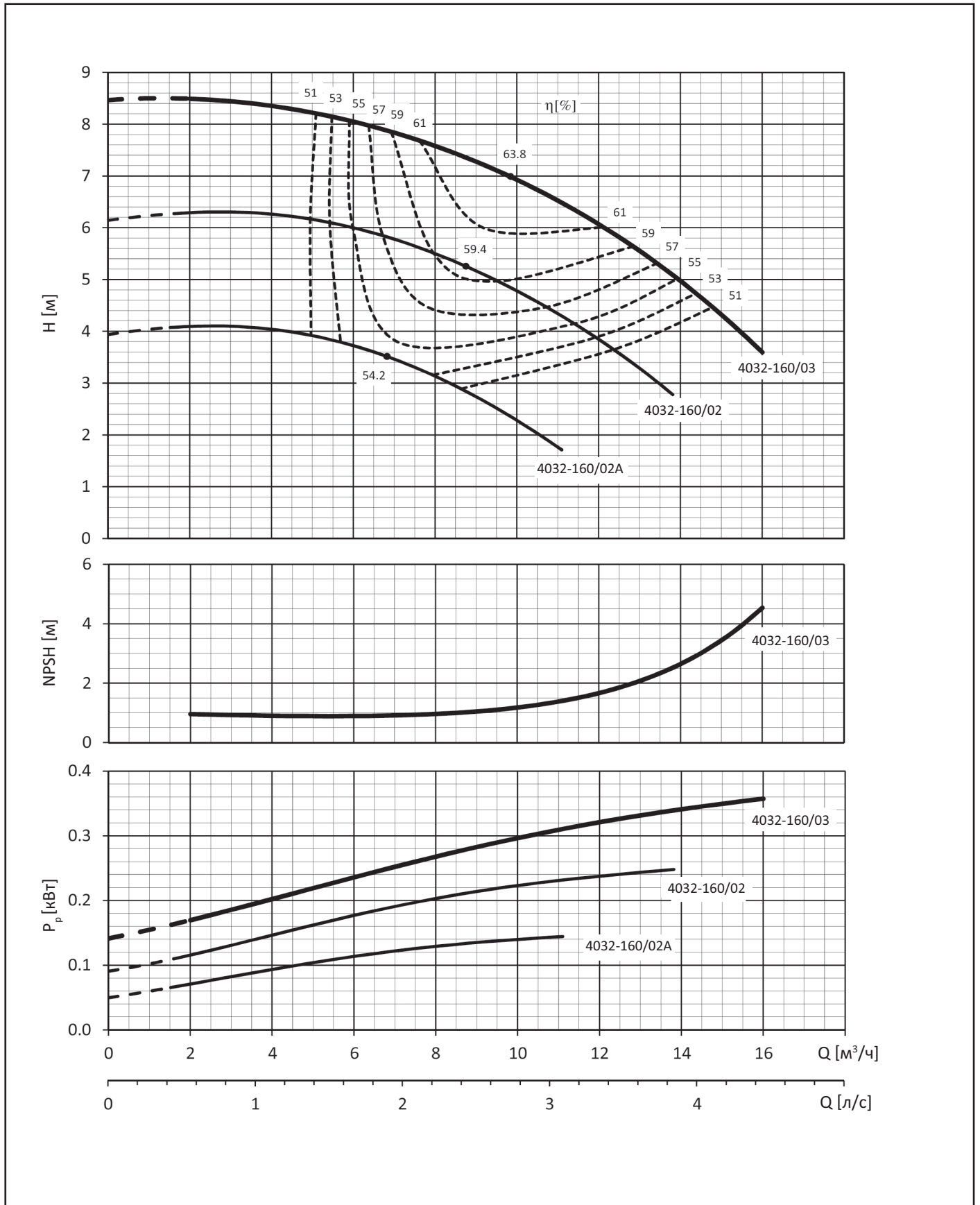

Рабочие характеристики АЦМЛ 4040-125 (1450 об/мин)

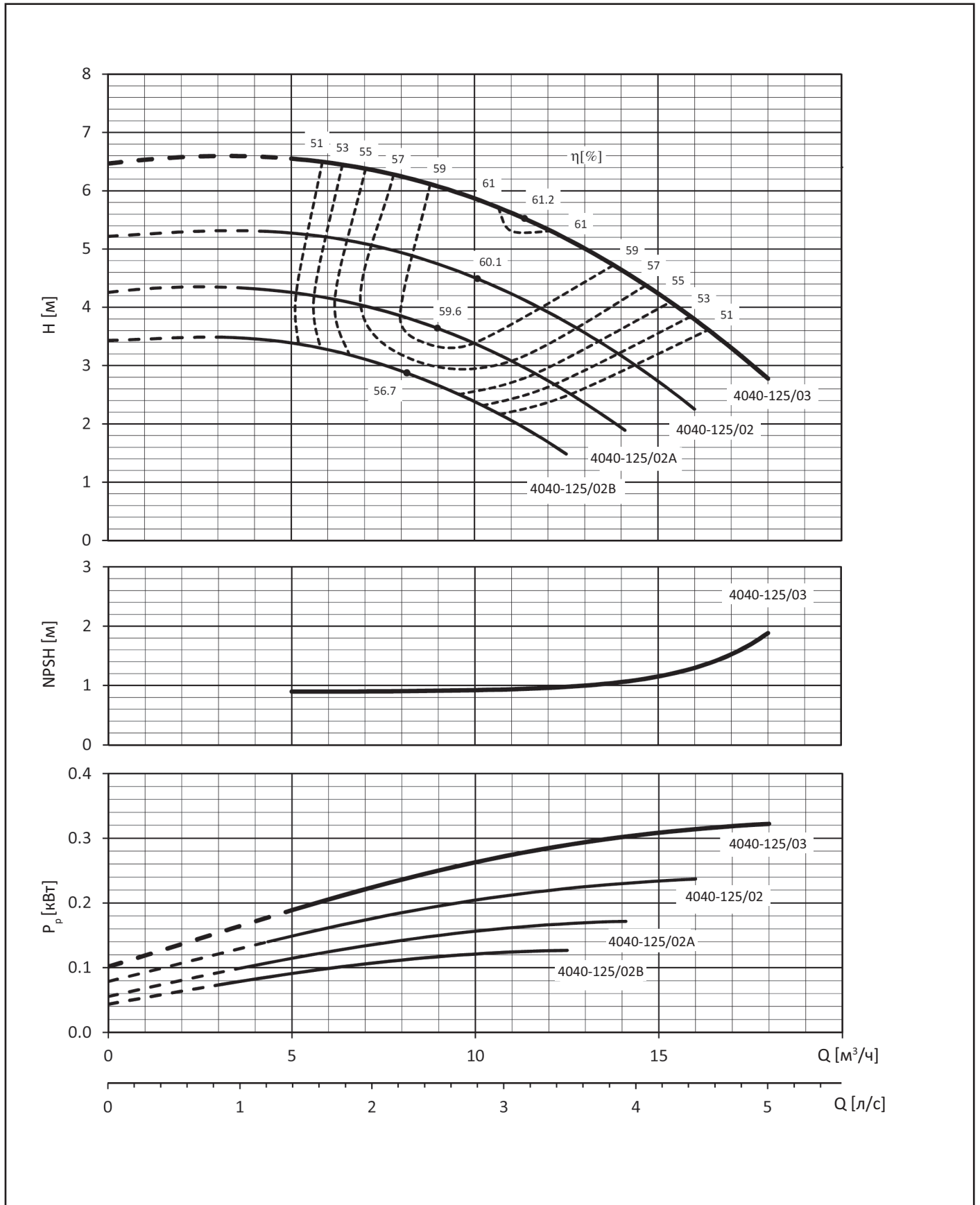

Рабочие характеристики АЦМЛ 4040-160 (1450 об/мин)

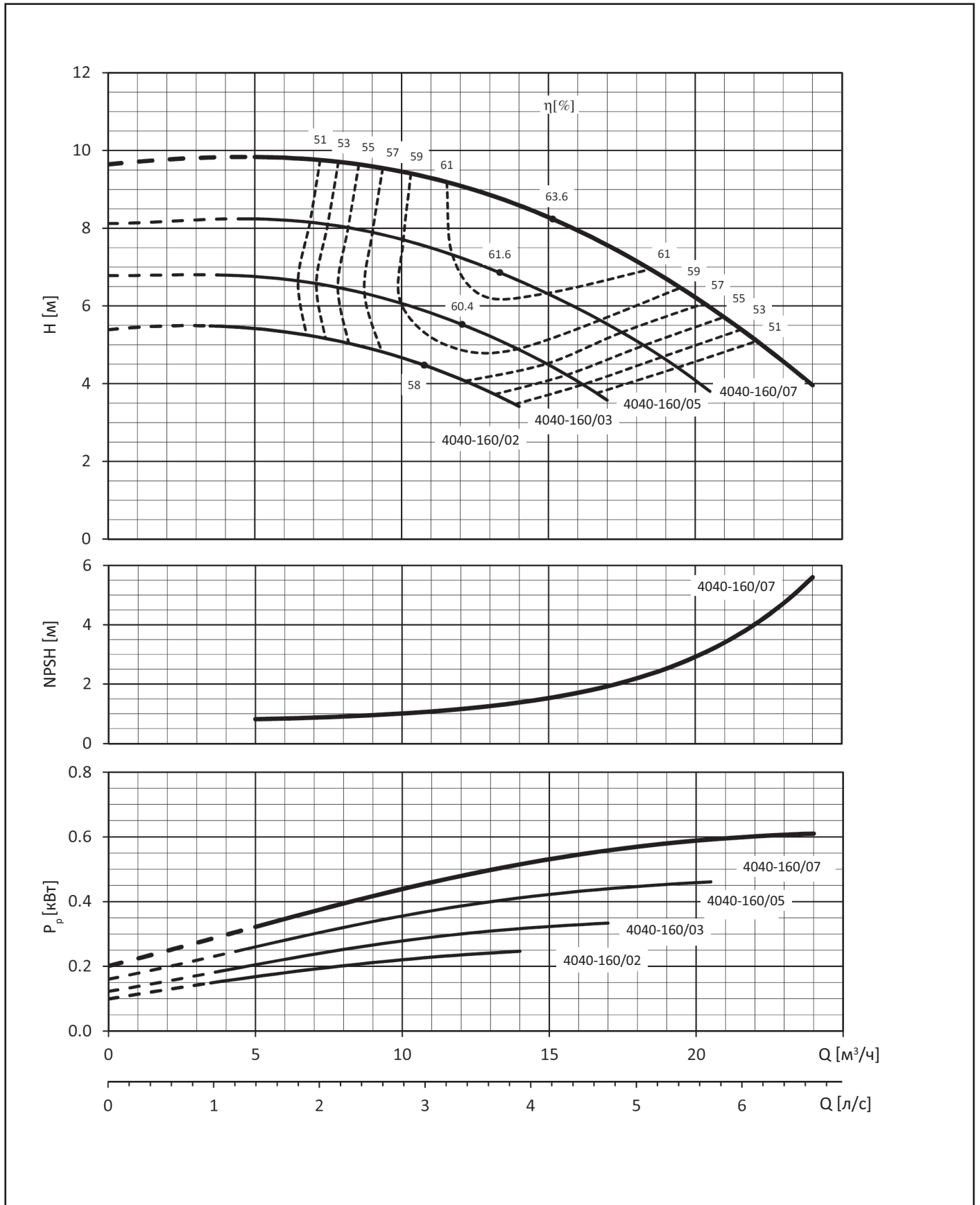

Рабочие характеристики АЦМЛ 4040-200 (1450 об/мин)

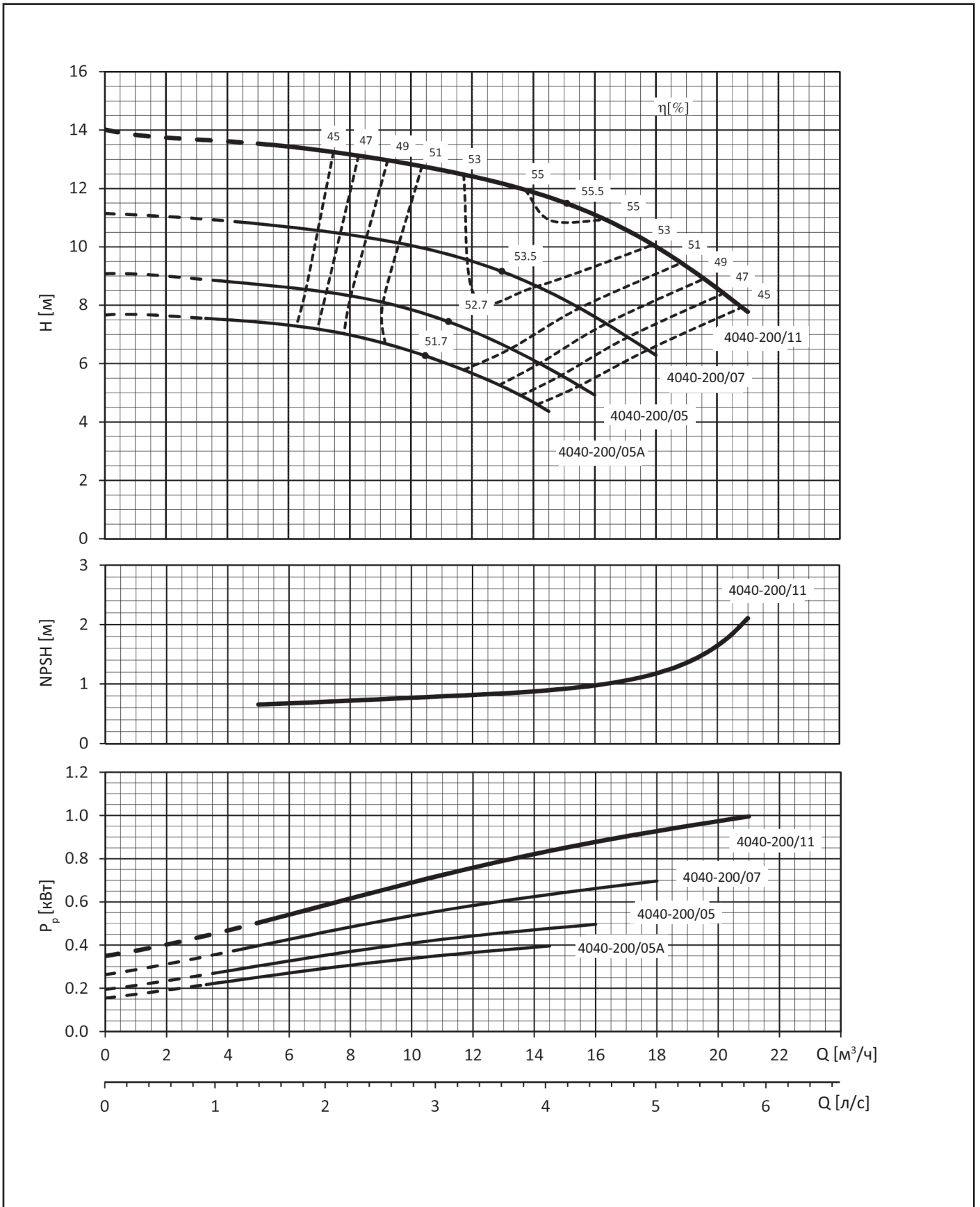

Рабочие характеристики АЦМЛ 4040-250 (1450 об/мин)

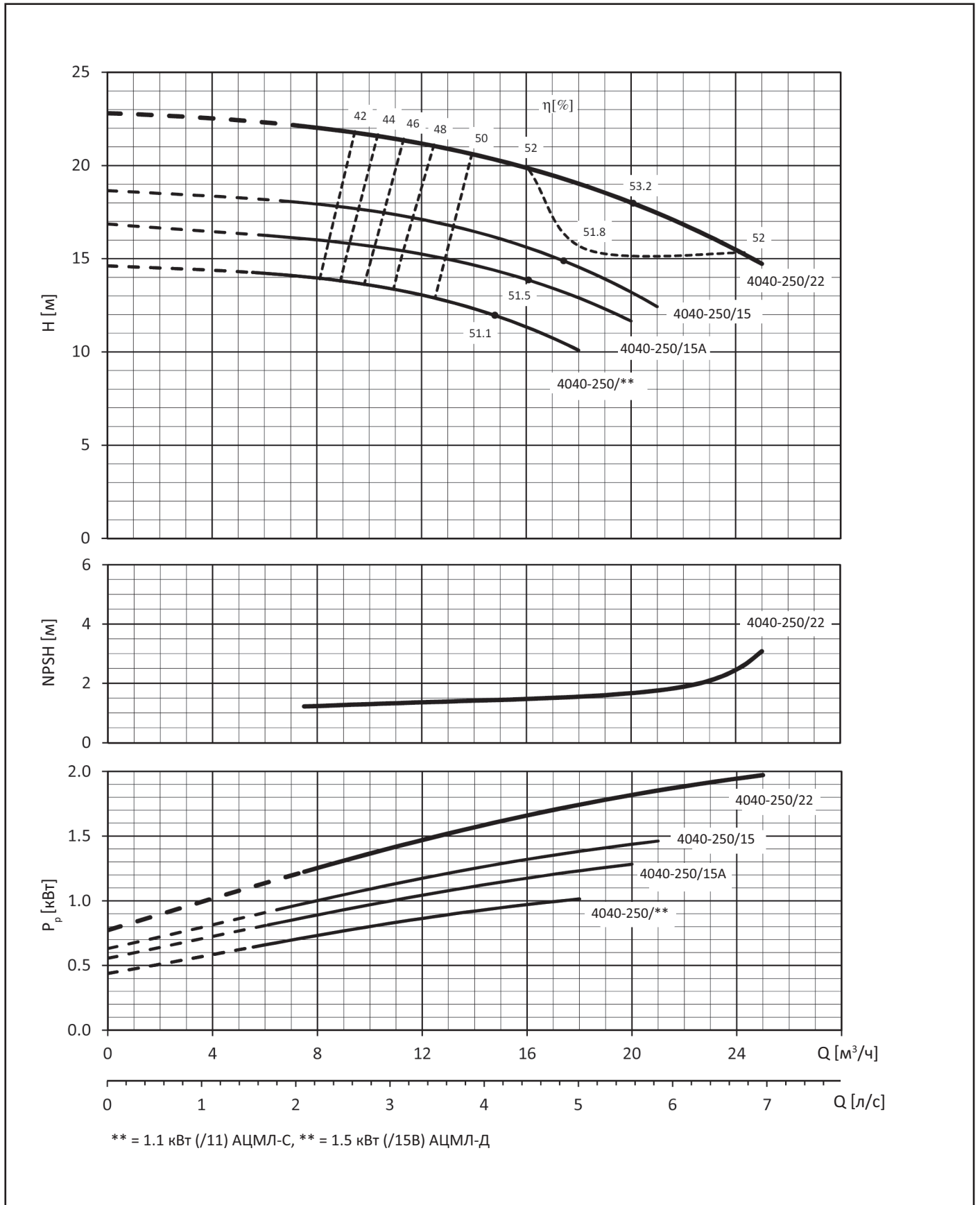

Рабочие характеристики АЦМЛ 4050-125 (1450 об/мин)

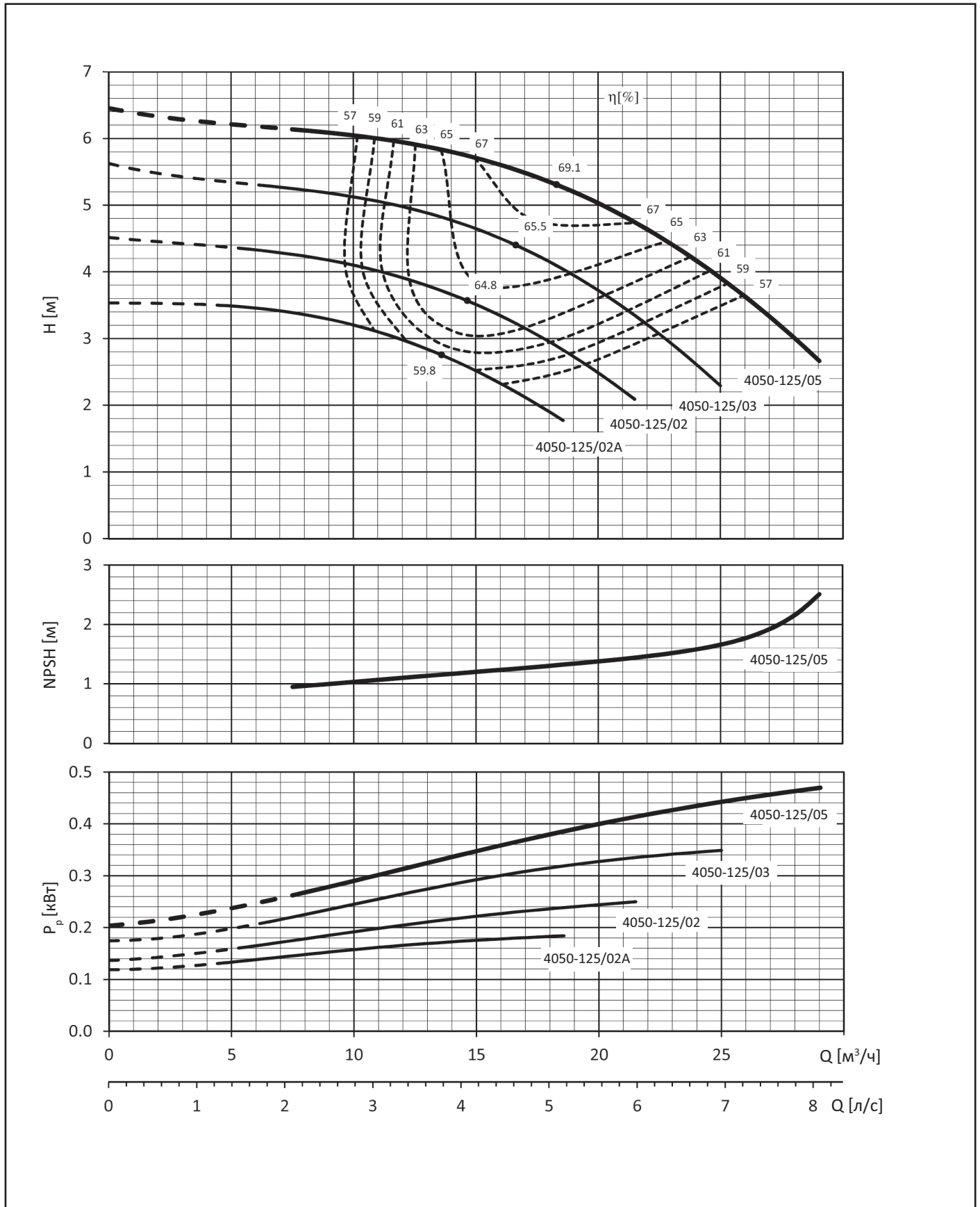

Рабочие характеристики АЦМЛ 4050-160 (1450 об/мин)

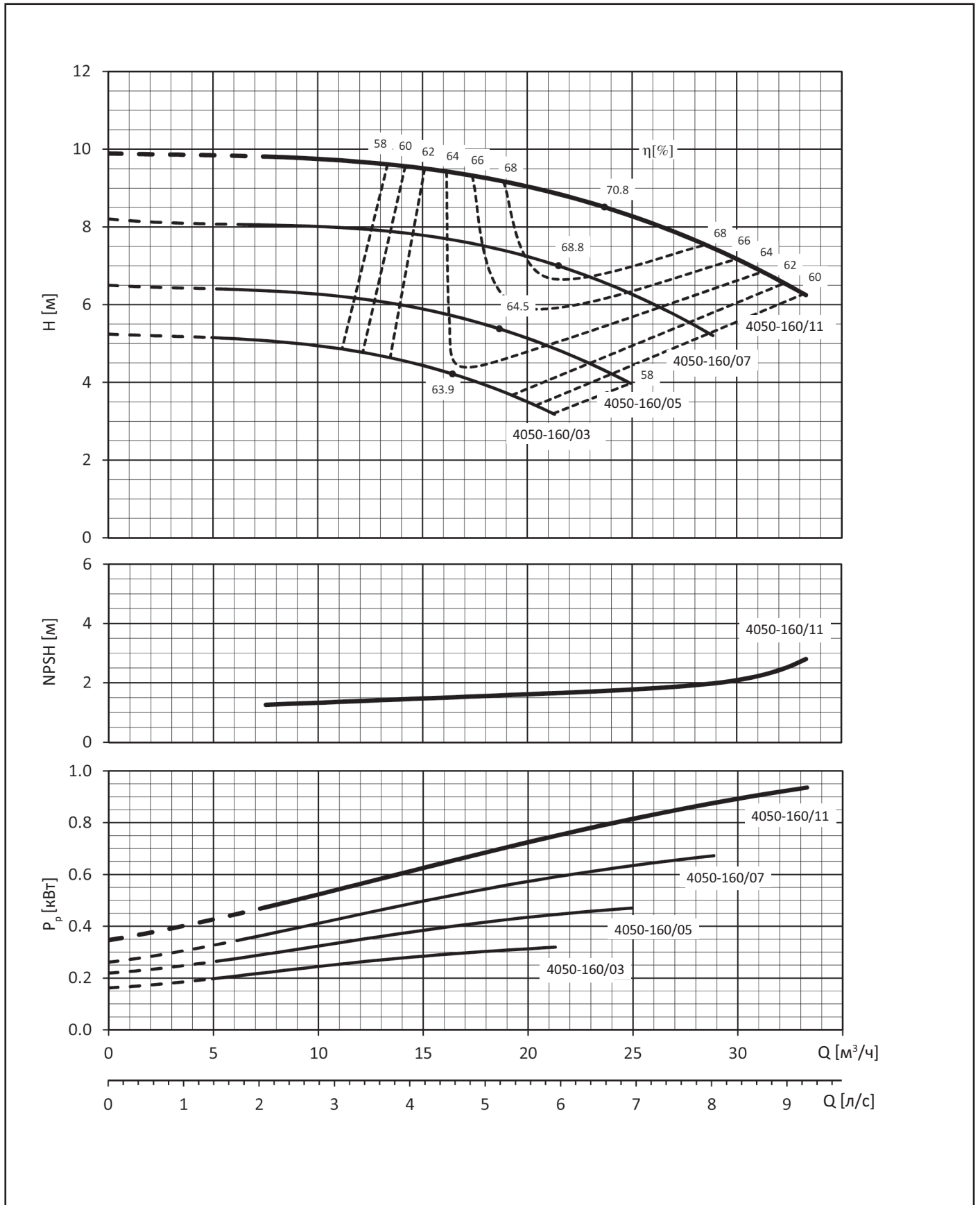

Рабочие характеристики АЦМЛ 4050-200 (1450 об/мин)

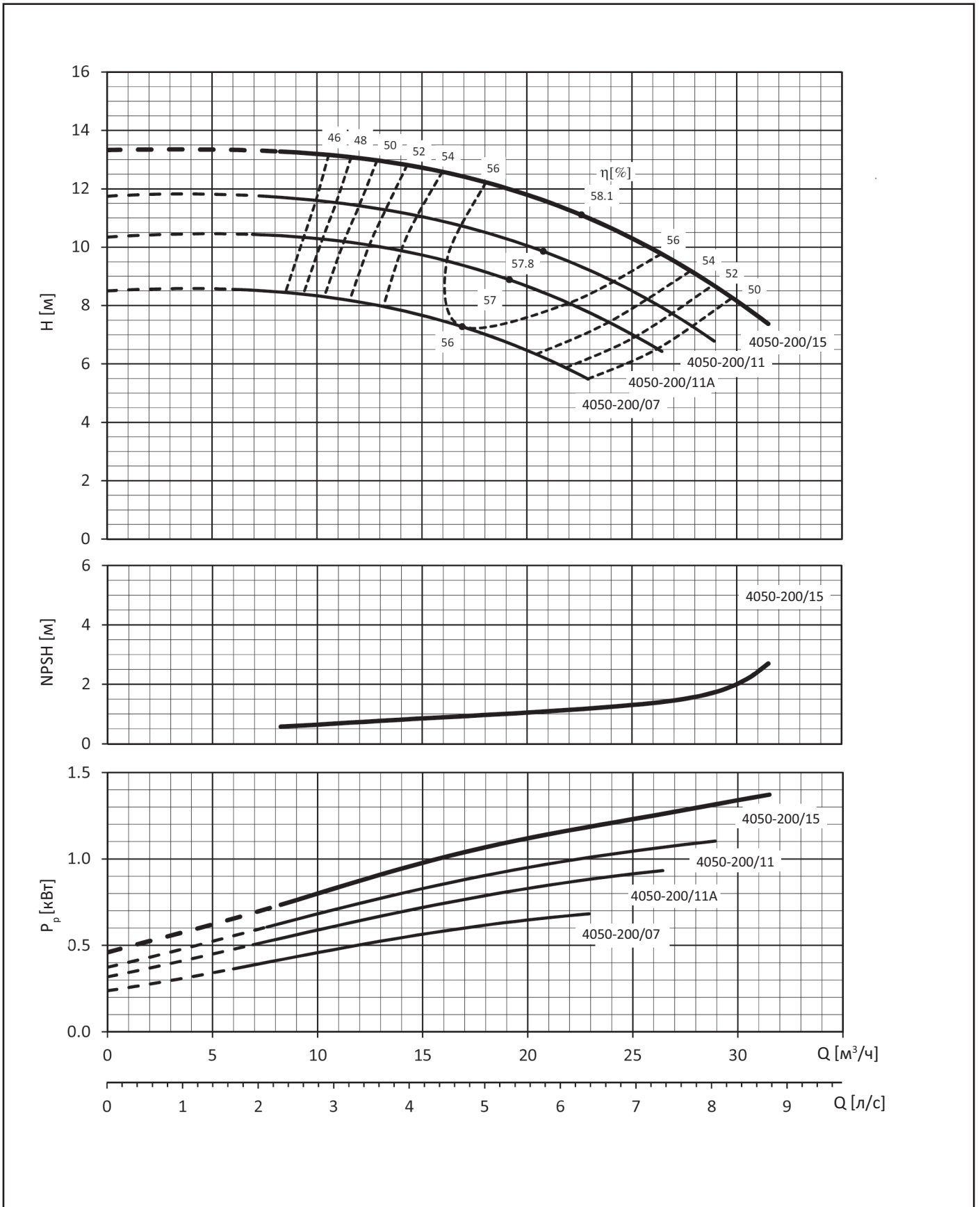

Рабочие характеристики АЦМЛ 4050-250 (1450 об/мин)

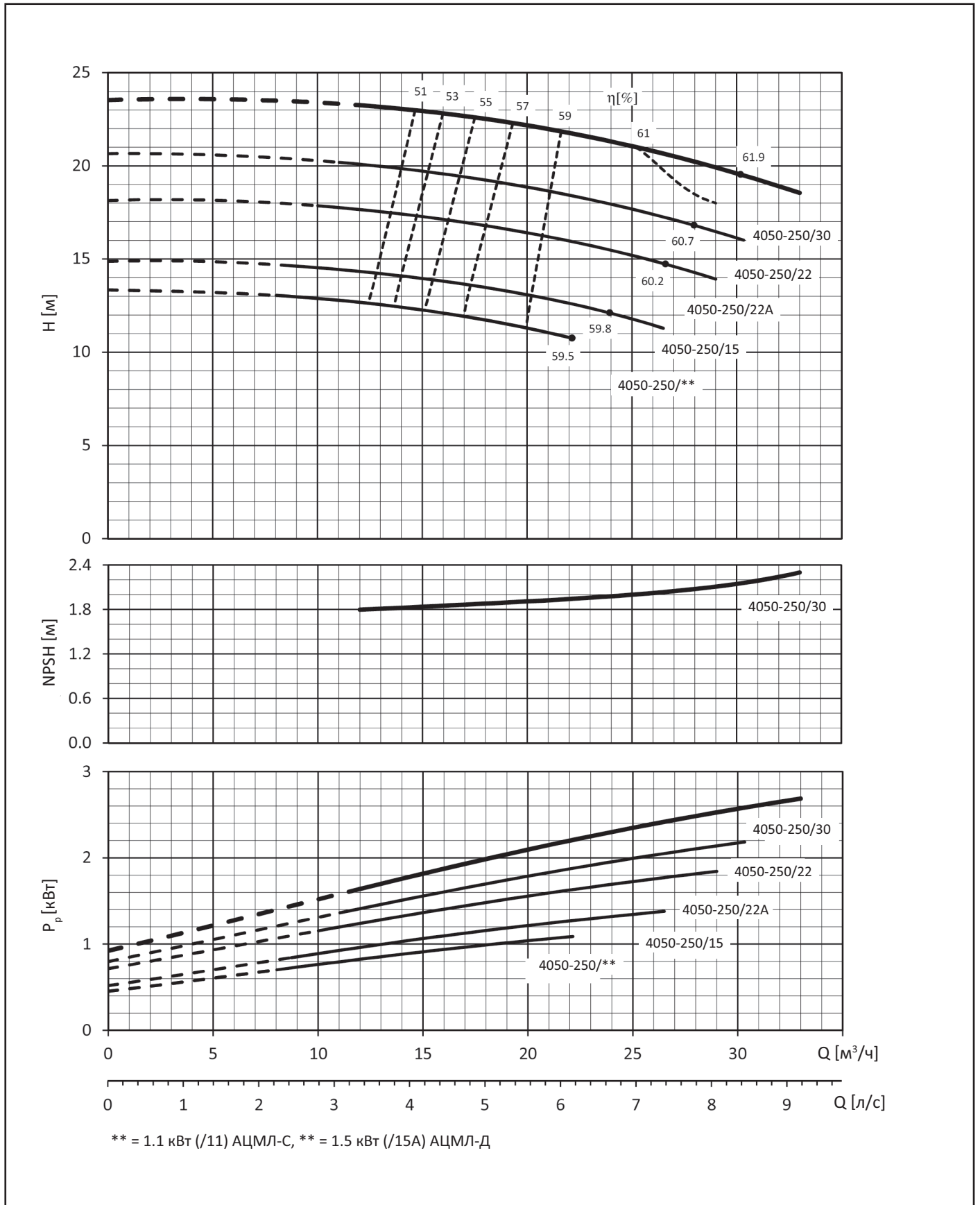

Рабочие характеристики АЦМЛ 4065-125 (1450 об/мин)

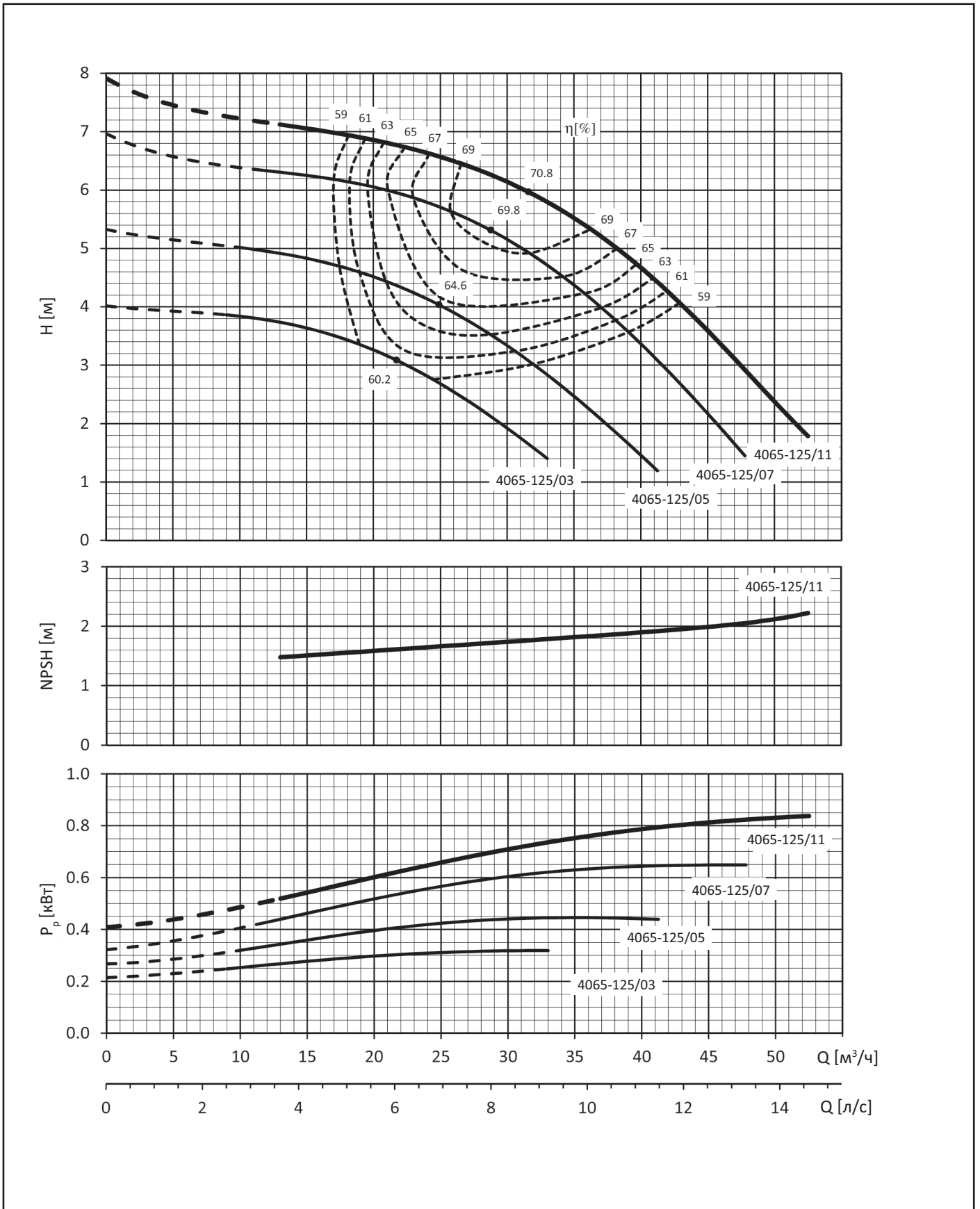

Рабочие характеристики АЦМЛ 4065-160 (1450 об/мин)

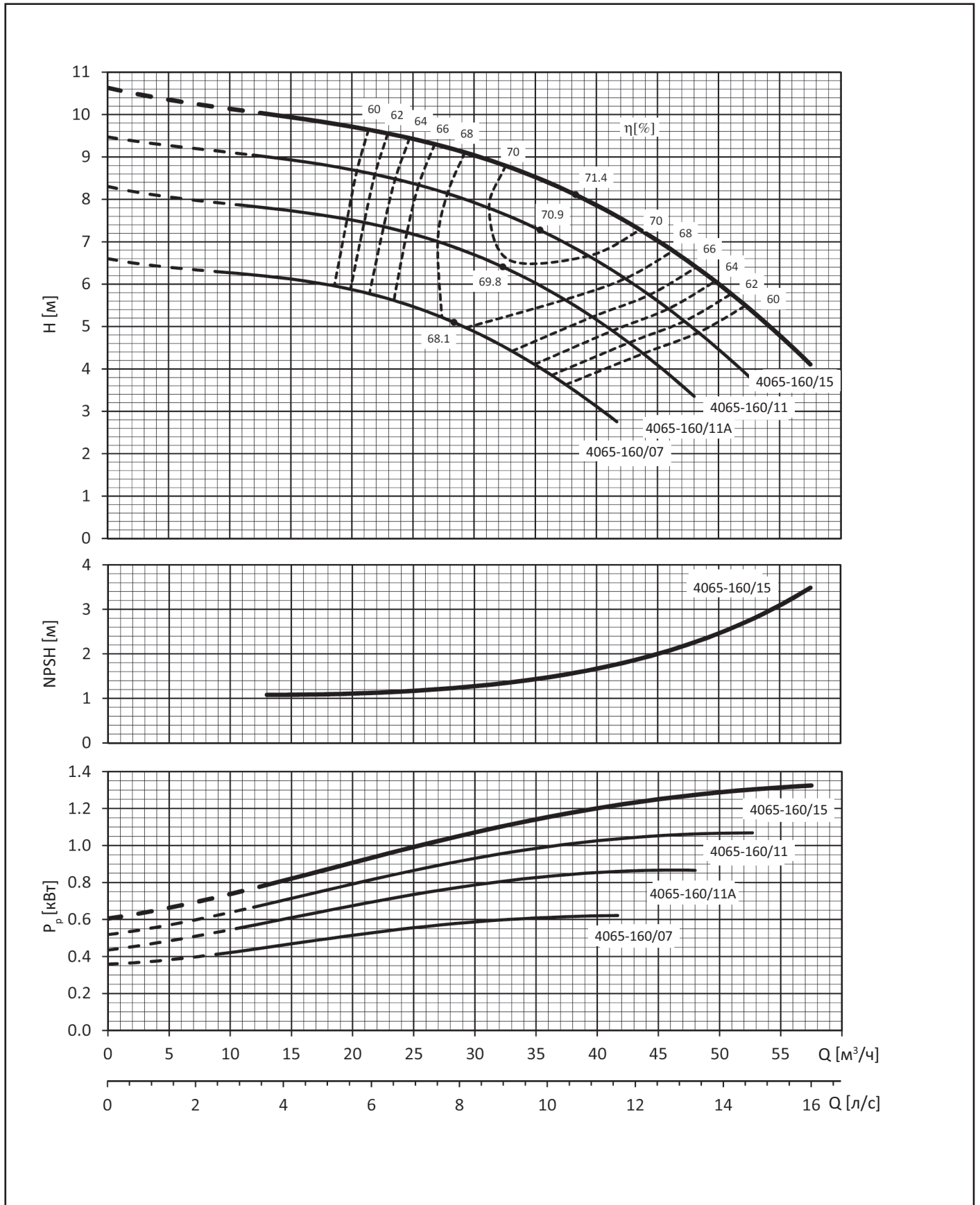

Рабочие характеристики АЦМЛ 4065-200 (1450 об/мин)

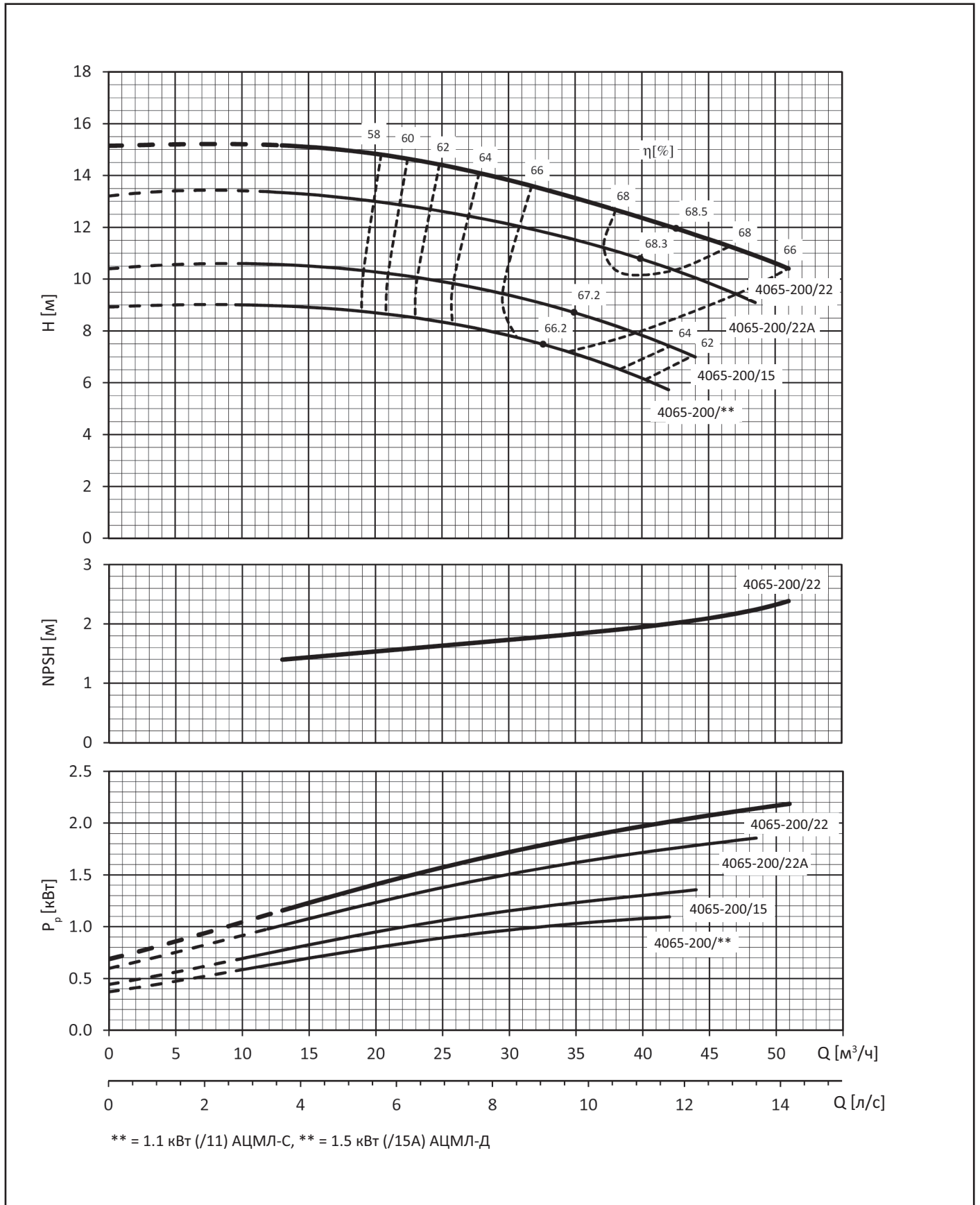

Рабочие характеристики АЦМЛ 4065-250 (1450 об/мин)

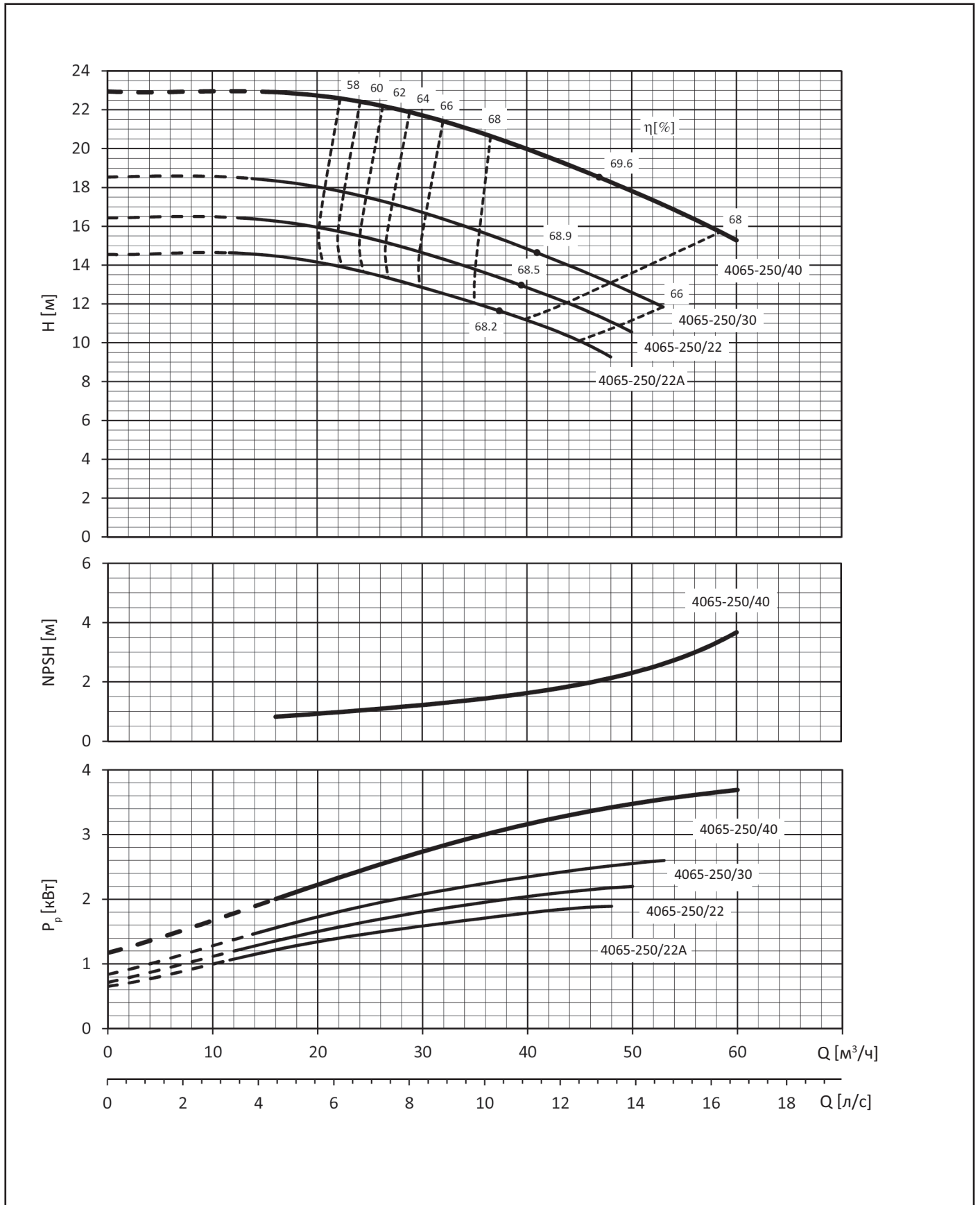

Рабочие характеристики АЦМЛ 4080-125 (1450 об/мин)

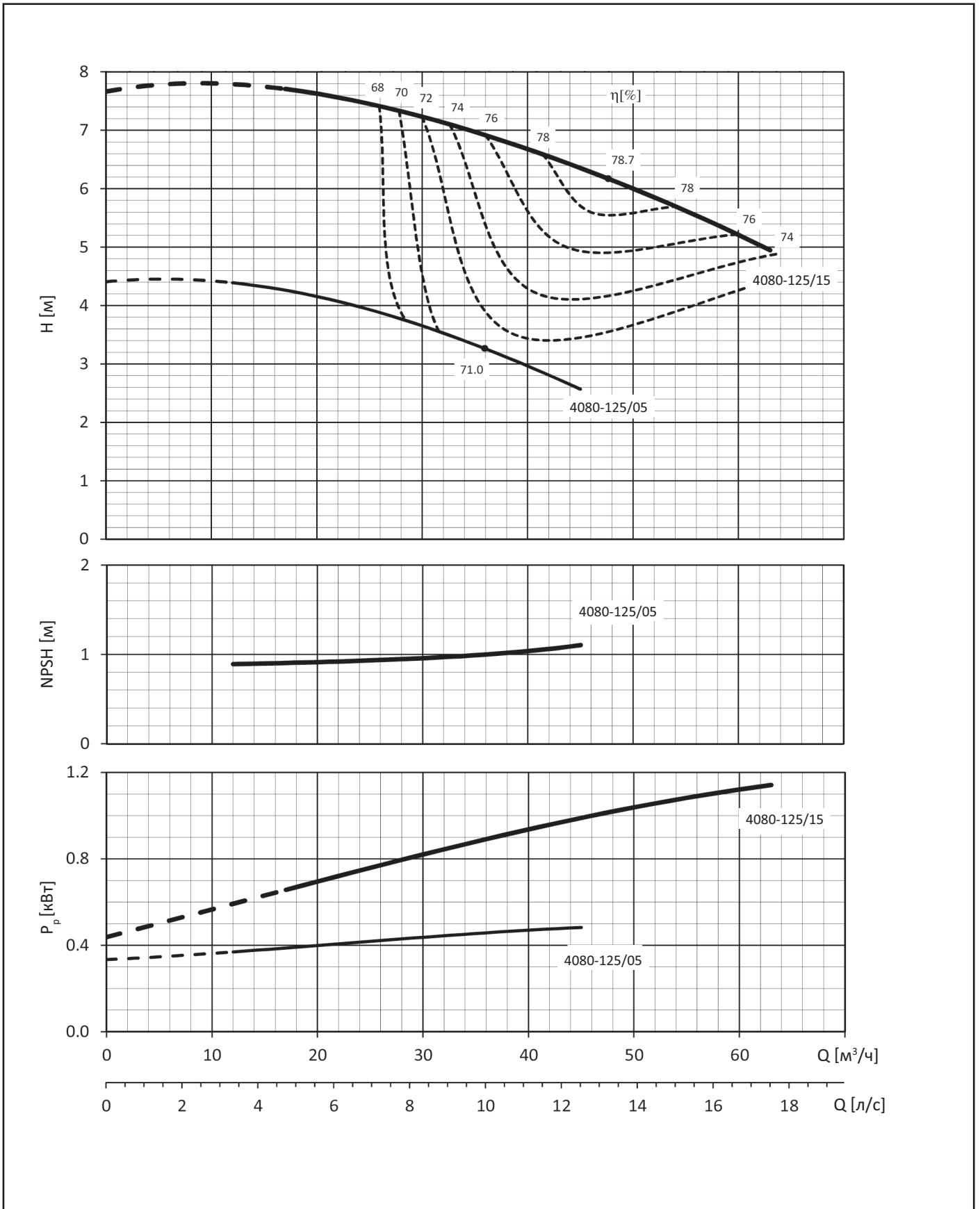

Рабочие характеристики АЦМЛ 4080-160 (1450 об/мин)

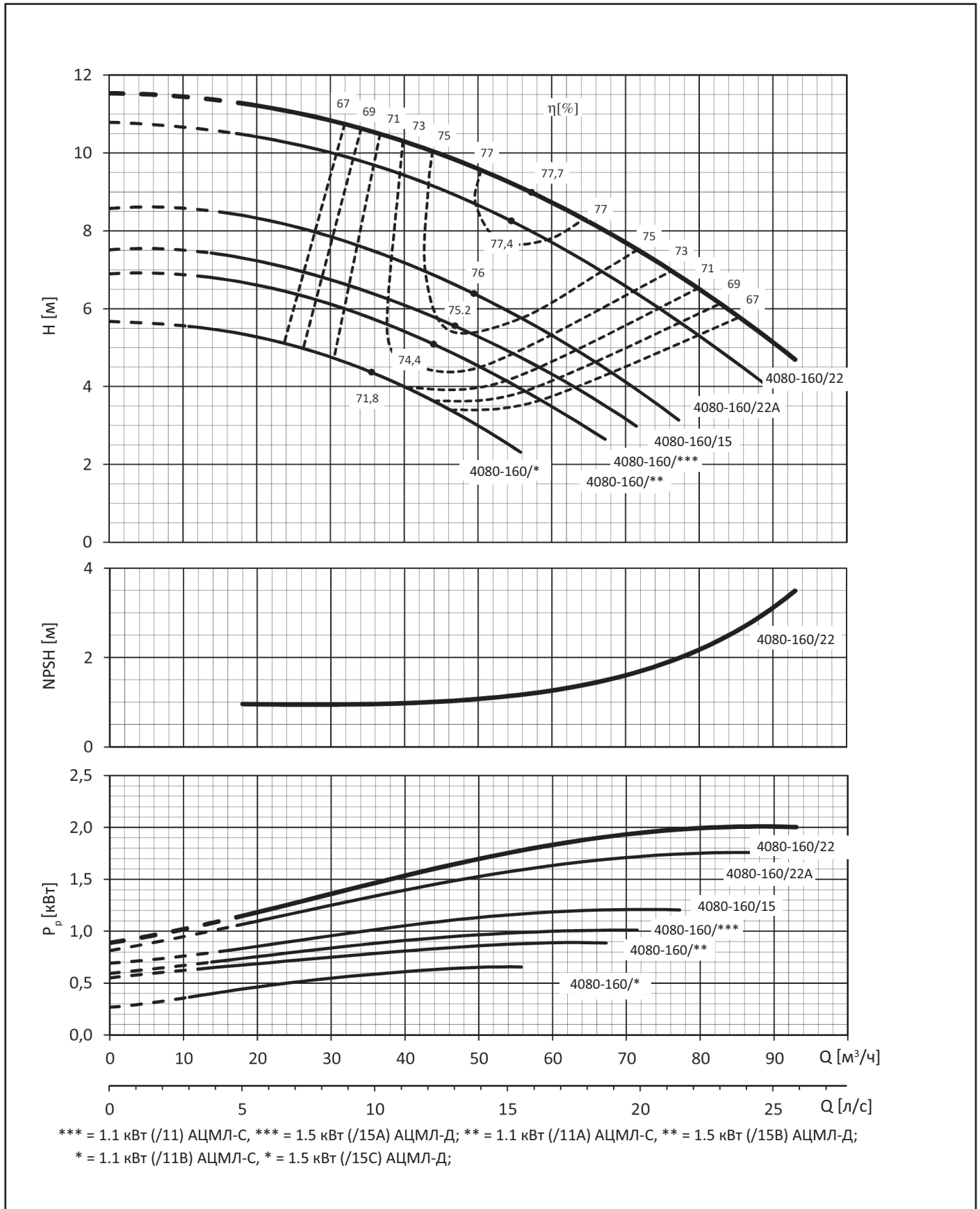

Рабочие характеристики АЦМЛ 4080-200 (1450 об/мин)

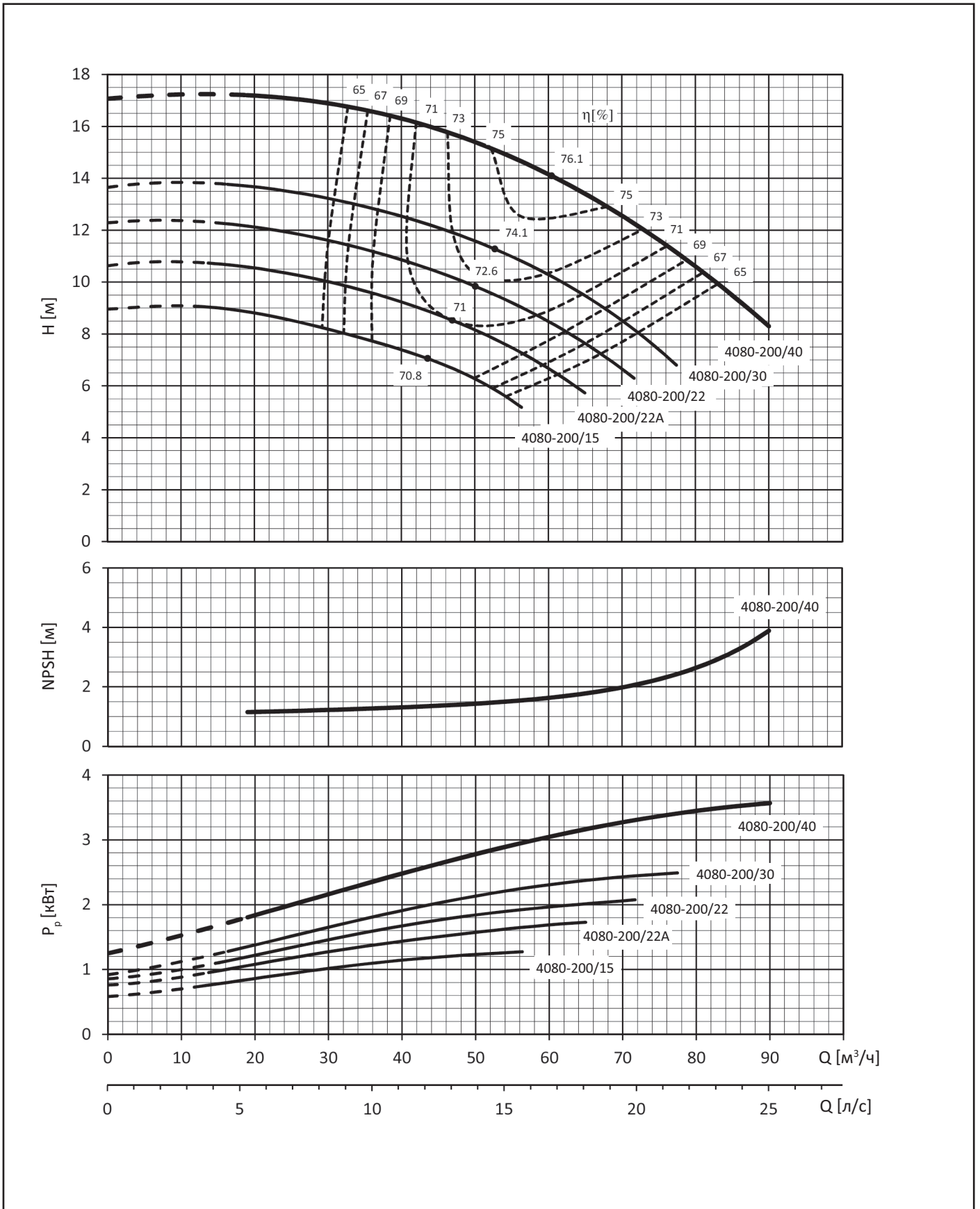

Рабочие характеристики АЦМЛ 4080-250 (1450 об/мин)

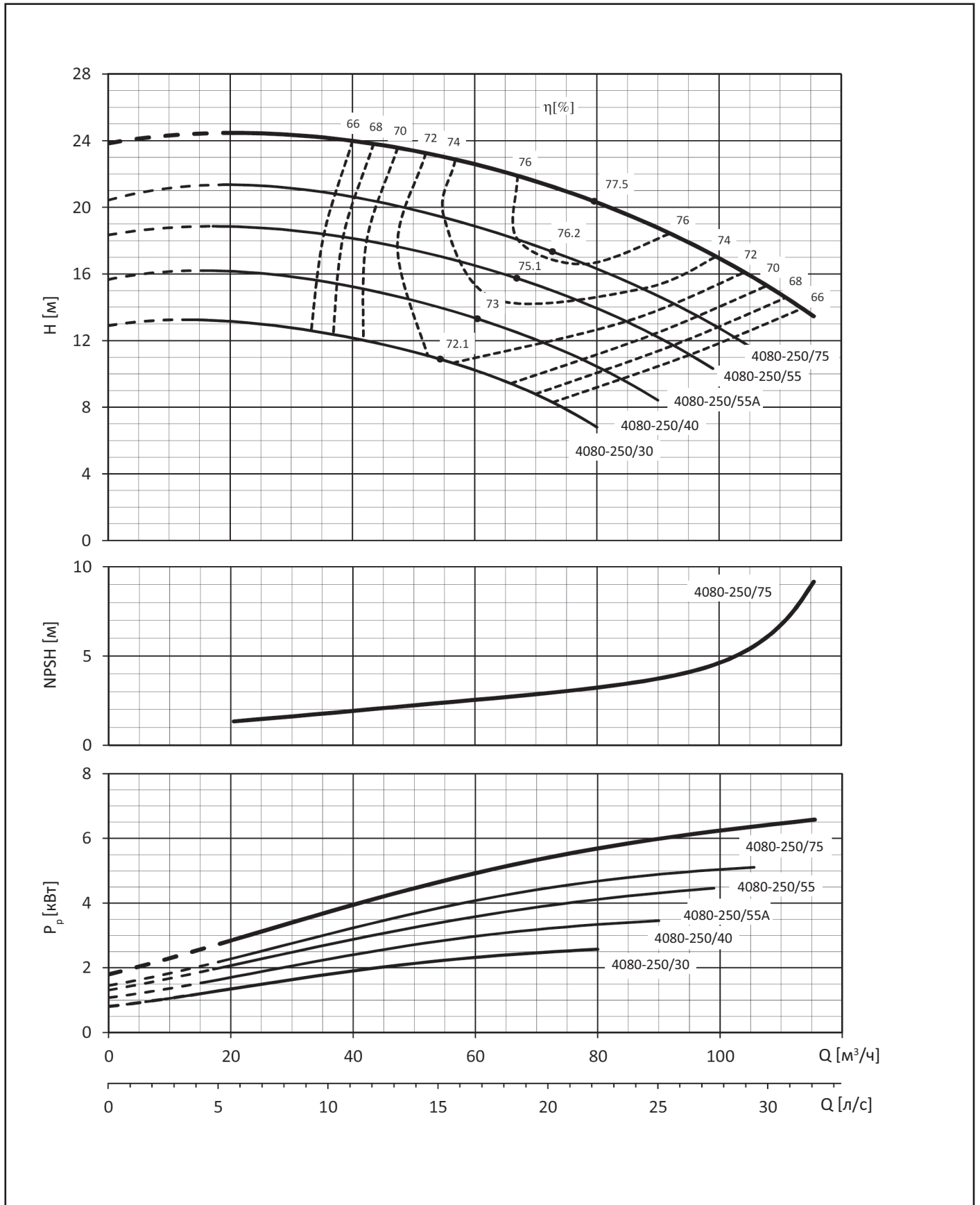

Рабочие характеристики АЦМЛ 4080-315 (1450 об/мин)

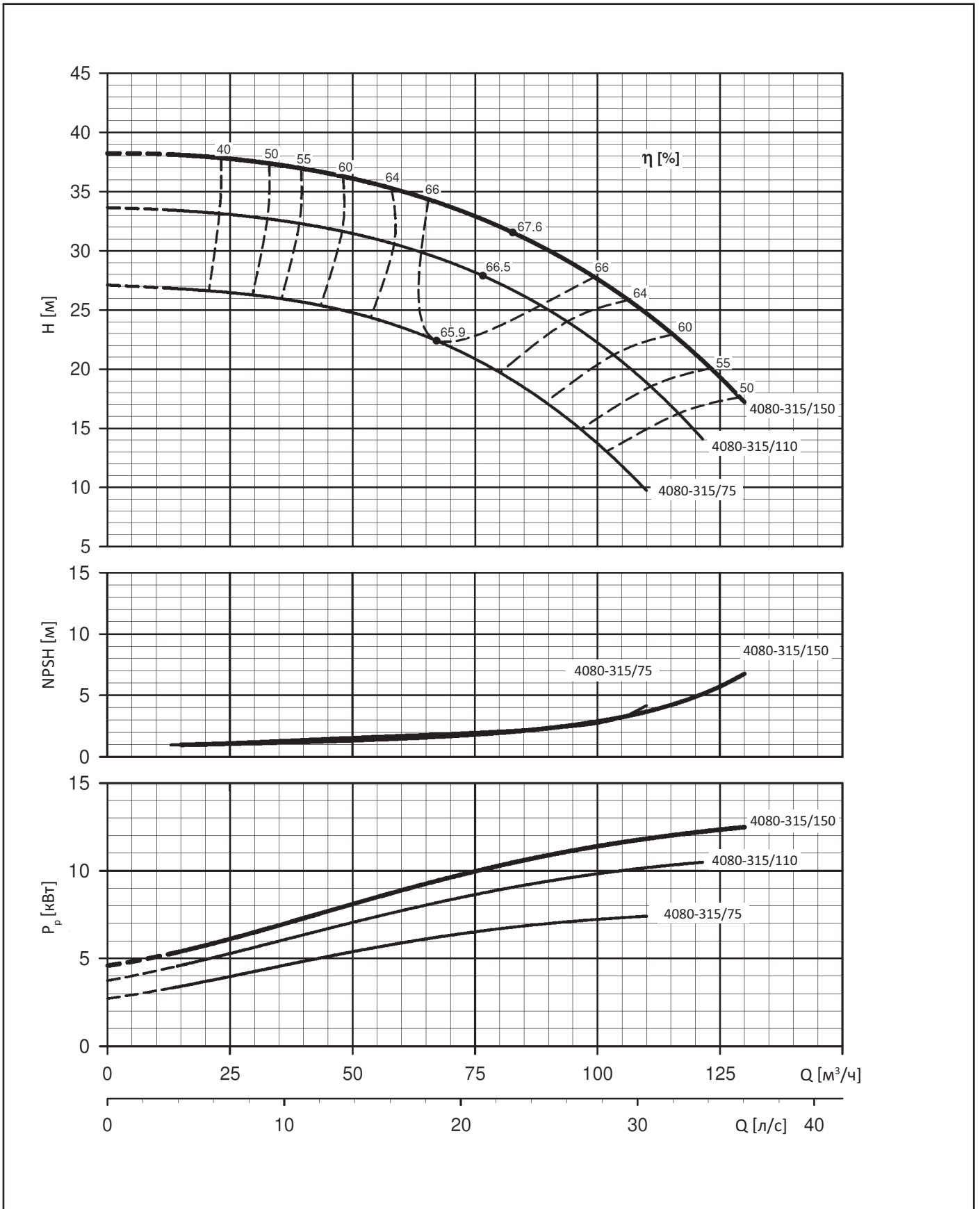

Рабочие характеристики АЦМЛ 4100-160 (1450 об/мин)

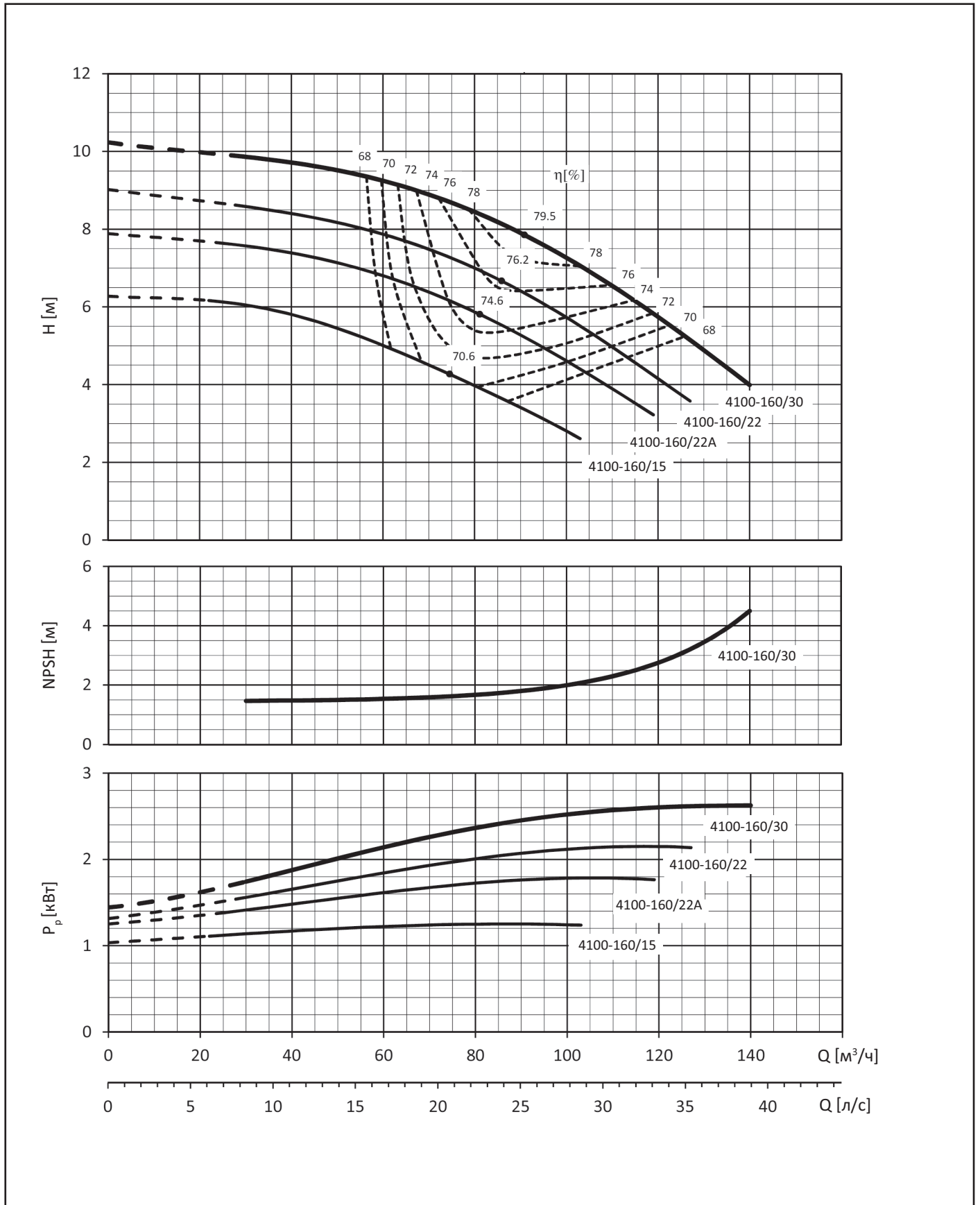

Рабочие характеристики АЦМЛ 4100-200 (1450 об/мин)

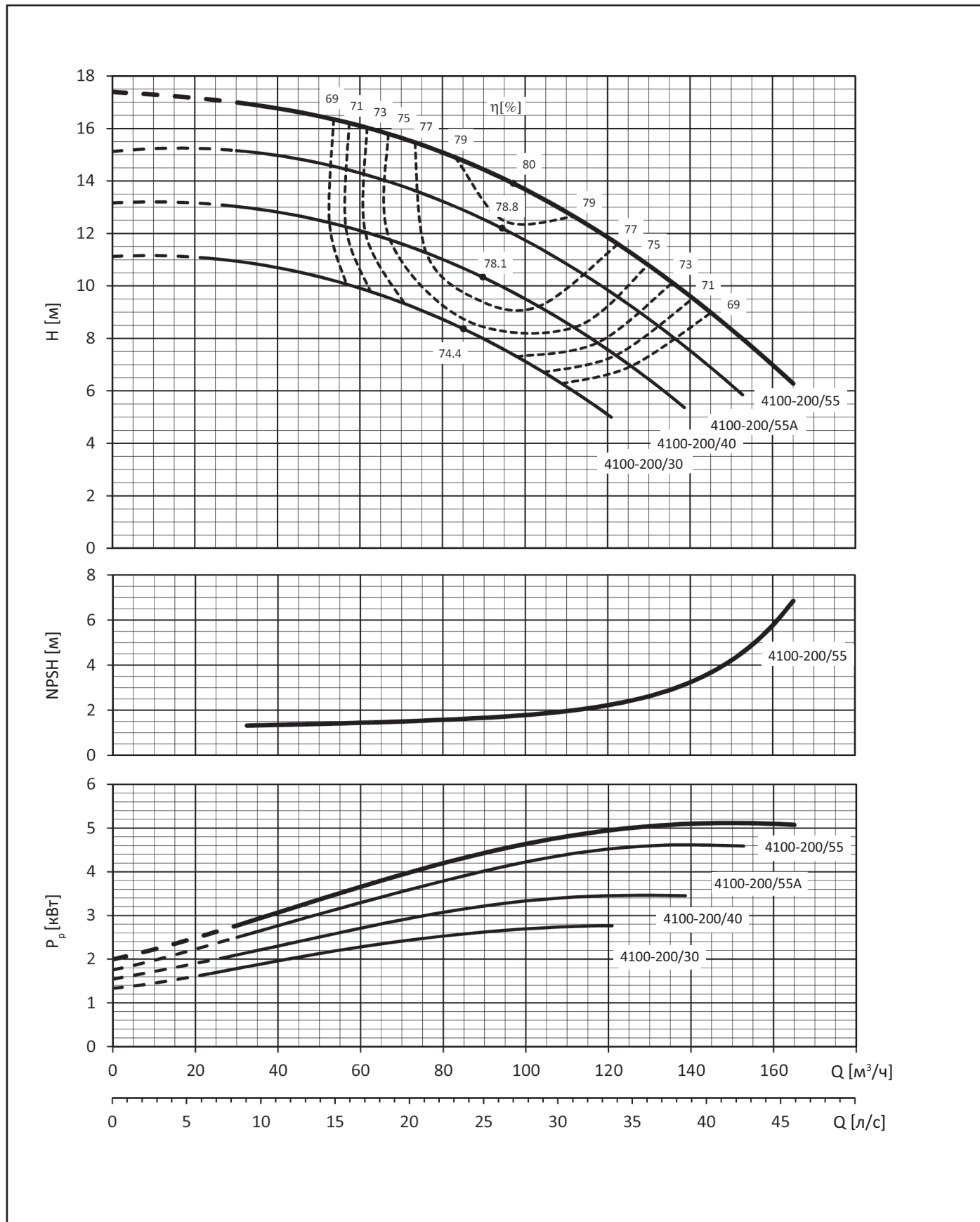

Рабочие характеристики АЦМЛ 4100-250 (1450 об/мин)

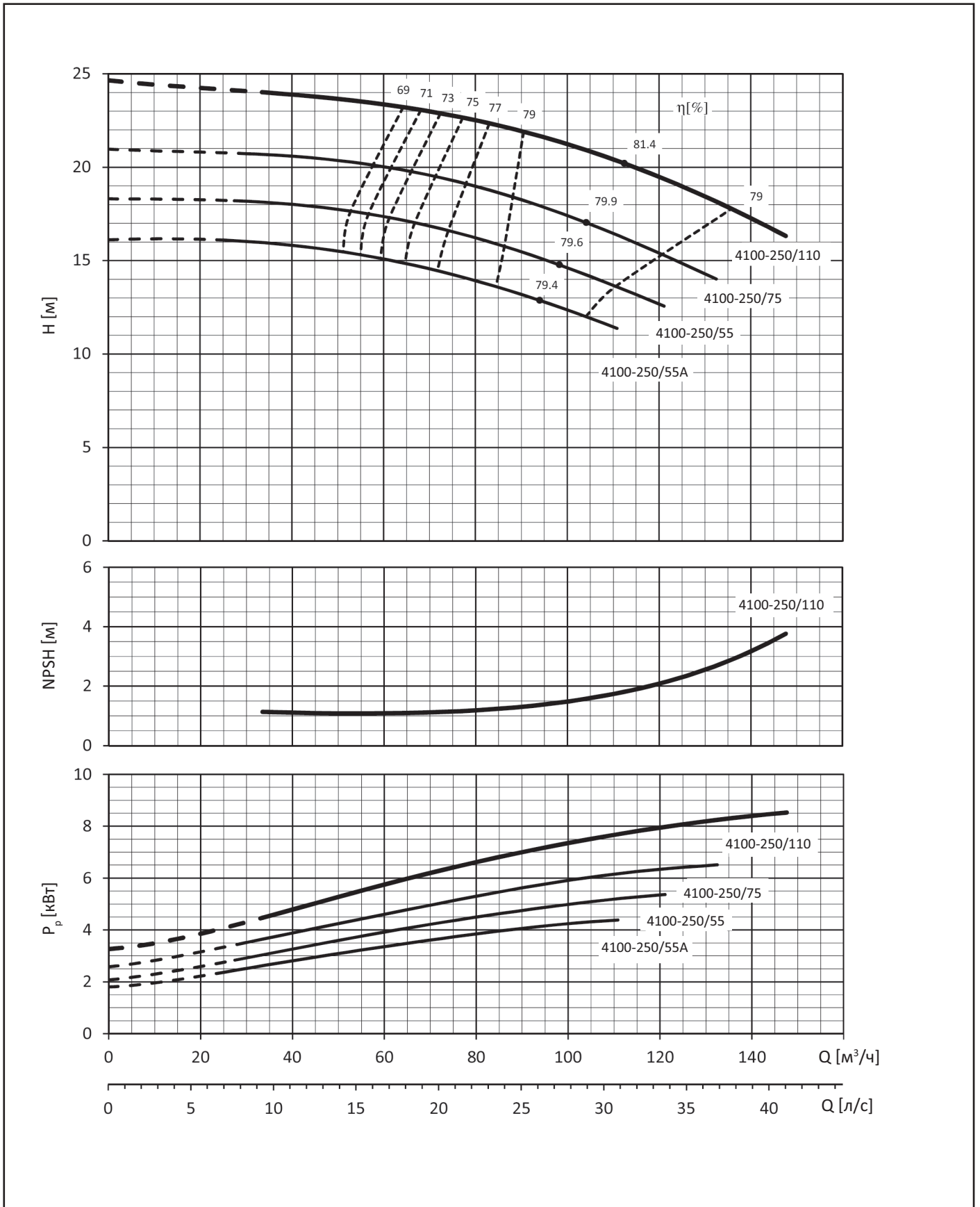

Рабочие характеристики АЦМЛ 4100-315 (1450 об/мин)

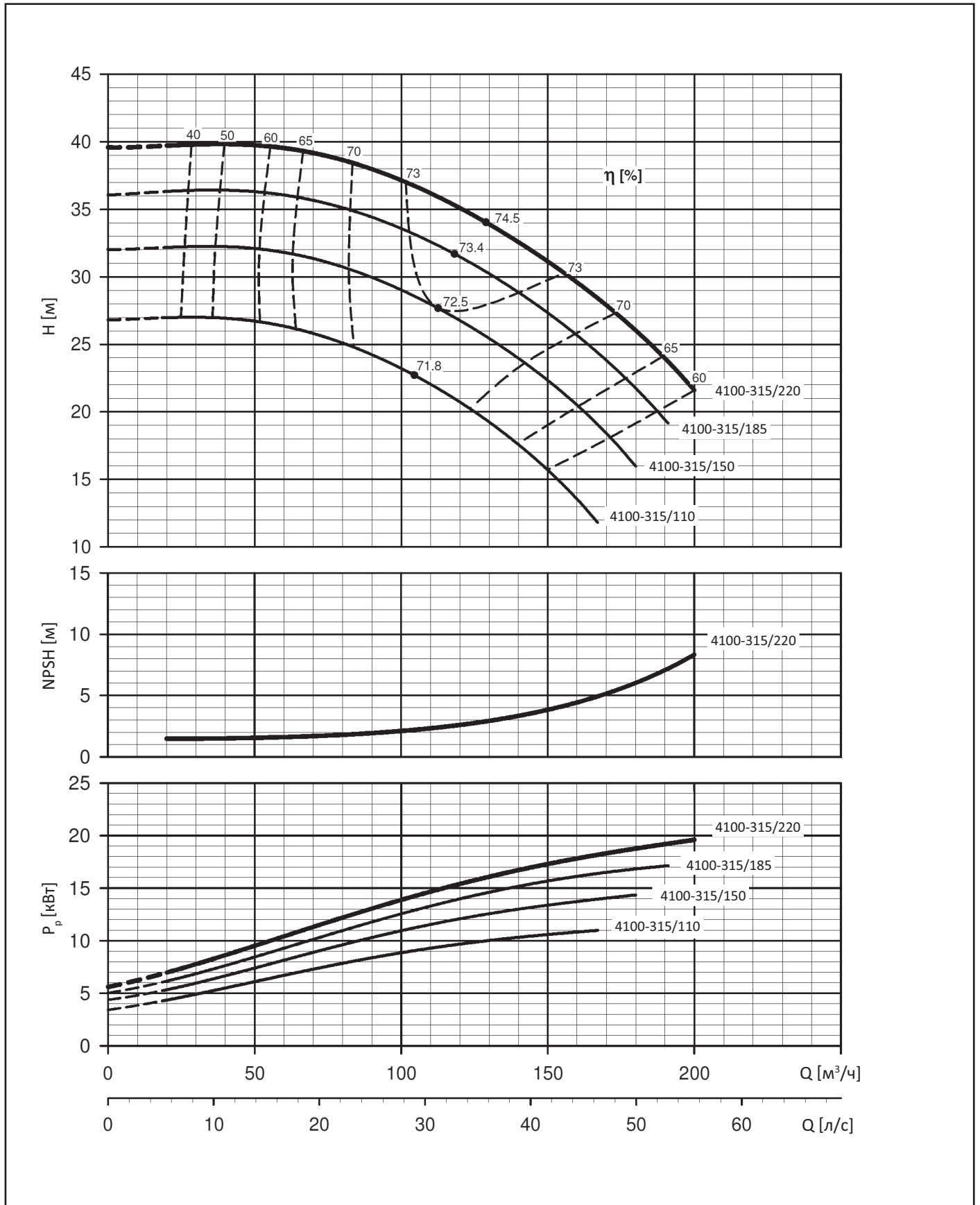

Рабочие характеристики АЦМЛ 4125-160 (1450 об/мин)

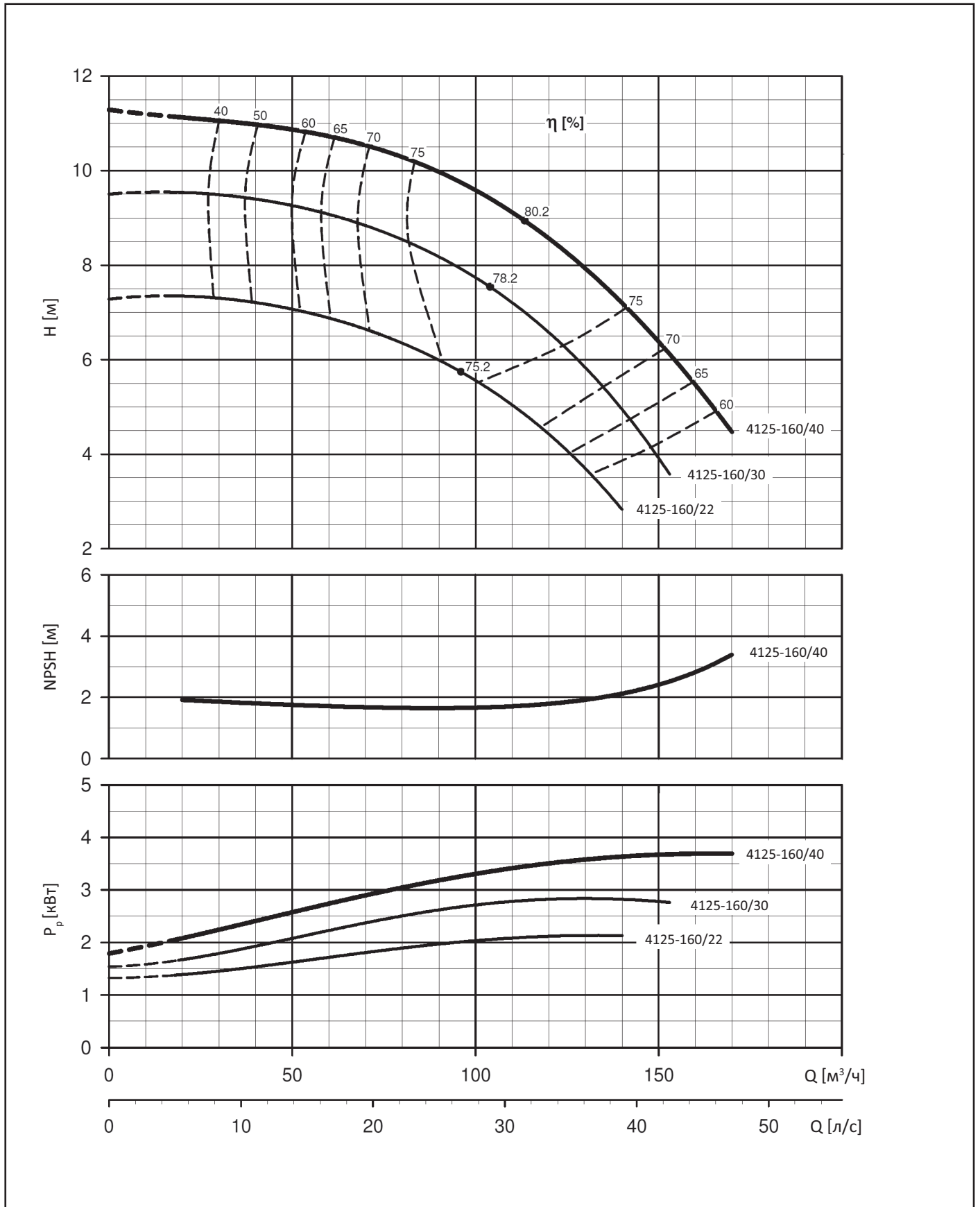

Рабочие характеристики АЦМЛ 4125-200 (1450 об/мин)

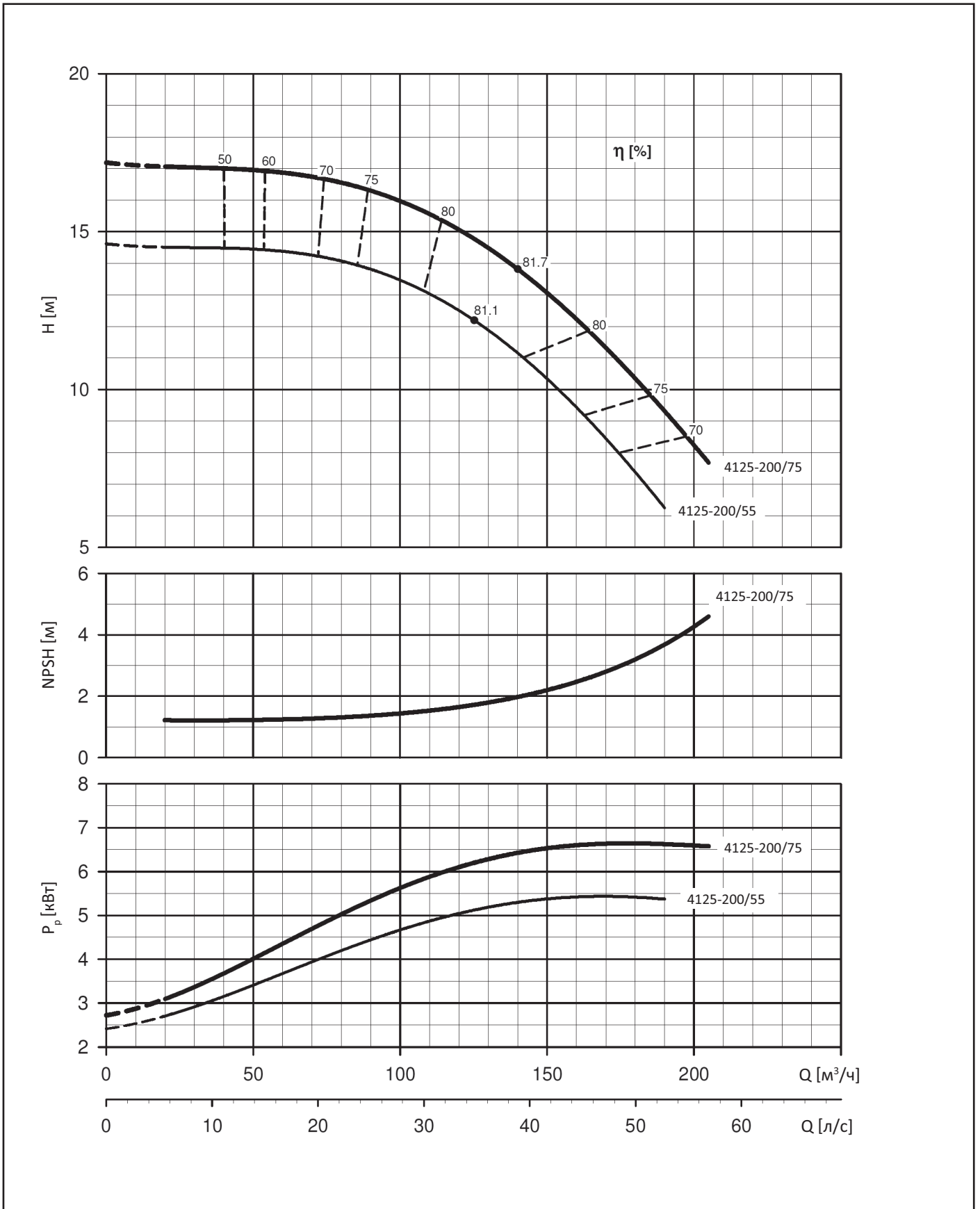

Рабочие характеристики АЦМЛ 4125-250 (1450 об/мин)

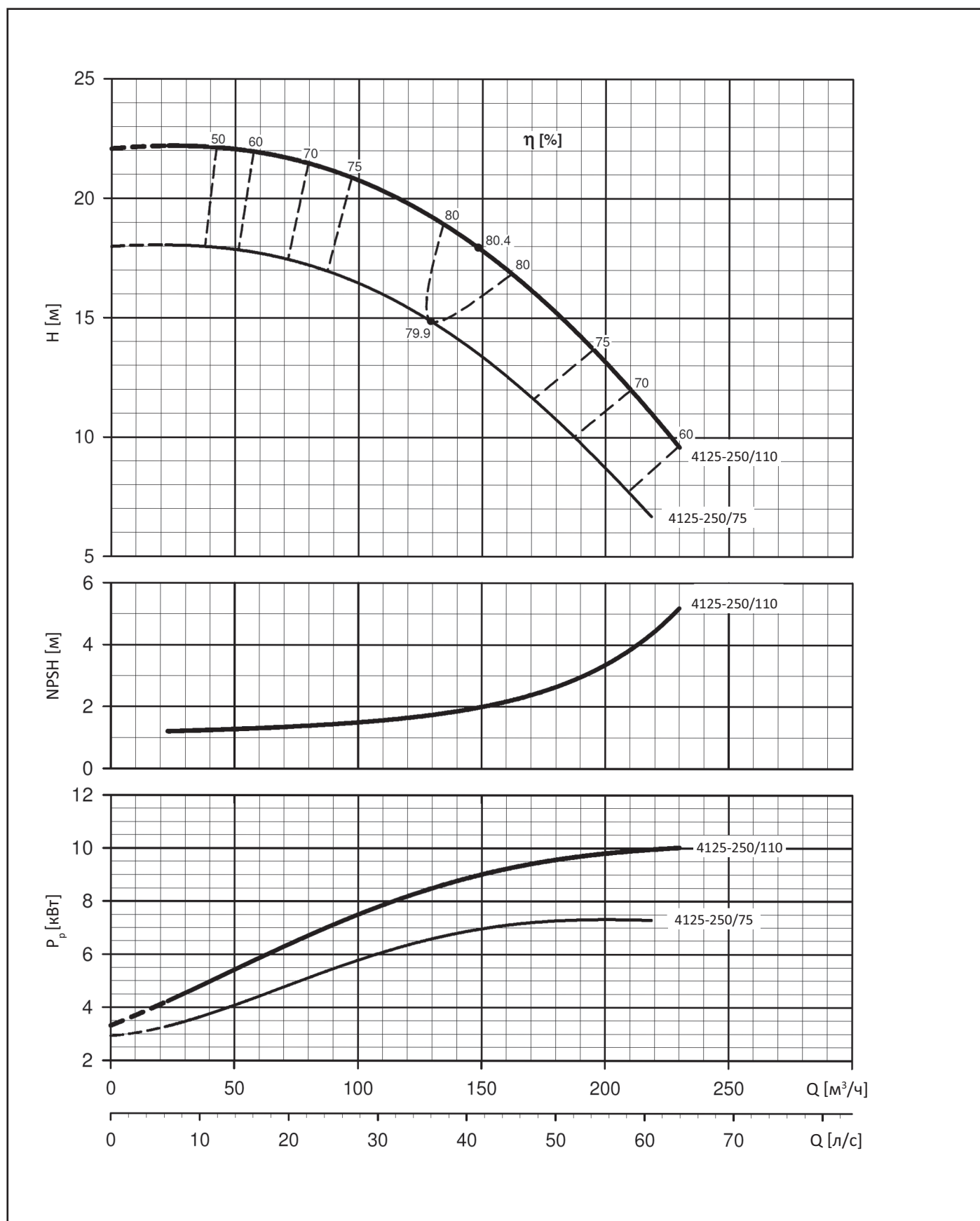

Рабочие характеристики АЦМЛ 4125-315 (1450 об/мин)

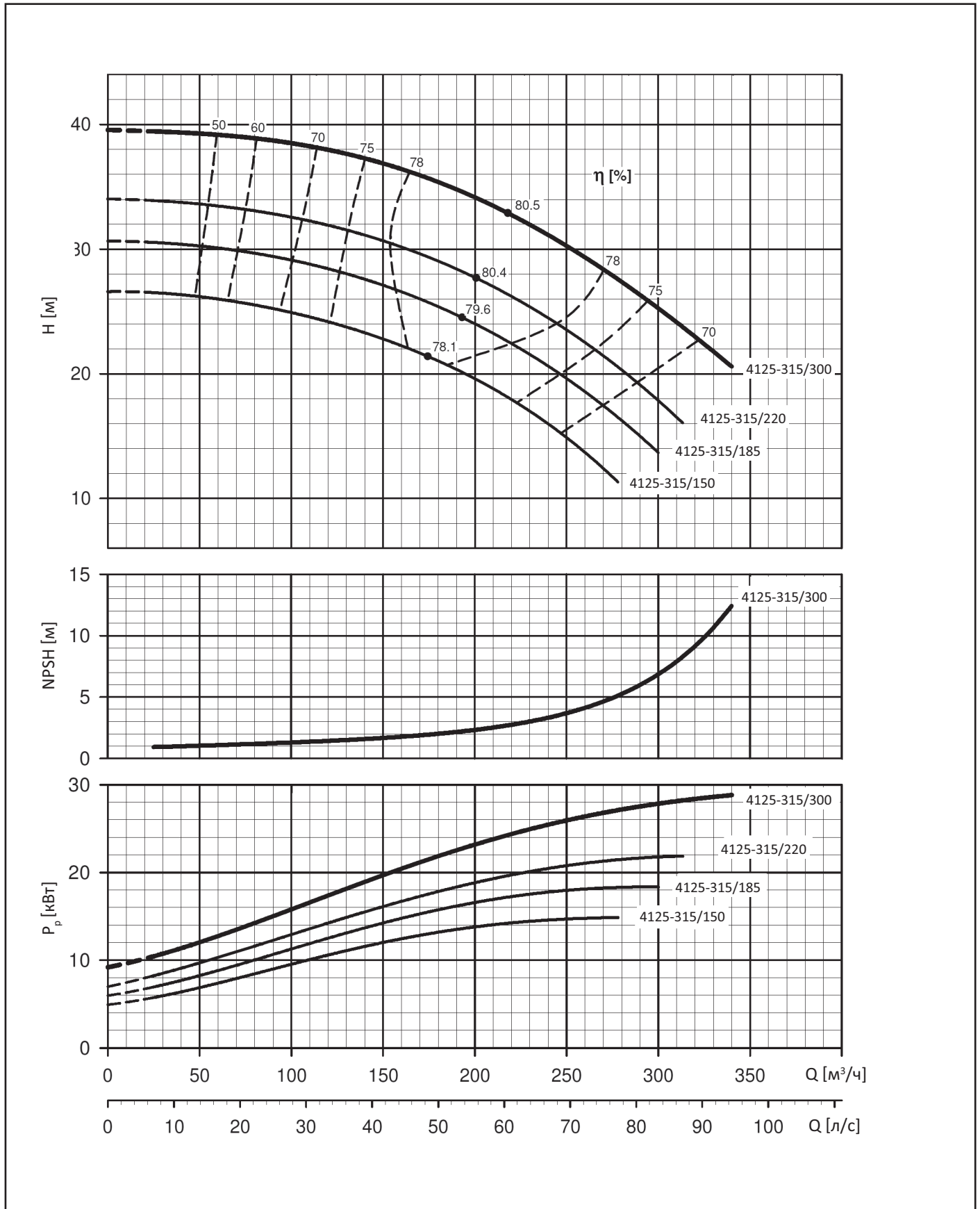

Рабочие характеристики АЦМЛ 4150-200 (1450 об/мин)

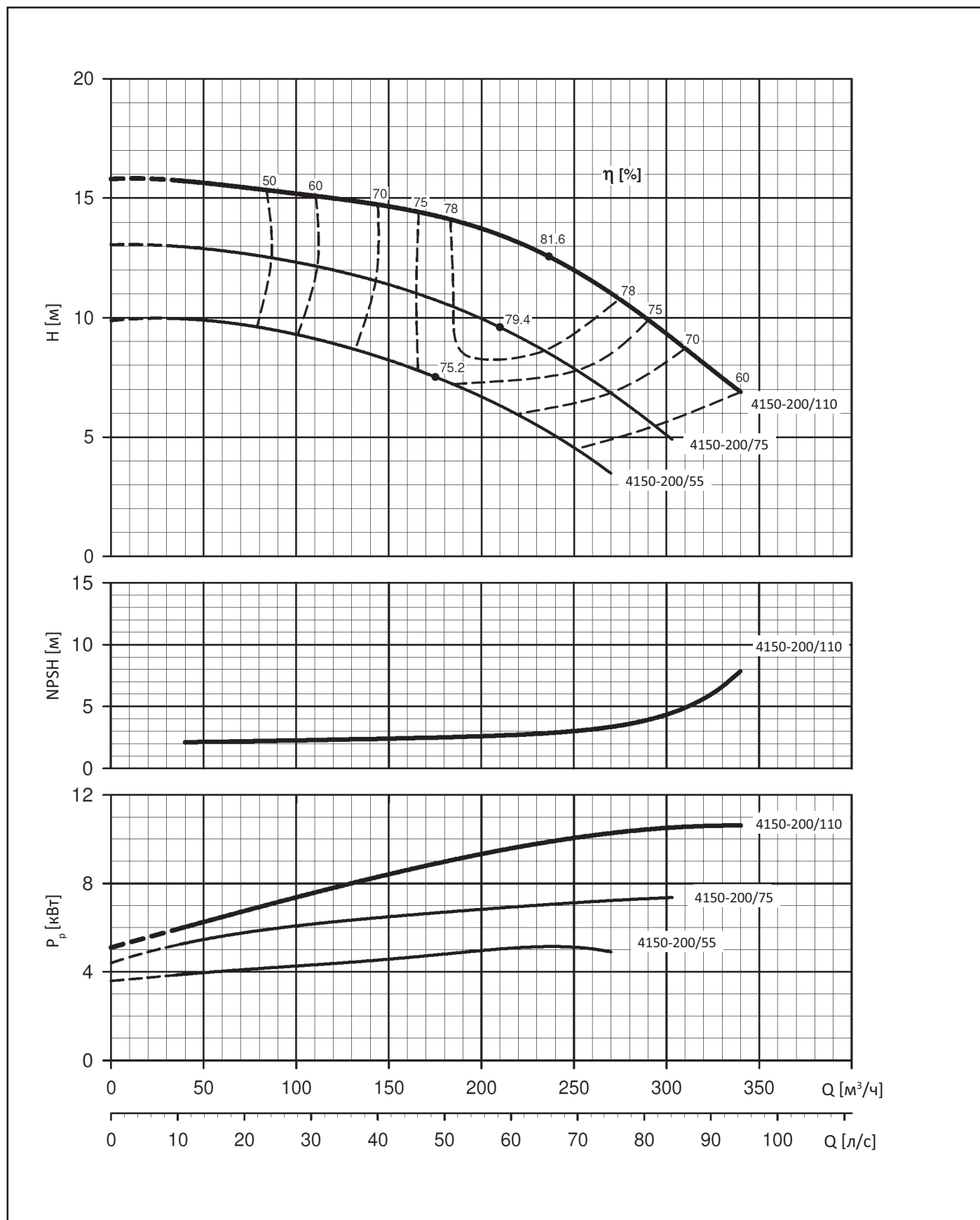

Рабочие характеристики АЦМЛ 4150-250 (1450 об/мин)

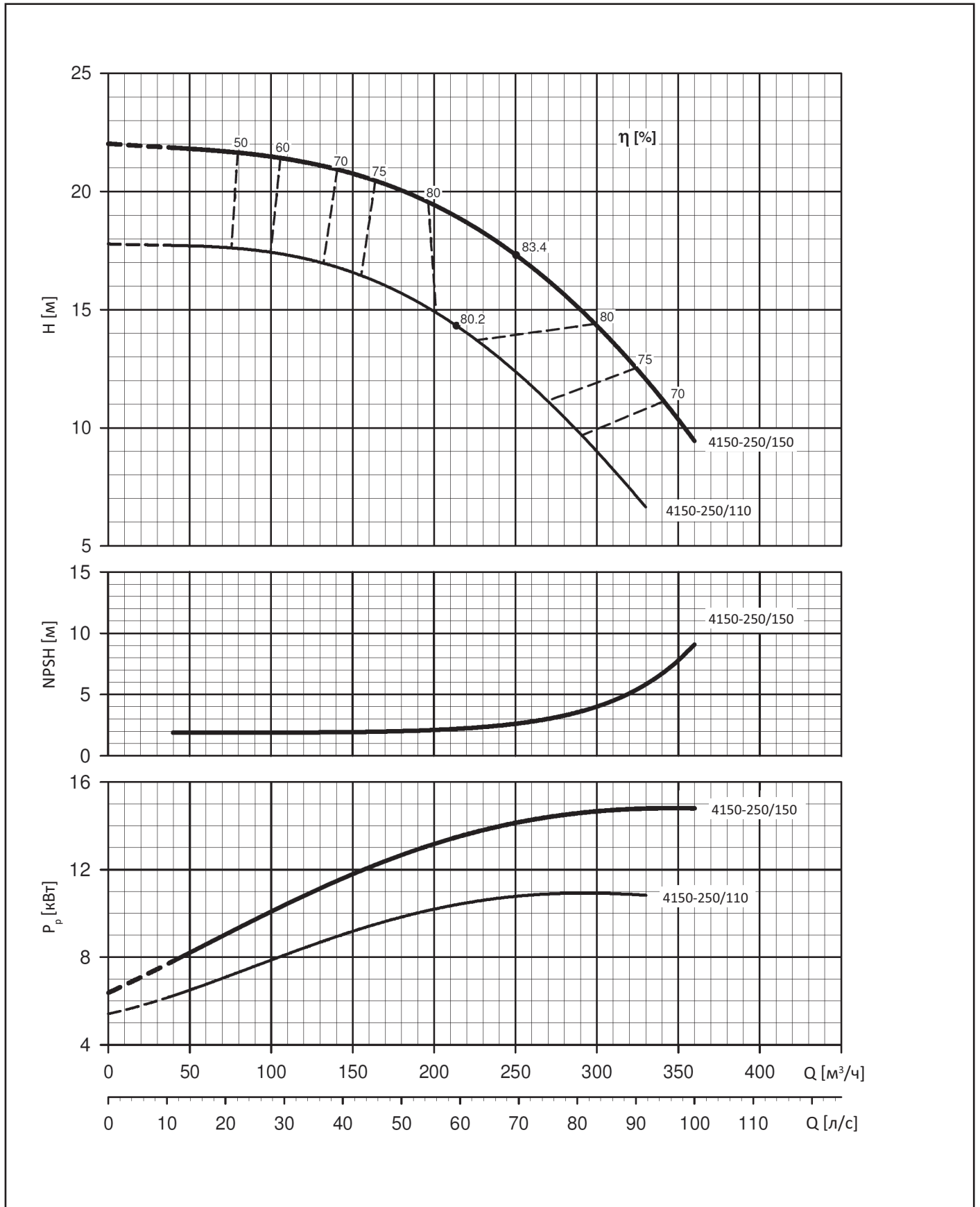

Рабочие характеристики АЦМЛ 4150-315 (1450 об/мин)

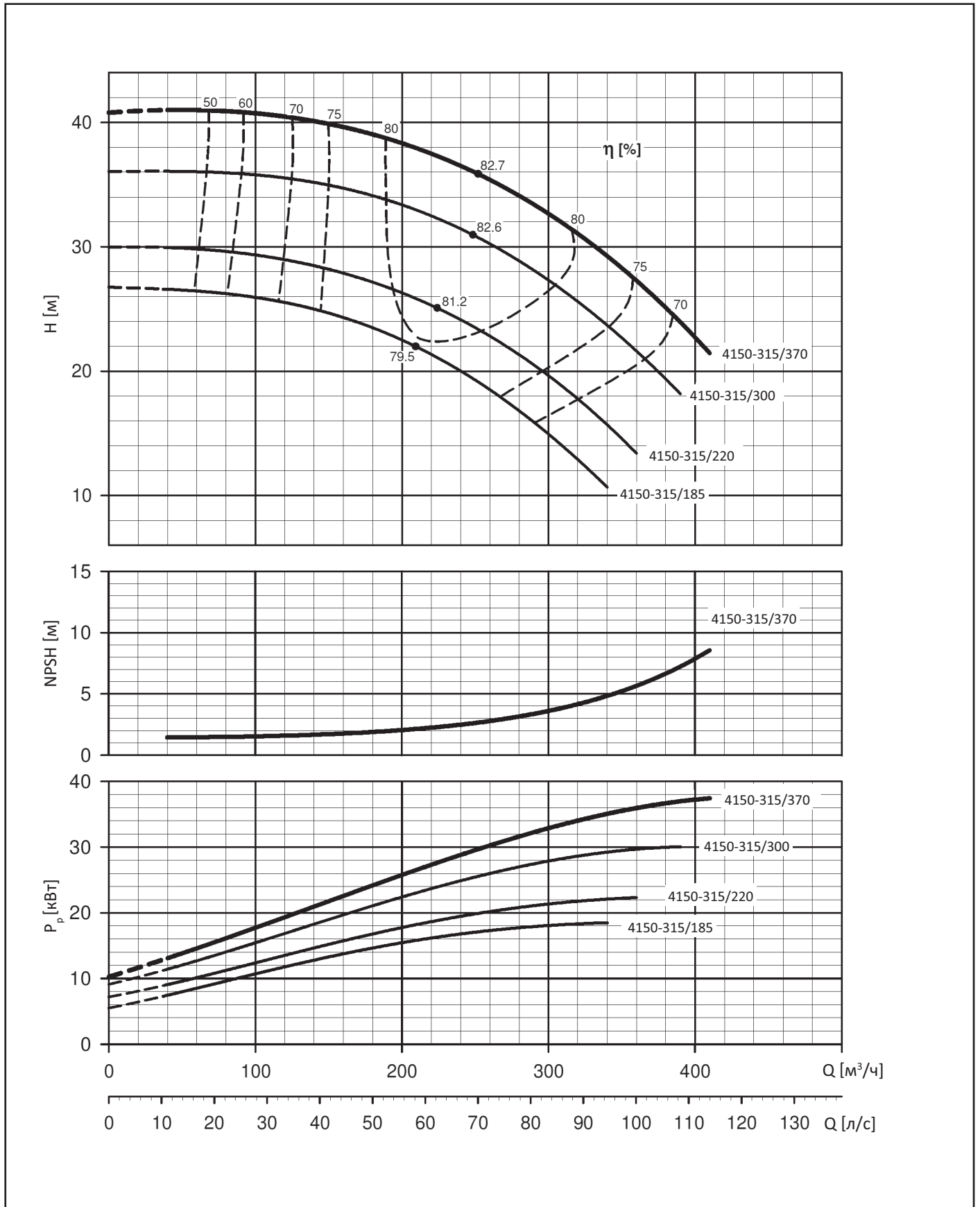

Рабочие характеристики АЦМЛ 4200-250 (1450 об/мин)

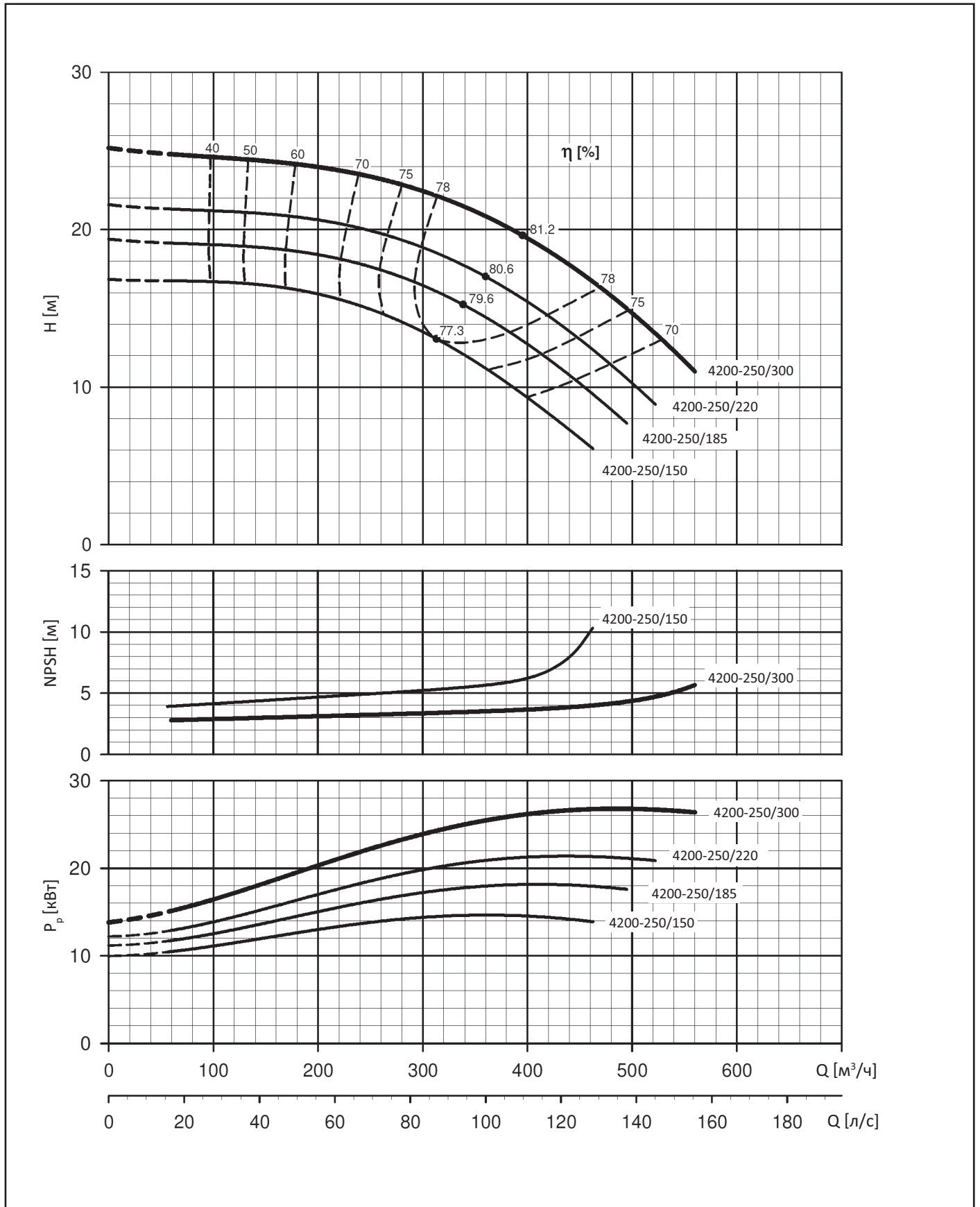

Рабочие характеристики АЦМЛ 4200-315 (1450 об/мин)

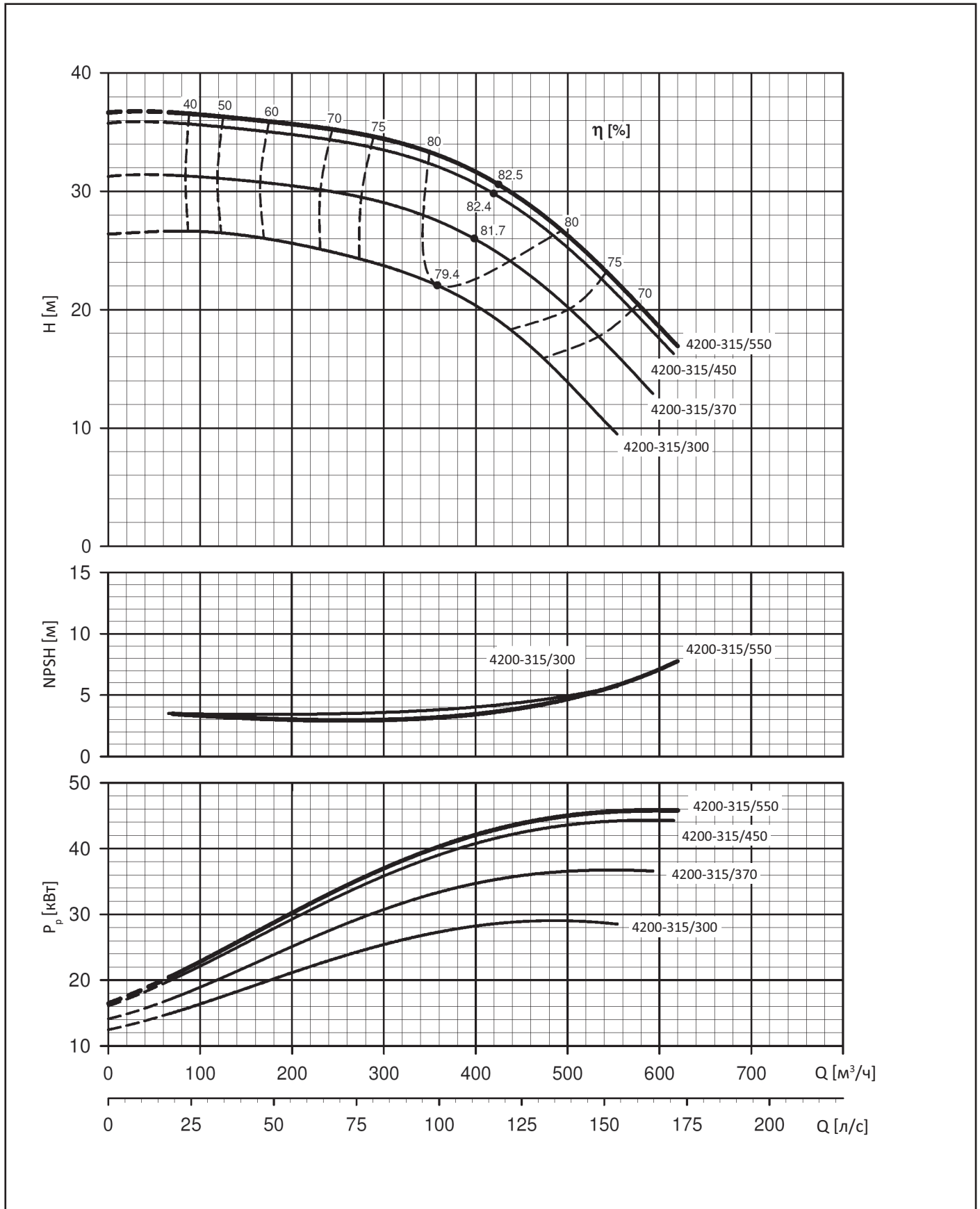

Рабочие характеристики АЦМЛ 4200-400 (1450 об/мин)

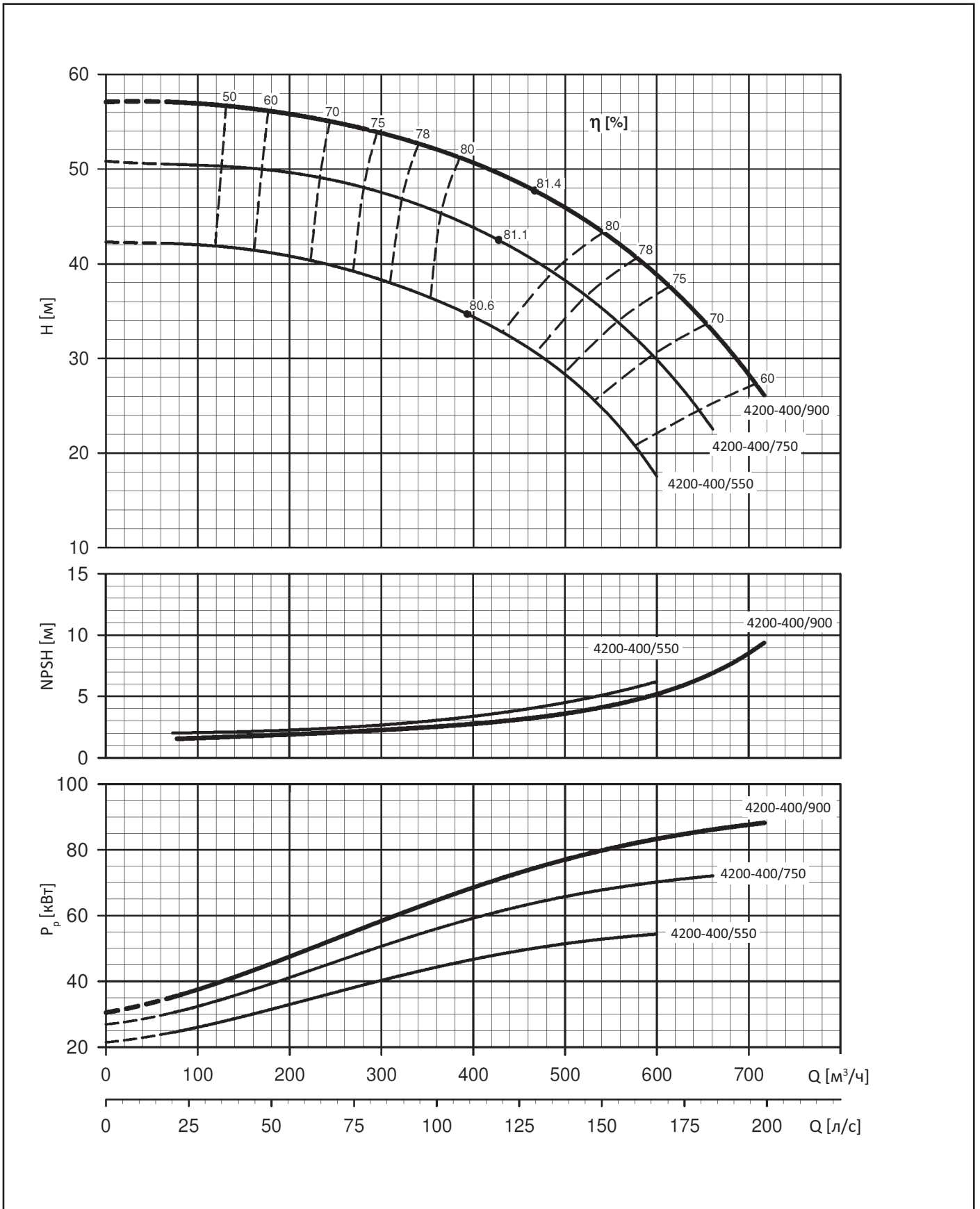

Рабочие характеристики АЦМЛ 4250-315 (1450 об/мин)

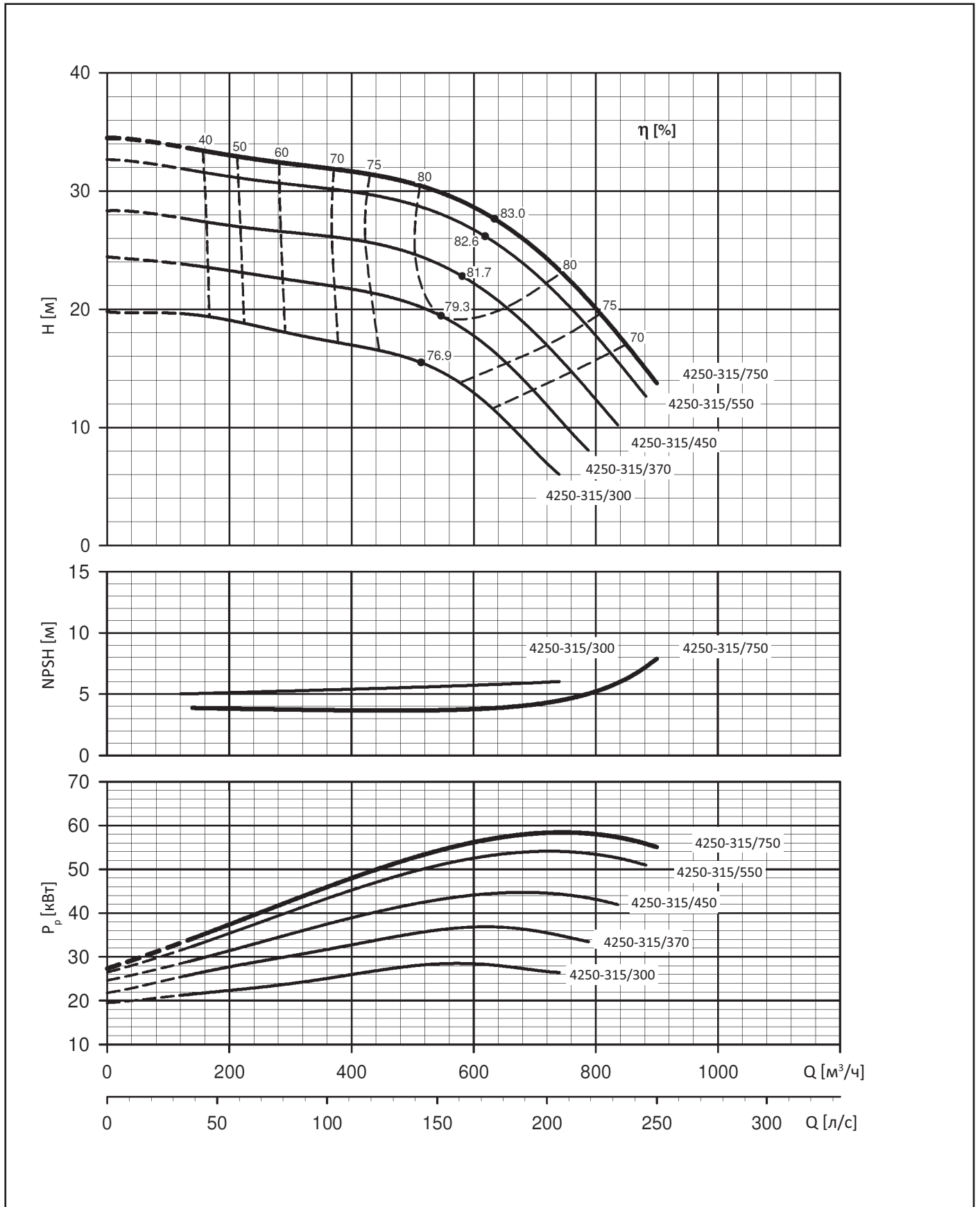

Насосы АЦМЛ-Д 4032, 4040, 4050, 4065, 4080, 4100 Габариты и масса 2 - полюсных моделей

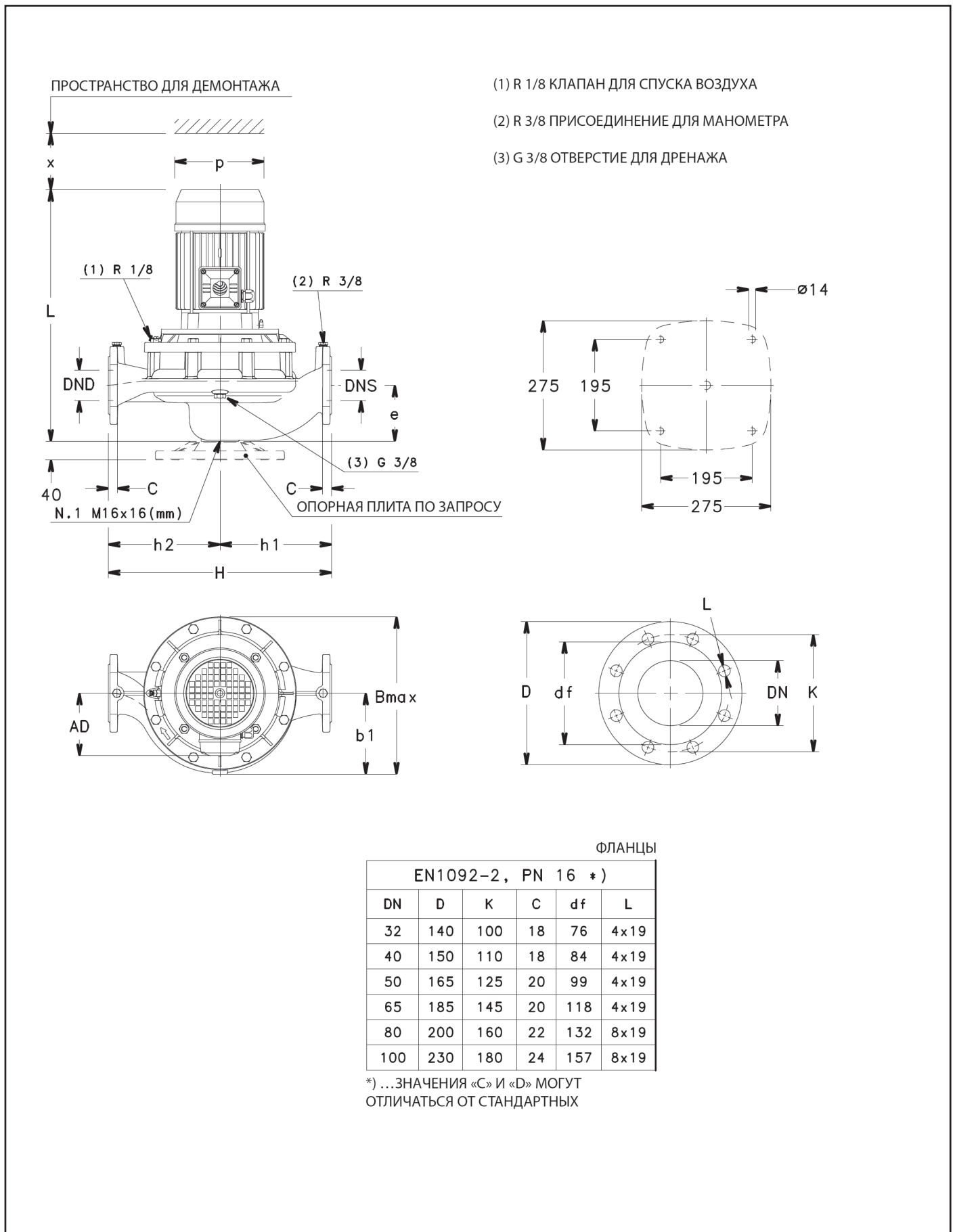

Тип насоса АЦМЛ-Д /2	Габаритные размеры (мм)								B max	H	L	x	Масса кг
	DND	DNS	e	h1	h2	AD	b1	p					
4032-160/07A	32	32	90	160	160	129	123	155	249	320	453	75	31
4032-160/07	32	32	90	160	160	129	123	155	249	320	453	75	31
4032-160/11	32	32	90	160	160	129	123	155	249	320	453	75	32
4032-160/15	32	32	90	160	160	129	123	155	249	320	453	75	33
4032-160/22	32	32	90	160	160	134	123	174	254	320	488	75	40
4032-160/30	32	32	90	160	160	134	123	174	254	320	488	75	41
4040-125/11	40	40	100	160	160	129	128	155	249	320	473	94	33
4040-125/15	40	40	100	160	160	129	128	155	249	320	473	94	34
4040-125/22	40	40	100	160	160	134	128	174	254	320	508	94	41
4040-125/30	40	40	100	160	160	134	128	174	254	320	508	94	42
4040-160/22	40	40	100	160	160	134	128	174	254	320	508	94	41
4040-160/30	40	40	100	160	160	134	128	174	254	320	508	94	42
4040-160/40	40	40	100	160	160	154	128	197	274	320	529	94	47
4040-160/55	40	40	100	160	160	168	128	214	288	320	563	94	56
4040-200/30	40	40	110	220	220	134	168	174	336	440	508	104	60
4040-200/40	40	40	110	220	220	154	168	197	336	440	529	104	64
4040-200/55	40	40	110	220	220	168	168	214	336	440	563	104	73
4040-200/75	40	40	110	220	220	191	168	256	359	440	577	104	92
4040-250/75	40	40	110	220	220	191	168	256	359	440	577	104	92
4040-250/92	40	40	110	220	220	191	168	256	359	440	615	104	98
4040-250/110	40	40	110	220	220	191	168	256	359	440	615	104	101
4040-250/150	40	40	110	220	220	240	168	313	408	440	704	104	141
4050-125/15	50	50	116	180	160	129	128	155	247	340	479	96	38
4050-125/22	50	50	116	180	160	134	128	174	252	340	514	96	45
4050-125/30	50	50	116	180	160	134	128	174	252	340	514	96	46
4050-125/40	50	50	116	180	160	154	128	197	272	340	535	96	51
4050-160/30	50	50	116	180	160	134	128	174	252	340	514	96	46
4050-160/40	50	50	116	180	160	154	128	197	272	340	535	96	51
4050-160/55	50	50	116	180	160	168	128	214	286	340	569	96	60
4050-160/75	50	50	116	180	160	191	128	256	319	340	583	96	81
4050-200/55	50	50	111	220	220	168	168	214	336	440	564	108	76
4050-200/75	50	50	111	220	220	191	168	256	359	440	578	108	95
4050-200/92	50	50	111	220	220	191	168	256	359	440	616	108	101
4050-200/110	50	50	111	220	220	191	168	256	359	440	616	108	104
4050-250/92	50	50	111	220	220	191	168	256	359	440	616	108	101
4050-250/110	50	50	111	220	220	191	168	256	359	440	616	108	104
4050-250/150	50	50	111	220	220	240	168	313	408	440	705	108	144
4050-250/185	50	50	111	220	220	240	168	313	408	440	705	108	155
4050-250/220	50	50	111	220	220	240	168	313	408	440	705	108	164
4065-125/30	65	65	105	190	170	134	148	174	296	360	528	100	58
4065-125/40	65	65	105	190	170	154	148	197	302	360	549	100	63
4065-125/55	65	65	105	190	170	168	148	214	316	360	583	100	72
4065-125/75	65	65	105	190	170	191	148	256	339	360	597	100	91
4065-160/55	65	65	105	190	170	168	148	214	316	360	583	94	72
4065-160/75	65	65	105	190	170	191	148	256	339	360	597	94	91
4065-160/92	65	65	105	190	170	191	148	256	339	360	635	94	97
4065-160/110	65	65	105	190	170	191	148	256	339	360	635	94	100
4065-200/92	65	65	118	237,5	237,5	191	178	256	360	475	623	105	105
4065-200/110	65	65	118	237,5	237,5	191	178	256	360	475	623	105	108
4065-200/150	65	65	118	237,5	237,5	240	178	313	409	475	712	105	148
4065-200/185	65	65	118	237,5	237,5	240	178	313	409	475	712	105	159
4065-250/150	65	65	118	237,5	237,5	240	178	313	409	475	712	105	148
4065-250/185	65	65	118	237,5	237,5	240	178	313	409	475	712	105	159
4065-250/220	65	65	118	237,5	237,5	240	178	313	409	475	712	105	168
4080-125/40	80	80	114	215	205	154	168	197	336	420	548	111	75
4080-125/110	80	80	114	215	205	191	168	256	359	420	634	111	112
4080-160/55	80	80	114	215	205	168	168	214	336	420	582	111	84
4080-160/75	80	80	114	215	205	191	168	256	359	420	596	111	103
4080-160/92	80	80	114	215	205	191	168	256	359	420	634	111	109
4080-160/110	80	80	114	215	205	191	168	256	359	420	634	111	112
4080-160/150	80	80	114	215	205	240	168	313	408	420	723	111	152
4080-160/185	80	80	114	215	205	240	168	313	408	420	723	111	163
4100-160/110	100	100	140	260	240	191	179	256	359	500	665	123	122
4100-160/150	100	100	140	260	240	240	179	313	408	500	754	123	162
4100-160/185	100	100	140	260	240	240	179	313	408	500	754	123	173
4100-160/220	100	100	140	260	240	240	179	313	408	500	754	123	182

Насосы АЦМЛ-Д 4032, 4040, 4050, 4065, 4080, 4100 Габариты и масса 4 - полюсных моделей

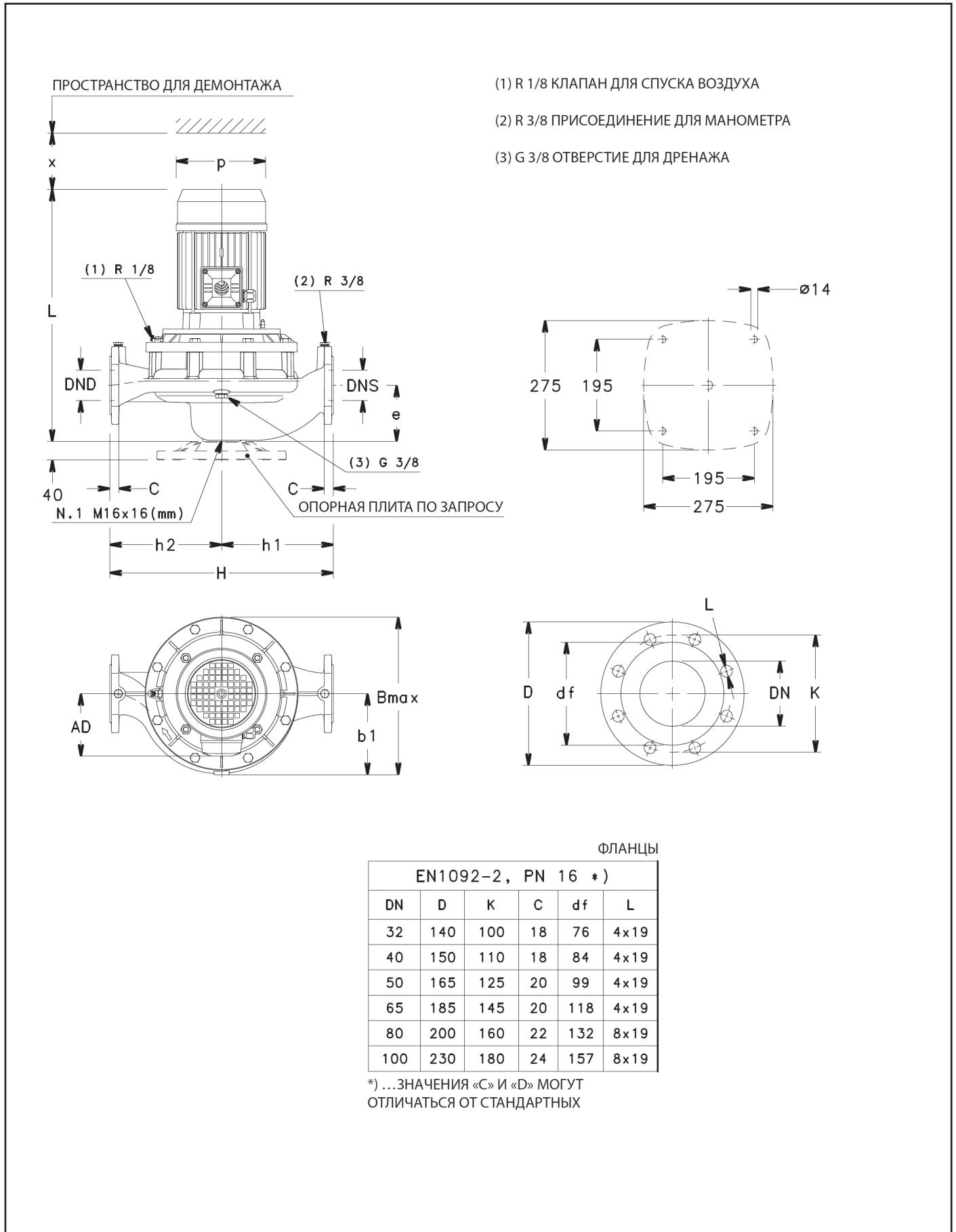

Тип насоса АЦМЛ-Д /4	Габаритные размеры (мм)								B max	H	L	x	Масса кг
	DND	DNS	e	h1	h2	AD	b1	p					
4032-160/02A	32	32	90	160	160	121	123	140	243	320	421	75	26
4032-160/02	32	32	90	160	160	121	123	140	243	320	421	75	26
4032-160/03	32	32	90	160	160	121	123	140	243	320	421	75	27
4040-125/02B	40	40	100	160	160	121	128	140	248	320	441	94	27
4040-125/02A	40	40	100	160	160	121	128	140	248	320	441	94	27
4040-125/02	40	40	100	160	160	121	128	140	248	320	441	94	27
4040-125/03	40	40	100	160	160	121	128	140	248	320	441	94	28
4040-160/02	40	40	100	160	160	121	128	140	248	320	441	94	27
4040-160/03	40	40	100	160	160	121	128	140	248	320	441	94	28
4040-160/05	40	40	100	160	160	129	128	155	249	320	473	94	39
4040-160/07	40	40	100	160	160	128	128	159	248	320	441	94	42
4040-200/05A	40	40	110	220	220	129	168	155	336	440	473	104	47
4040-200/05	40	40	110	220	220	129	168	155	336	440	473	104	47
4040-200/07	40	40	110	220	220	128	168	159	336	440	441	104	50
4040-200/11	40	40	110	220	220	134	168	174	336	440	508	104	56
4040-250/15B	40	40	110	220	220	134	168	174	336	440	508	104	60
4040-250/15A	40	40	110	220	220	134	168	174	336	440	508	104	60
4040-250/15	40	40	110	220	220	134	168	174	336	440	508	104	60
4040-250/22	40	40	110	220	220	168	168	214	336	440	532	104	70
4050-125/02A	50	50	116	180	160	121	128	140	246	340	447	96	31
4050-125/02	50	50	116	180	160	121	128	140	246	340	447	96	31
4050-125/03	50	50	116	180	160	121	128	140	246	340	447	96	32
4050-125/05	50	50	116	180	160	129	128	155	247	340	479	96	34
4050-160/03	50	50	116	180	160	121	128	140	246	340	447	96	32
4050-160/05	50	50	116	180	160	129	128	155	247	340	479	96	34
4050-160/07	50	50	116	180	160	128	128	159	246	340	447	96	37
4050-160/11	50	50	116	180	160	134	128	174	252	340	514	96	45
4050-200/07	50	50	111	220	220	128	168	159	336	440	442	108	53
4050-200/11A	50	50	111	220	220	134	168	174	336	440	509	108	59
4050-200/11	50	50	111	220	220	134	168	174	336	440	509	108	59
4050-200/15	50	50	111	220	220	134	168	174	336	440	509	108	63
4050-250/15A	50	50	111	220	220	134	168	174	336	440	509	108	59
4050-250/15	50	50	111	220	220	134	168	174	336	440	509	108	63
4050-250/22A	50	50	111	220	220	168	168	214	336	440	533	108	73
4050-250/22	50	50	111	220	220	168	168	214	336	440	533	108	73
4050-250/30	50	50	111	220	220	168	168	214	336	440	564	108	77
4065-125/03	65	65	105	190	170	121	148	140	296	360	461	100	44
4065-125/05	65	65	105	190	170	129	148	155	296	360	493	100	46
4065-125/07	65	65	105	190	170	128	148	159	296	360	461	100	49
4065-125/11	65	65	105	190	170	134	148	174	296	360	528	100	55
4065-160/07	65	65	105	190	170	128	148	159	296	360	461	94	49
4065-160/11A	65	65	105	190	170	134	148	174	296	360	528	94	55
4065-160/11	65	65	105	190	170	134	148	174	296	360	528	94	55
4065-160/15	65	65	105	190	170	134	148	174	296	360	528	94	59
4065-200/15A	65	65	118	237,5	237,5	134	178	174	347	475	516	105	63
4065-200/15	65	65	118	237,5	237,5	134	178	174	347	475	516	105	67
4065-200/22A	65	65	118	237,5	237,5	168	178	214	347	475	540	105	77
4065-200/22	65	65	118	237,5	237,5	168	178	214	347	475	540	105	77
4065-250/22A	65	65	118	237,5	237,5	168	178	214	347	475	540	105	77
4065-250/22	65	65	118	237,5	237,5	168	178	214	347	475	540	105	77
4065-250/30	65	65	118	237,5	237,5	168	178	214	347	475	571	105	81
4065-250/40	65	65	118	237,5	237,5	168	178	214	347	475	600	105	100
4080-125/05	80	80	114	215	205	129	168	155	336	420	492	111	56
4080-125/15	80	80	114	215	205	134	168	174	336	420	527	111	67
4080-160/15C	80	80	114	215	205	134	168	174	336	420	527	111	67
4080-160/15B	80	80	114	215	205	134	168	174	336	420	527	111	67
4080-160/15A	80	80	114	215	205	134	168	174	336	420	527	111	67
4080-160/15	80	80	114	215	205	134	168	174	336	420	527	111	67
4080-160/22A	80	80	114	215	205	168	168	214	336	420	551	111	78
4080-160/22	80	80	114	215	205	168	168	214	336	420	551	111	78
4100-160/15	100	100	140	260	240	134	179	174	347	500	558	123	81
4100-160/22A	100	100	140	260	240	168	179	214	347	500	582	123	91
4100-160/22	100	100	140	260	240	168	179	214	347	500	582	123	91
4100-160/30	100	100	140	260	240	168	179	214	347	500	613	123	95

Насосы АЦМЛ-С 4032, 4040, 4050, 4065 Габариты и масса 2 - полюсных моделей

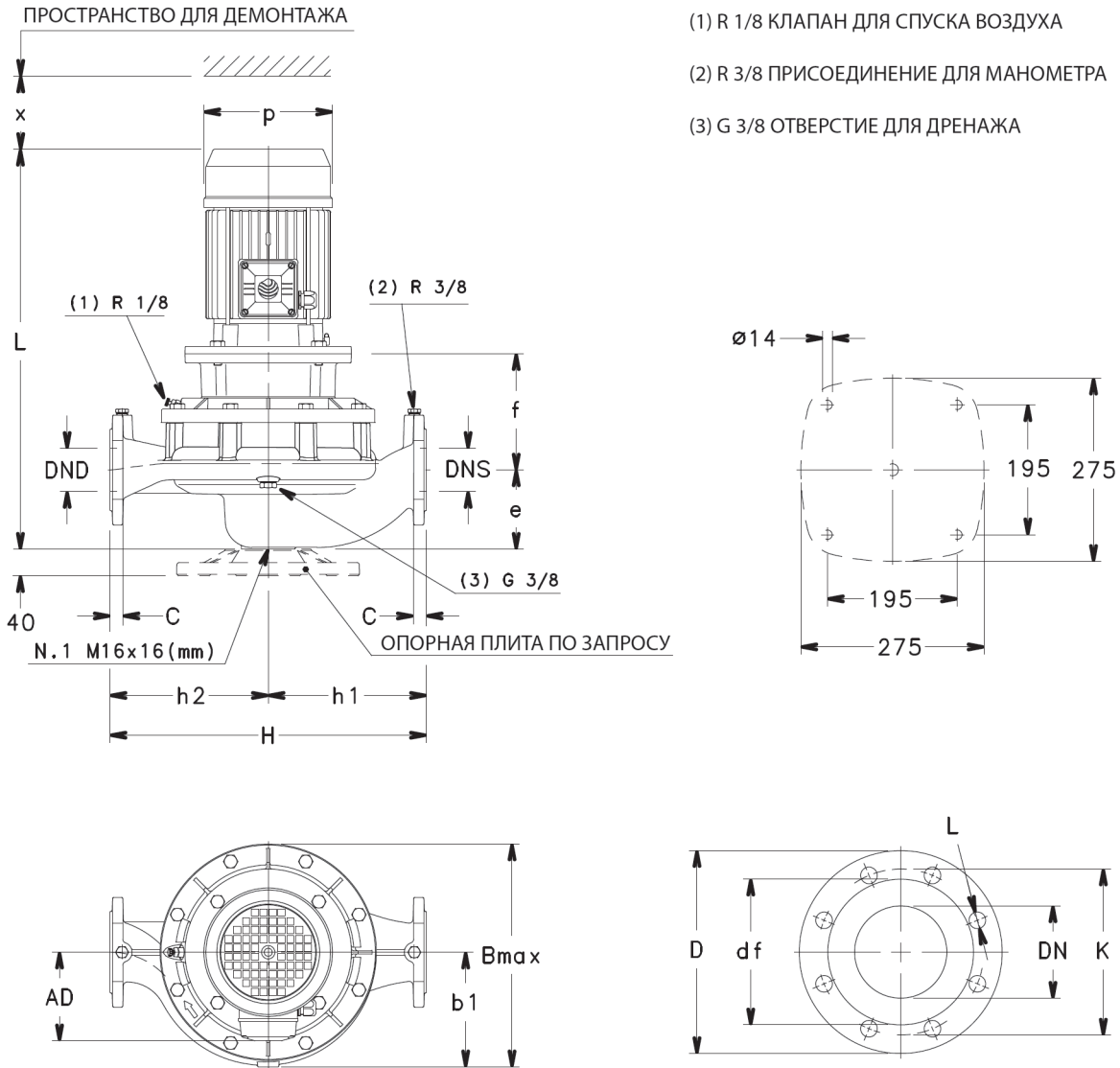

- (1) R 1/8 КЛАПАН ДЛЯ СПУСКА ВОЗДУХА
- (2) R 3/8 ПРИСОЕДИНЕНИЕ ДЛЯ МАНОМЕТРА
- (3) G 3/8 ОТВЕРСТИЕ ДЛЯ ДРЕНАЖА

ФЛАНЦЫ

EN1092-2, PN 16 *)					
DN	D	K	C	df	L
32	140	100	18	76	4x19
40	150	110	18	84	4x19
50	165	125	20	99	4x19
65	185	145	20	118	4x19
80	200	160	22	132	8x19
100	230	180	24	157	8x19

*) ...ЗНАЧЕНИЯ «С» И «D» МОГУТ ОТЛИЧАТЬСЯ ОТ СТАНДАРТНЫХ

Тип насоса АЦМЛ-С / 2	Габаритные размеры (мм)									B max	H	L	x	Масса кг
	DND	DNS	e	f	h1	h2	AD	b1	p					
4032-160/07A	32	32	90	155	160	160	129	123	155	249	320	508	75	33
4032-160/07	32	32	90	155	160	160	129	123	155	249	320	508	75	33
4032-160/11	32	32	90	155	160	160	129	123	155	249	320	508	75	34
4032-160/15	32	32	90	155	160	160	129	123	155	249	320	508	75	36
4032-160/22	32	32	90	155	160	160	134	123	174	254	320	543	75	43
4032-160/30	32	32	90	165	160	160	134	123	174	254	320	553	75	48
4040-125/11	40	40	100	165	160	160	129	128	155	249	320	528	94	33
4040-125/15	40	40	100	165	160	160	129	128	155	249	320	528	94	37
4040-125/22	40	40	100	165	160	160	134	128	174	254	320	563	94	44
4040-125/30	40	40	100	175	160	160	134	128	174	254	320	573	94	49
4040-160/22	40	40	100	165	160	160	134	128	174	254	320	563	94	44
4040-160/30	40	40	100	175	160	160	134	128	174	254	320	573	94	49
4040-160/40	40	40	100	175	160	160	154	128	197	274	320	594	94	52
4040-160/55	40	40	100	202	160	160	168	128	214	288	320	677	94	65
4040-200/30	40	40	110	165	220	220	134	168	174	336	440	573	104	66
4040-200/40	40	40	110	165	220	220	154	168	197	336	440	594	104	69
4040-200/55	40	40	110	192	220	220	168	168	214	336	440	677	104	82
4040-200/75	40	40	110	192	220	220	191	168	256	359	440	669	104	101
4040-250/75	40	40	110	192	220	220	191	168	256	359	440	669	104	101
4040-250/110A	40	40	110	222	220	220	191	168	256	359	440	760	104	118
4040-250/110	40	40	110	222	220	220	191	168	256	359	440	760	104	118
4040-250/150	40	40	110	222	220	220	240	168	313	408	440	826	104	151
4050-125/15	50	50	116	155	180	160	129	128	155	247	340	534	96	41
4050-125/22	50	50	116	155	180	160	134	128	174	252	340	569	96	48
4050-125/30	50	50	116	165	180	160	134	128	174	252	340	579	96	52
4050-125/40	50	50	116	165	180	160	154	128	197	272	340	600	96	55
4050-160/30	50	50	116	165	180	160	134	128	174	252	340	579	96	52
4050-160/40	50	50	116	165	180	160	154	128	197	272	340	600	96	55
4050-160/55	50	50	116	192	180	160	168	128	214	286	340	683	96	65
4050-160/75	50	50	116	192	180	160	191	128	256	319	340	675	96	84
4050-200/55	50	50	111	192	220	220	168	168	214	336	440	678	108	85
4050-200/75	50	50	111	192	220	220	191	168	256	359	440	670	108	104
4050-200/110A	50	50	111	222	220	220	191	168	256	359	440	761	108	121
4050-200/110	50	50	111	222	220	220	191	168	256	359	440	761	108	121
4050-250/110A	50	50	111	222	220	220	191	168	256	359	440	761	108	121
4050-250/110	50	50	111	222	220	220	191	168	256	359	440	761	108	121
4050-250/150	50	50	111	222	220	220	240	168	313	408	440	827	108	154
4050-250/185	50	50	111	222	220	220	240	168	313	408	440	827	108	163
4050-250/220	50	50	111	222	220	220	240	168	313	408	440	827	108	174
4065-125/30	65	65	105	190	190	170	134	148	174	296	360	593	100	60
4065-125/40	65	65	105	190	190	170	154	148	197	302	360	614	100	63
4065-125/55	65	65	105	217	190	170	168	148	214	316	360	697	100	72
4065-125/75	65	65	105	217	190	170	191	148	256	339	360	689	100	95
4065-160/55	65	65	105	217	190	170	168	148	214	316	360	697	94	77
4065-160/75	65	65	105	217	190	170	191	148	256	339	360	689	94	96
4065-160/110A	65	65	105	247	190	170	191	148	256	339	360	780	94	117
4065-160/110	65	65	105	247	190	170	191	148	256	339	360	780	94	117
4065-200/110A	65	65	118	222	237,5	237,5	191	178	256	360	475	768	105	125
4065-200/110	65	65	118	222	237,5	237,5	191	178	256	360	475	768	105	125
4065-200/150	65	65	118	222	237,5	237,5	240	178	313	409	475	834	105	158
4065-200/185	65	65	118	222	237,5	237,5	240	178	313	409	475	834	105	167
4065-250/150	65	65	118	222	237,5	237,5	240	178	313	409	475	834	105	158
4065-250/185	65	65	118	222	237,5	237,5	240	178	313	409	475	834	105	167
4065-250/220	65	65	118	222	237,5	237,5	240	178	313	409	475	834	105	178
4065-250/300	65	65	118	228	237,5	237,5	317	178	402	518	475	1003	105	287

Насосы АЦМЛ-С 4040, 4050, 4065 Габариты и масса 4 - полюсных моделей

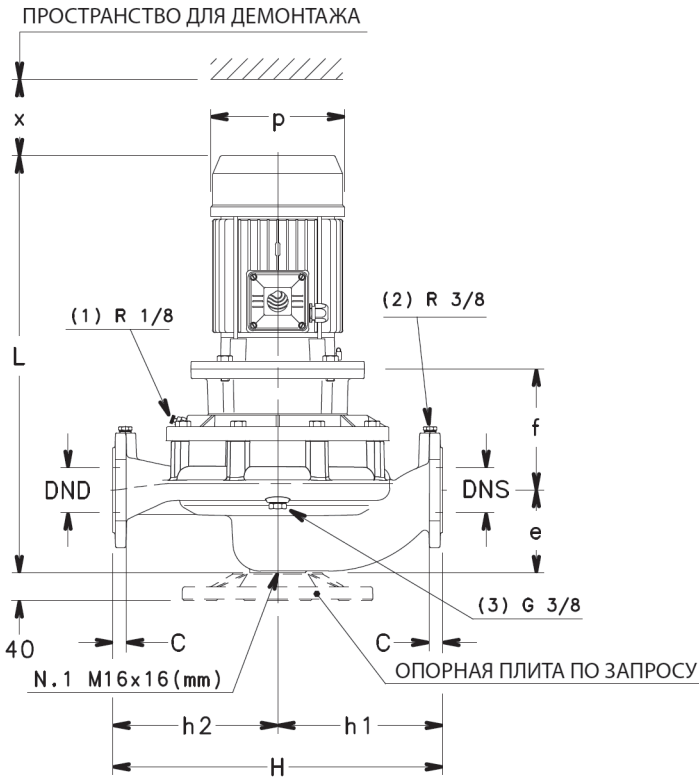

- (1) R 1/8 КЛАПАН ДЛЯ СПУСКА ВОЗДУХА
- (2) R 3/8 ПРИСОЕДИНЕНИЕ ДЛЯ МАНОМЕТРА
- (3) G 3/8 ОТВЕРСТИЕ ДЛЯ ДРЕНАЖА

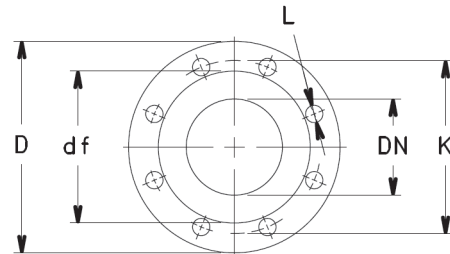
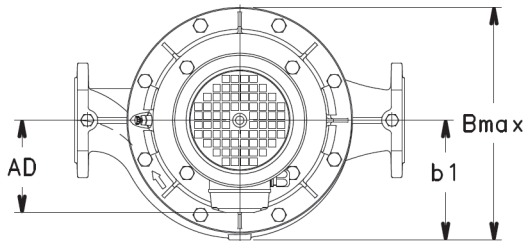
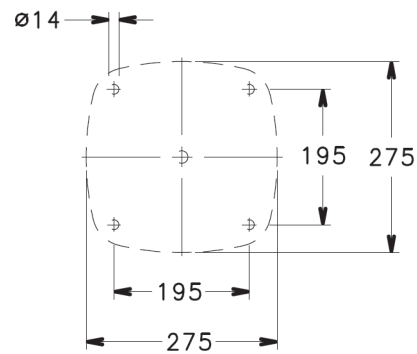

ФЛАНЦЫ

EN1092-2, PN 16 *)					
DN	D	K	C	df	L
32	140	100	18	76	4x19
40	150	110	18	84	4x19
50	165	125	20	99	4x19
65	185	145	20	118	4x19
80	200	160	22	132	8x19
100	230	180	24	157	8x19

*) ...ЗНАЧЕНИЯ «С» И «D» МОГУТ ОТЛИЧАТЬСЯ ОТ СТАНДАРТНЫХ

Тип насоса АЦМЛ-С /4	Габаритные размеры (мм)									B max	H	L	x	Масса кг
	DND	DNS	e	f	h1	h2	AD	b1	p					
4040-160/05	40	40	100	165	160	160	129	128	155	249	320	528	94	33
4040-160/07	40	40	100	165	160	160	128	128	159	248	320	496	94	36
4040-200/05A	40	40	110	155	220	220	129	168	155	336	440	528	104	50
4040-200/05	40	40	110	155	220	220	129	168	155	336	440	528	104	50
4040-200/07	40	40	110	155	220	220	128	168	159	336	440	496	104	53
4040-200/11	40	40	110	155	220	220	134	168	174	336	440	563	104	59
4040-250/11	40	40	110	155	220	220	134	168	174	336	440	563	104	59
4040-250/15A	40	40	110	155	220	220	134	168	174	336	440	563	104	63
4040-250/15	40	40	110	155	220	220	134	168	174	336	440	563	104	63
4040-250/22	40	40	110	165	220	220	168	168	214	336	440	597	104	74
4050-125/05	50	50	116	155	180	160	129	128	155	247	340	534	96	37
4050-160/05	50	50	116	155	180	160	129	128	155	247	340	534	96	37
4050-160/07	50	50	116	155	180	160	128	128	159	246	340	502	96	40
4050-160/11	50	50	116	155	180	160	134	128	174	252	340	569	96	46
4050-200/07	50	50	111	155	220	220	128	168	159	336	440	497	108	56
4050-200/11A	50	50	111	155	220	220	134	168	174	336	440	564	108	62
4050-200/11	50	50	111	155	220	220	134	168	174	336	440	564	108	62
4050-200/15	50	50	111	155	220	220	134	168	174	336	440	564	108	66
4050-250/11	50	50	111	155	220	220	134	168	174	336	440	564	108	62
4050-250/15	50	50	111	155	220	220	134	168	174	336	440	564	108	66
4050-250/22A	50	50	111	165	220	220	168	168	214	336	440	598	108	77
4050-250/22	50	50	111	165	220	220	168	168	214	336	440	598	108	77
4050-250/30	50	50	111	165	220	220	168	168	214	336	440	629	108	81
4065-125/05	65	65	105	180	190	170	129	148	155	296	360	548	100	49
4065-125/07	65	65	105	180	190	170	128	148	159	296	360	516	100	52
4065-125/11	65	65	105	180	190	170	134	148	174	296	360	583	100	58
4065-160/07	65	65	105	180	190	170	128	148	159	296	360	516	94	52
4065-160/11A	65	65	105	180	190	170	134	148	174	296	360	583	94	58
4065-160/11	65	65	105	180	190	170	134	148	174	296	360	583	94	58
4065-160/15	65	65	105	180	190	170	134	148	174	296	360	583	94	62
4065-200/11	65	65	118	155	237,5	237,5	134	178	174	347	475	571	105	66
4065-200/15	65	65	118	155	237,5	237,5	134	178	174	347	475	571	105	70
4065-200/22A	65	65	118	165	237,5	237,5	168	178	214	347	475	605	105	81
4065-200/22	65	65	118	165	237,5	237,5	168	178	214	347	475	605	105	81
4065-250/22A	65	65	118	165	237,5	237,5	168	178	214	347	475	605	105	81
4065-250/22	65	65	118	165	237,5	237,5	168	178	214	347	475	605	105	81
4065-250/30	65	65	118	165	237,5	237,5	168	178	214	347	475	636	105	85
4065-250/40	65	65	118	165	237,5	237,5	168	178	214	347	475	665	105	104

Насосы АЦМЛ-С 4080, 4100 Габариты и масса 2 - полюсных моделей

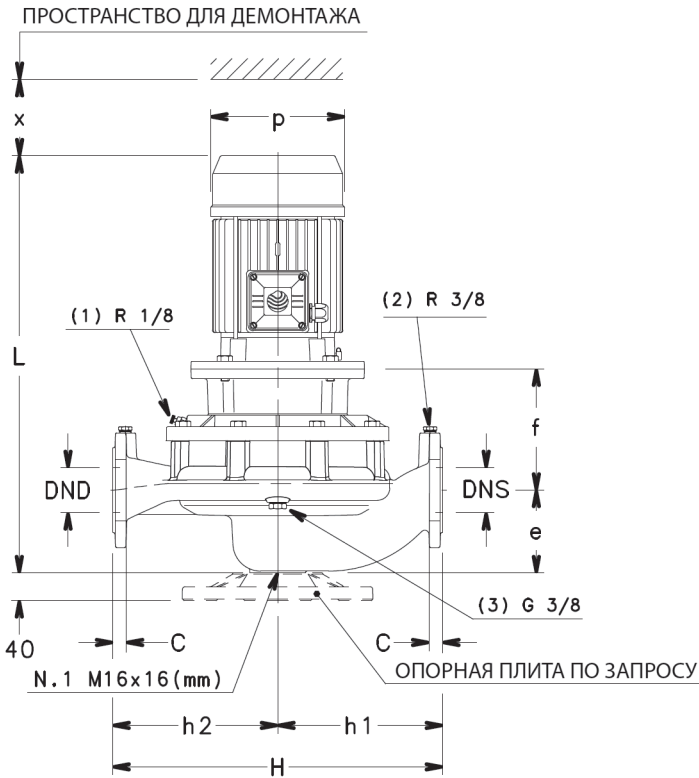

- (1) R 1/8 КЛАПАН ДЛЯ СПУСКА ВОЗДУХА
- (2) R 3/8 ПРИСОЕДИНЕНИЕ ДЛЯ МАНОМЕТРА
- (3) G 3/8 ОТВЕРСТИЕ ДЛЯ ДРЕНАЖА

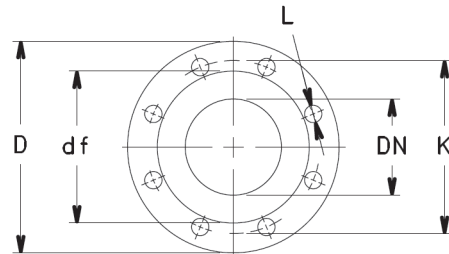
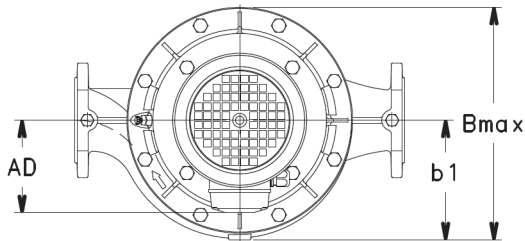
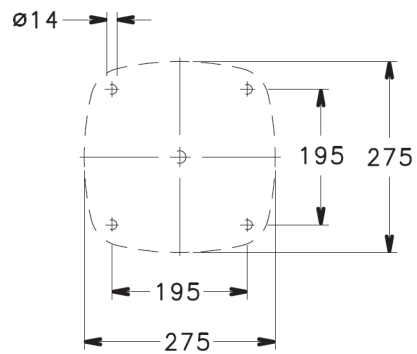

ФЛАНЦЫ

EN1092-2, PN 16 *)					
DN	D	K	C	df	L
32	140	100	18	76	4x19
40	150	110	18	84	4x19
50	165	125	20	99	4x19
65	185	145	20	118	4x19
80	200	160	22	132	8x19
100	230	180	24	157	8x19

*) ...ЗНАЧЕНИЯ «С» И «D» МОГУТ ОТЛИЧАТЬСЯ ОТ СТАНДАРТНЫХ

Тип насоса АЦМЛ-С /2	Габаритные размеры (мм)									В max	H	L	x	Масса кг
	DND	DNS	e	f	h1	h2	AD	b1	p					
4080-125/40	80	80	114	207	215	205	154	168	197	336	420	613	111	79
4080-125/110	80	80	114	237	215	205	191	168	256	359	420	779	111	129
4080-160/55	80	80	114	207	215	205	168	168	214	336	420	696	111	89
4080-160/75	80	80	114	207	215	205	191	168	256	359	420	688	111	108
4080-160/110A	80	80	114	237	215	205	191	168	256	359	420	779	111	129
4080-160/110	80	80	114	237	215	205	191	168	256	359	420	779	111	129
4080-160/150	80	80	114	237	215	205	240	168	313	408	420	845	111	162
4080-160/185	80	80	114	237	215	205	240	168	313	408	420	845	111	171
4080-200/110	80	80	132	240	265	235	191	185	256	359	500	800	130	127
4080-200/150	80	80	132	240	265	235	240	185	313	408	500	866	130	160
4080-200/185	80	80	132	240	265	235	240	185	313	408	500	866	130	169
4080-200/220	80	80	132	240	265	235	240	185	313	408	500	866	130	180
4080-200/300	80	80	132	246	265	235	317	185	402	518	500	1035	130	289
4080-250/220	80	80	132	240	265	235	240	185	313	408	500	866	130	180
4080-250/300	80	80	132	246	265	235	317	185	402	518	500	1035	130	289
4080-250/370	80	80	132	246	265	235	317	185	402	518	500	1035	130	304
4100-160/110	100	100	140	240	260	240	191	179	256	359	500	810	123	139
4100-160/150	100	100	140	240	260	240	240	179	313	408	500	876	123	172
4100-160/185	100	100	140	240	260	240	240	179	313	408	500	876	123	181
4100-160/220	100	100	140	240	260	240	240	179	313	408	500	876	123	192
4100-200/220	100	100	175	240	300	250	240	201	313	410	550	909	152	196
4100-200/300	100	100	175	246	300	250	317	201	402	518	550	1078	152	305
4100-200/370	100	100	175	246	300	250	317	201	402	518	550	1078	152	320
4100-250/370	100	100	175	246	300	250	317	201	402	518	550	1078	152	320

Насосы АЦМЛ-С 4080, 4100 Габариты и масса 4 - полюсных моделей

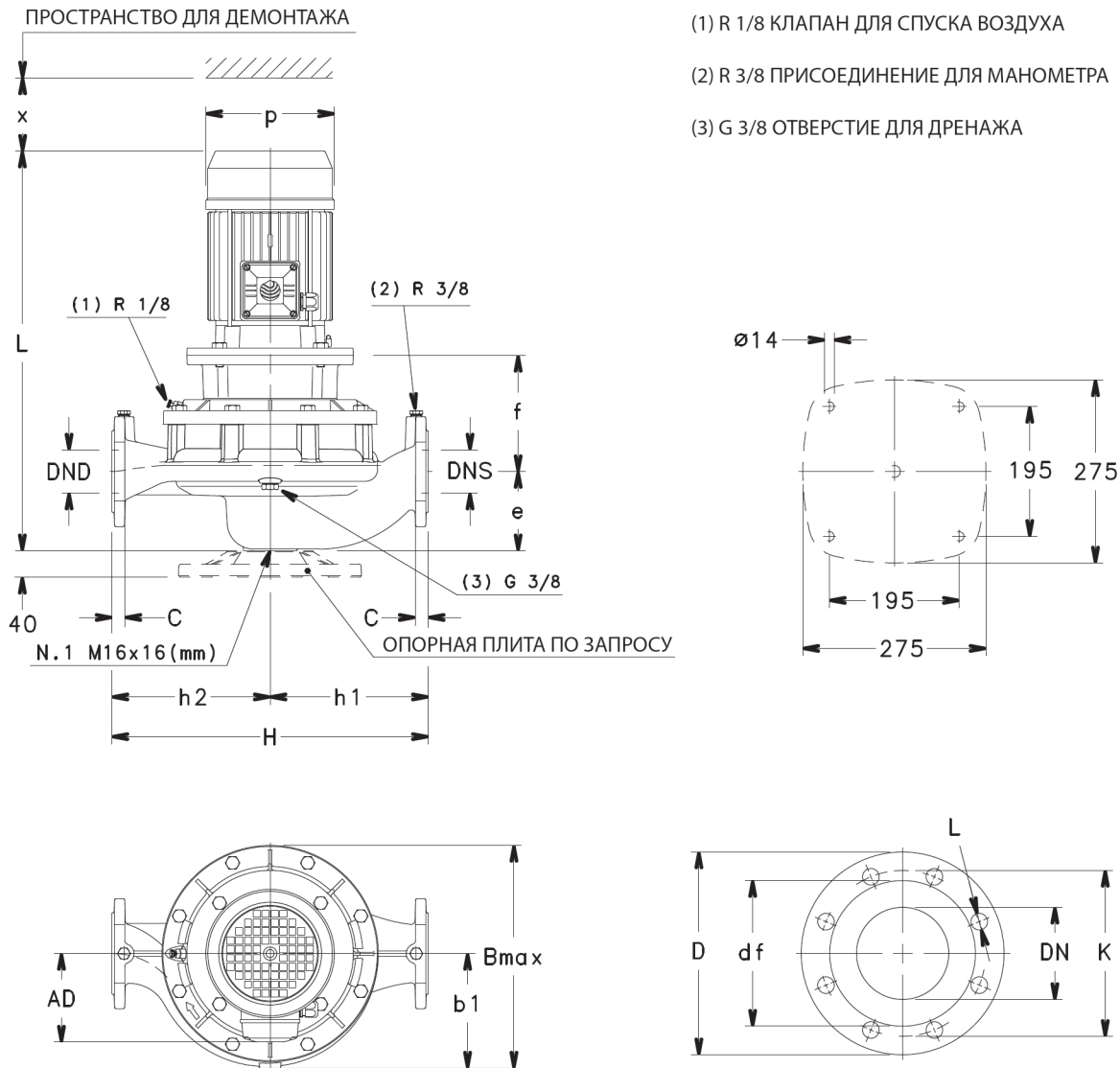

ФЛАНЦЫ

EN1092-2, PN 16 *)					
DN	D	K	C	df	L
32	140	100	18	76	4x19
40	150	110	18	84	4x19
50	165	125	20	99	4x19
65	185	145	20	118	4x19
80	200	160	22	132	8x19
100	230	180	24	157	8x19

*) ...ЗНАЧЕНИЯ «С» И «D» МОГУТ ОТЛИЧАТЬСЯ ОТ СТАНДАРТНЫХ

Тип насоса АЦМЛ-С /4	Габаритные размеры (мм)									B max	H	L	x	Масса кг
	DND	DNS	e	f	h1	h2	AD	b1	p					
4080-125/05	80	80	114	170	215	205	129	168	155	336	420	547	111	61
4080-125/15	80	80	114	170	215	205	134	168	174	336	420	582	111	72
4080-160/11B	80	80	114	170	215	205	134	168	174	336	420	582	111	68
4080-160/11A	80	80	114	170	215	205	134	168	174	336	420	582	111	68
4080-160/11	80	80	114	170	215	205	134	168	174	336	420	582	111	68
4080-160/15	80	80	114	170	215	205	134	168	174	336	420	582	111	72
4080-160/22A	80	80	114	170	215	205	168	168	214	336	420	616	111	85
4080-160/22	80	80	114	180	215	205	168	168	214	336	420	616	111	85
4080-200/15	80	80	132	173	265	235	134	185	174	353	500	603	130	72
4080-200/22A	80	80	132	183	265	235	168	185	214	353	500	637	130	83
4080-200/22	80	80	132	183	265	235	168	185	214	353	500	637	130	83
4080-200/30	80	80	132	183	265	235	168	185	214	353	500	668	130	87
4080-200/40	80	80	132	183	265	235	168	185	214	353	500	697	130	106
4080-250/30	80	80	132	183	265	235	168	185	214	353	500	668	130	87
4080-250/40	80	80	132	183	265	235	168	185	214	353	500	697	130	106
4080-250/55A	80	80	132	210	265	235	191	185	256	359	500	747	130	117
4080-250/55	80	80	132	210	265	235	191	185	256	359	500	747	130	117
4080-250/75	80	80	132	210	265	235	191	185	256	359	500	747	130	121
4080-315/75	80	80	140	215	325	295	191	229	256	439	620	760	140	159
4080-315/110	80	80	140	245	325	295	240	229	256	439	620	879	140	223
4080-315/150	80	80	140	245	325	295	240	229	256	439	620	879	140	227
4100-160/15	100	100	140	175	260	240	134	179	174	347	500	613	123	84
4100-160/22A	100	100	140	185	260	240	168	179	214	347	500	647	123	95
4100-160/22	100	100	140	185	260	240	168	179	214	347	500	647	123	95
4100-160/30	100	100	140	185	260	240	168	179	214	347	500	678	123	99
4100-200/30	100	100	175	183	300	250	134	201	174	371	550	711	152	103
4100-200/40	100	100	175	183	300	250	168	201	214	371	550	740	152	122
4100-200/55A	100	100	175	210	300	250	168	201	214	371	550	790	152	133
4100-200/55	100	100	175	210	300	250	168	201	214	371	550	790	152	133
4100-250/55A	100	100	175	210	300	250	191	201	256	371	550	790	152	133
4100-250/55	100	100	175	210	300	250	191	201	256	371	550	790	152	133
4100-250/75	100	100	175	210	300	250	191	201	256	371	550	790	152	137
4100-250/110	100	100	175	240	300	250	240	201	313	410	550	909	152	201
4100-315/110	100	100	175	240	360	310	240	244	256	451	670	909	140	238
4100-315/150	100	100	175	240	360	310	240	244	256	451	670	909	140	242
4100-315/185	100	100	175	240	360	310	279	244	360	451	670	969	140	281
4100-315/220	100	100	175	240	360	310	279	244	360	451	670	1007	140	298

Насосы АЦМЛ-С 4125, 4150, 4200, 4250

Габариты и масса 4 - полюсных моделей

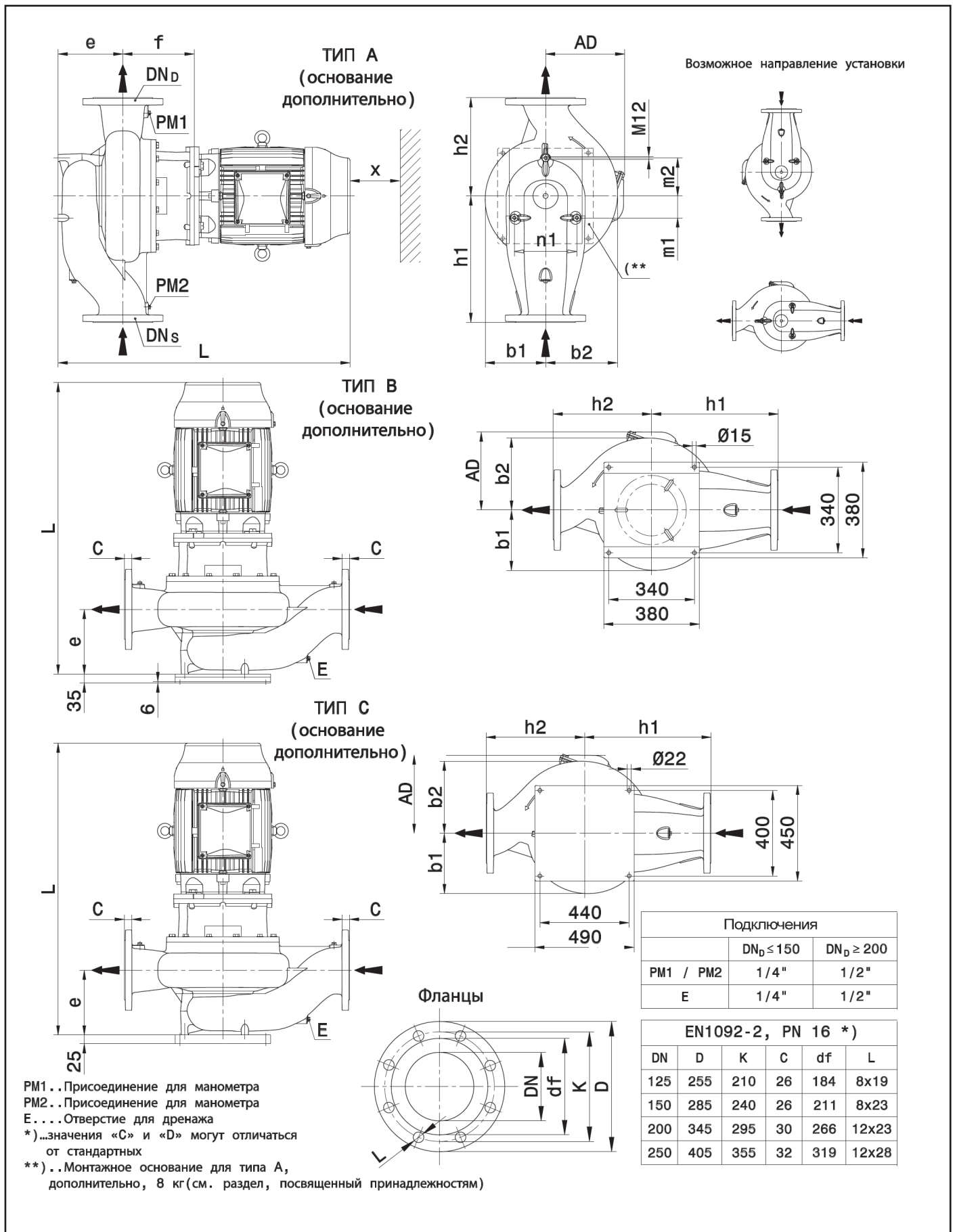

Тип насоса АЦМЛ-С /4	ТИП	Габаритные размеры (мм)														Масса
		DND	DNS	e	f	h1	h2	m1	m2	n1	b1	b2	x	AD	L	кг
4125-160/22	A	125	125	215	183	340	280	60	105	172	166	212	140	168	720	115
4125-160/30	A	125	125	215	183	340	280	60	105	172	166	212	140	168	751	122
4125-160/40	A	125	125	215	183	340	280	60	105	172	166	212	140	168	780	140
4125-200/55	A	125	125	215	210	340	280	60	105	172	166	212	140	191	830	145
4125-200/75	A	125	125	215	210	340	280	60	105	172	166	212	140	191	830	150
4125-250/75	A	125	125	230	215	450	350	63	110	180	223	275	140	191	850	185
4125-250/110	B	125	125	230	245	450	350	63	110	180	223	275	140	240	969	257
4125-315/150	B	125	125	230	245	450	350	63	110	180	223	275	140	240	969	278
4125-315/185	B	125	125	230	245	450	350	63	110	180	223	275	140	279	1029	317
4125-315/220	B	125	125	230	245	450	350	63	110	180	223	275	140	279	1067	334
4125-315/300	B	125	125	230	251	450	350	63	110	180	223	275	140	317	1138	381
4150-200/55	A	150	150	230	225	450	350	75	130	212	182	253	140	191	860	178
4150-200/75	A	150	150	230	225	450	350	75	130	212	182	253	140	191	860	183
4150-200/110	B	150	150	230	255	450	350	75	130	212	182	253	140	240	979	255
4150-250/110	B	150	150	230	240	450	350	75	130	212	193	255	140	240	964	261
4150-250/150	B	150	150	230	240	450	350	75	130	212	193	255	140	240	964	265
4150-315/185	B	150	150	230	254	450	350	78	135	222	215	257	140	279	1038	323
4150-315/220	B	150	150	230	254	450	350	78	135	222	215	257	140	279	1076	340
4150-315/300	B	150	150	230	254	450	350	78	135	222	215	257	140	317	1141	384
4150-315/370	B	150	150	230	284	450	350	78	135	222	215	257	140	384	1260	530
4200-250/150	C	200	200	308	254	475	355	73	145	250	247	305	140	240	1056	360
4200-250/185	C	200	200	308	254	475	355	73	145	250	247	305	140	279	1116	399
4200-250/220	C	200	200	308	254	475	355	73	145	250	247	305	140	279	1154	416
4200-250/300	C	200	200	308	254	475	355	73	145	250	247	305	140	317	1219	460
4200-315/300	C	200	200	260	254	500	400	73	145	250	236	305	140	317	1171	457
4200-315/370	C	200	200	260	284	500	400	73	145	250	236	305	140	384	1290	603
4200-315/450	C	200	200	260	284	500	400	73	145	250	236	305	140	384	1290	638
4200-315/550	C	200	200	260	284	500	400	73	145	250	236	305	140	402	1369	688
4200-400/550	C	200	200	280	284	625	475	73	145	250	273	344	140	402	1389	755
4200-400/750	C	200	200	280	284	625	475	73	145	250	273	344	140	472	1495	947
4200-400/900	C	200	200	280	284	625	475	73	145	250	273	344	140	472	1495	1017
4250-315/300	C	250	250	320	254	550	400	90	180	312	285	351	140	317	1231	536
4250-315/370	C	250	250	320	284	550	400	90	180	312	285	351	140	384	1350	683
4250-315/450	C	250	250	320	284	550	400	90	180	312	285	351	140	384	1350	718
4250-315/550	C	250	250	320	284	550	400	90	180	312	285	351	140	402	1429	767
4250-315/750	C	250	250	320	284	550	400	90	180	312	285	351	140	472	1535	959

Насосы АЦМЛ серии 4000 Принадлежности

Резьбовые фланцы согласно EN 1092-1

DN	Ø C	Габаритные размеры (мм)				Отверстия		
		Ø A	B	Ø D	H	Ø F	N	PN
32	Rp 1½	100	13	140	16	18	4	16
40	Rp 1½	110	14	150	19	18	4	16
50	Rp 2	125	16	165	24	18	4	16
65	Rp 2½	145	16	185	23	18	4	16
80	Rp 3	160	17	200	27	18	8	16
100	Rp 4	180	18	220	31	18	8	16

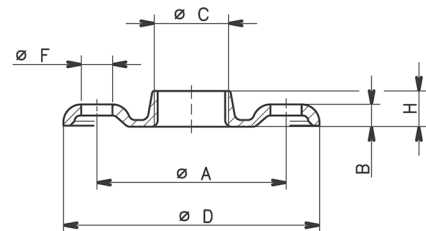

Сварные фланцы согласно ГОСТ 33259-2015

DN	Ø C	Габаритные размеры (мм)				Отверстия		
		Ø A	B	Ø D	Ø F	N	PN	
32	39	100	18	135	18	4	16	
40	46	110	20	145	18	4	16	
50	59	125	22	160	18	4	16	
65	78	145	24	180	18	4	16	
80	90	160	24	195	18	8	16	
100	110	180	26	215	18	8	16	
125	142	210	28	245	18	8	16	
150	161	240	28	280	22	8	16	
200	222	295	30	335	22	12	16	
250	273	355	31	405	26	12	16	

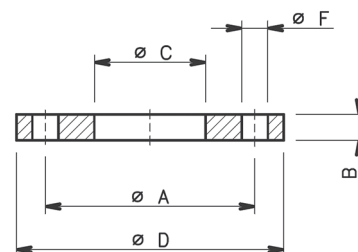

Комплект опорной плиты АЦМЛ 4032, 4040, 4050, 4065, 4080, 4100

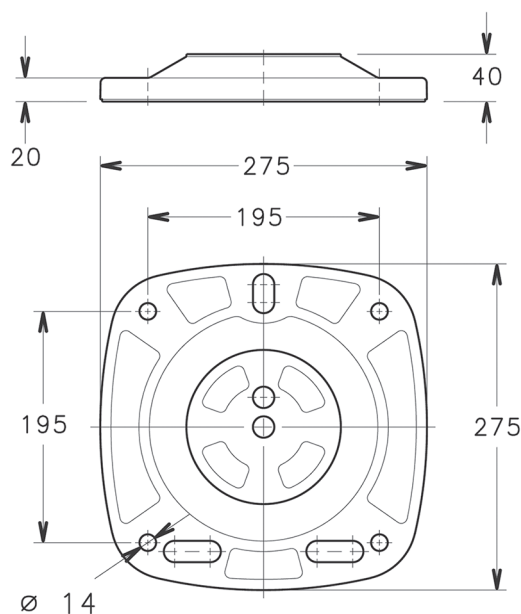

Комплект опорной плиты АЦМЛ 4125, 4150

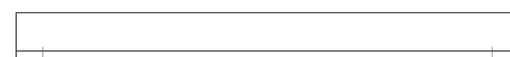
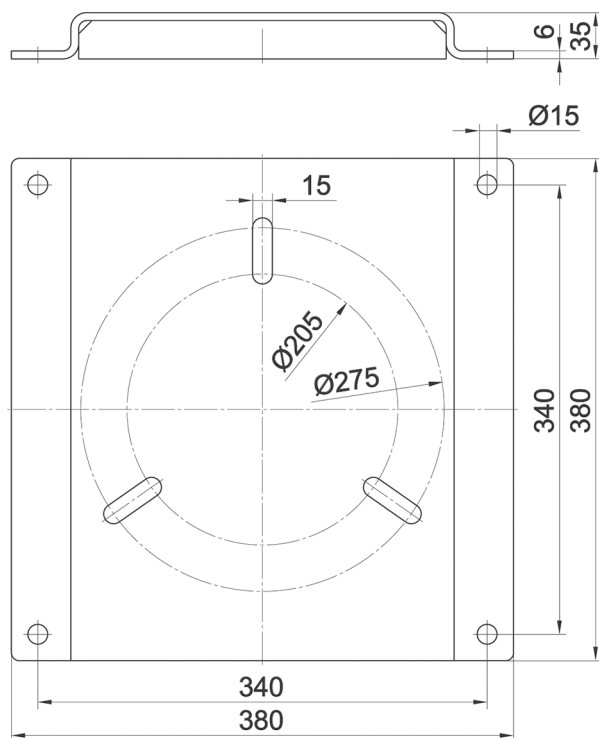

КОМПЛЕКТ ОПОРНОЙ ПЛИТЫ АЦМЛ-С		
Тип насоса	Стандарт	Опция
4125-160/22/4		•
4125-160/30/4		•
4125-160/40/4		•
4125-200/55/4		•
4125-200/75/4		•
4125-250/75/4		•
4125-250/110/4	•	
4125-315/150/4	•	
4125-315/185/4	•	
4125-315/220/4	•	
4125-315/300/4	•	
4150-200/55/4		•
4150-200/75/4		•
4150-200/110/4	•	
4150-250/110/4	•	
4150-250/150/4	•	
4150-315/185/4	•	
4150-315/220/4	•	
4150-315/300/4	•	
4150-315/370/4	•	

Насосы АЦМЛ серии 1000
Диаграммы рабочих характеристик
Габаритные и присоединительные размеры

Насос АЦМЛ-С 1155 (3000 об/мин)

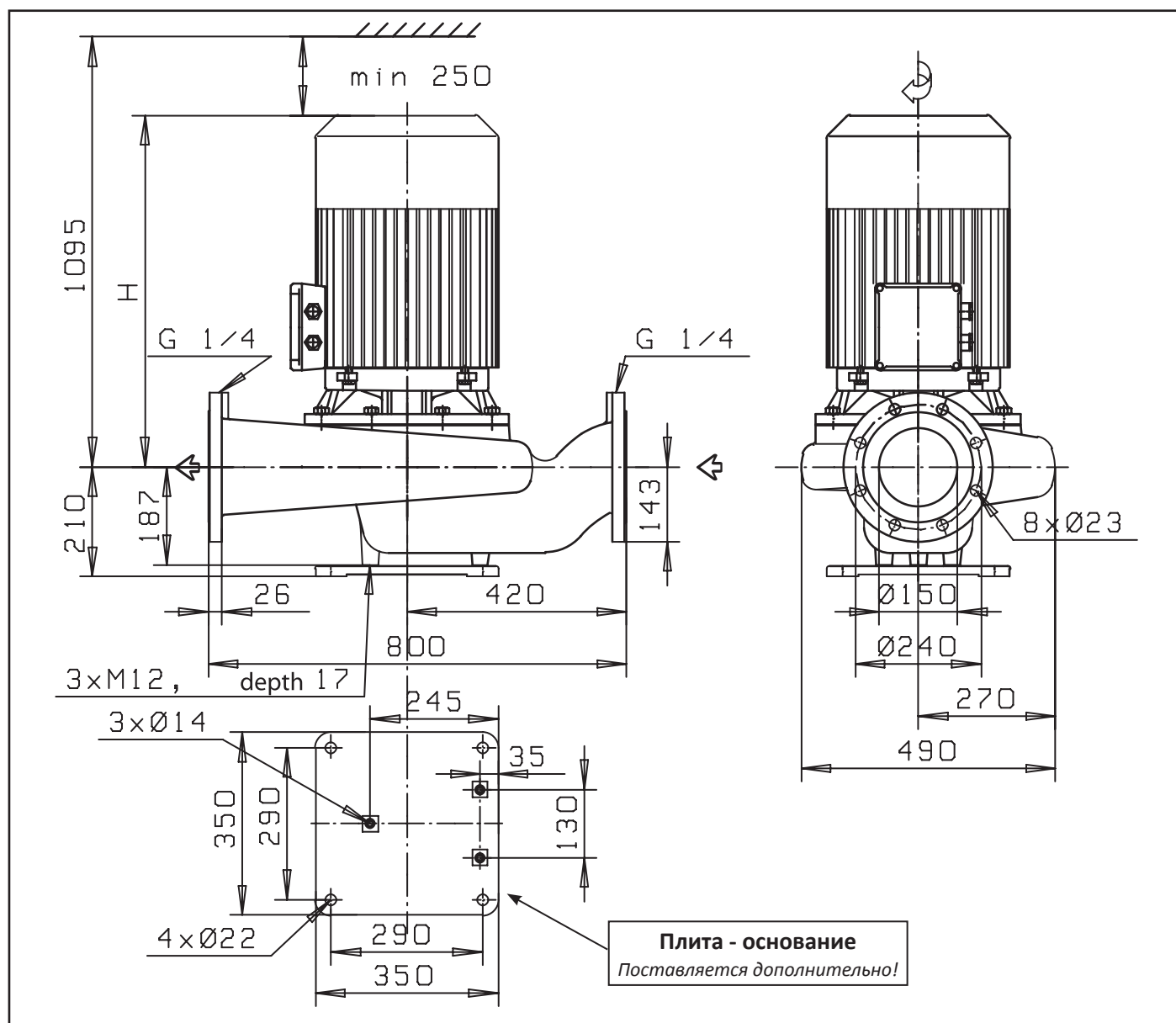

Марка агрегата	DN	Мощность эл. двиг-ля N, кВт	Соотв. макс. КПД		КПД %	Масса, кг
			Q опт м ³ /ч	H опт м		
АЦМЛ-С 1155/190-30,0/2	150	30,0	198,0	26,5	60	375
АЦМЛ-С 1155/200-37,0/2		37,0	198,0	34,0	62	395
АЦМЛ-С 1155/215-45,0/2		45,0	230,0	38,3	65	435
АЦМЛ-С 1155/225-45,0/2		45,0	230,0	45,0	65	435
АЦМЛ-С 1155/240-55,0/2		55,0	252,0	48,0	68	465
АЦМЛ-С 1155/250-55,0/2		55,0	144,0	68,0	68	465
АЦМЛ-С 1155/260-55,0/2		55,0	108,0	76,0	52	465

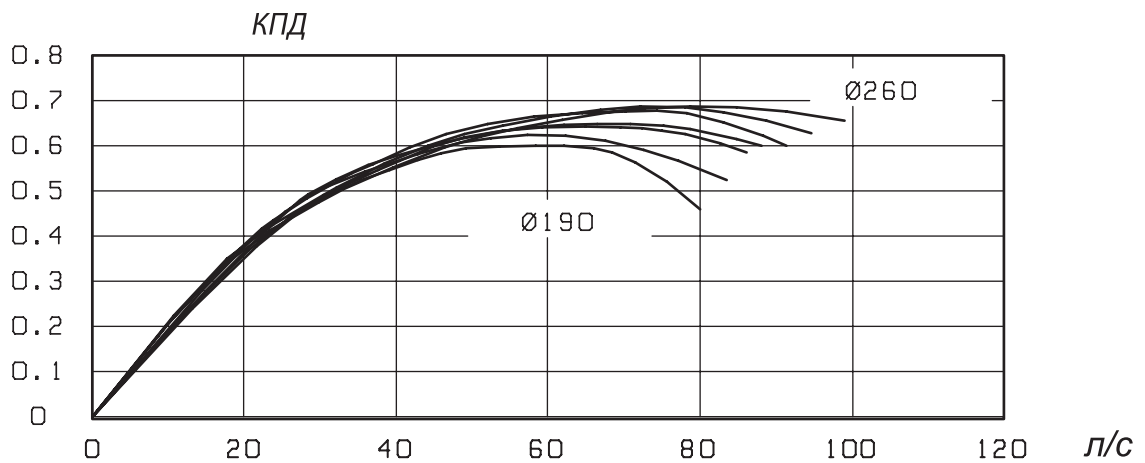
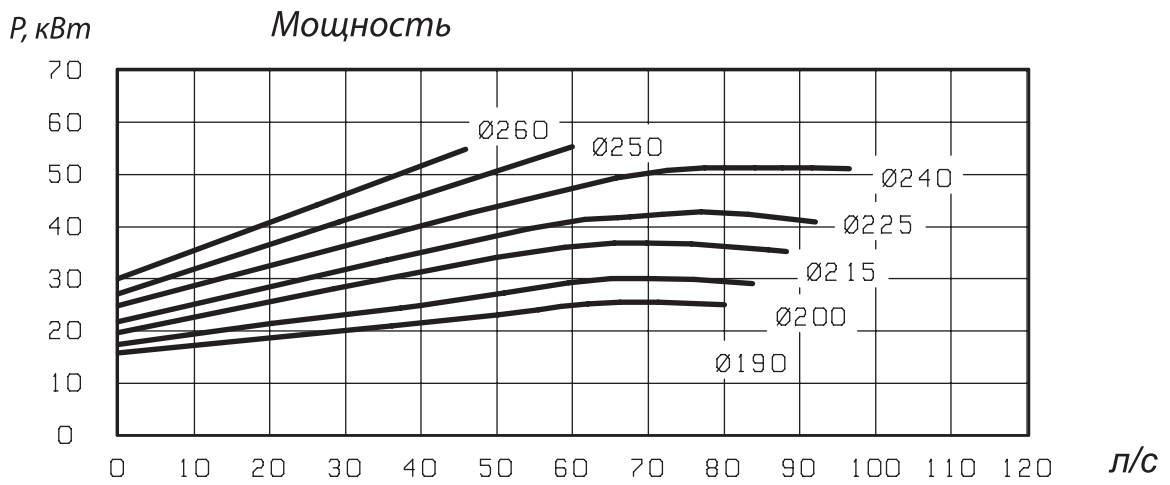
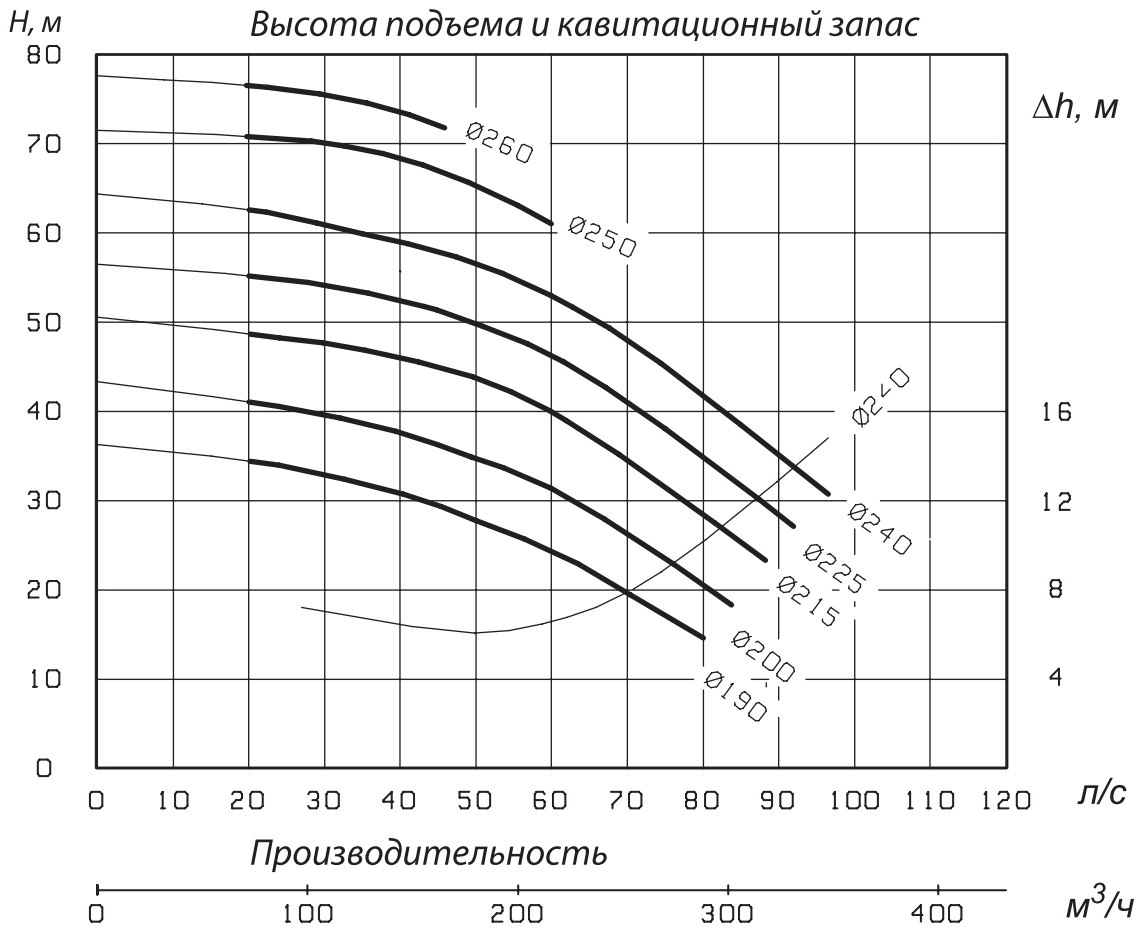

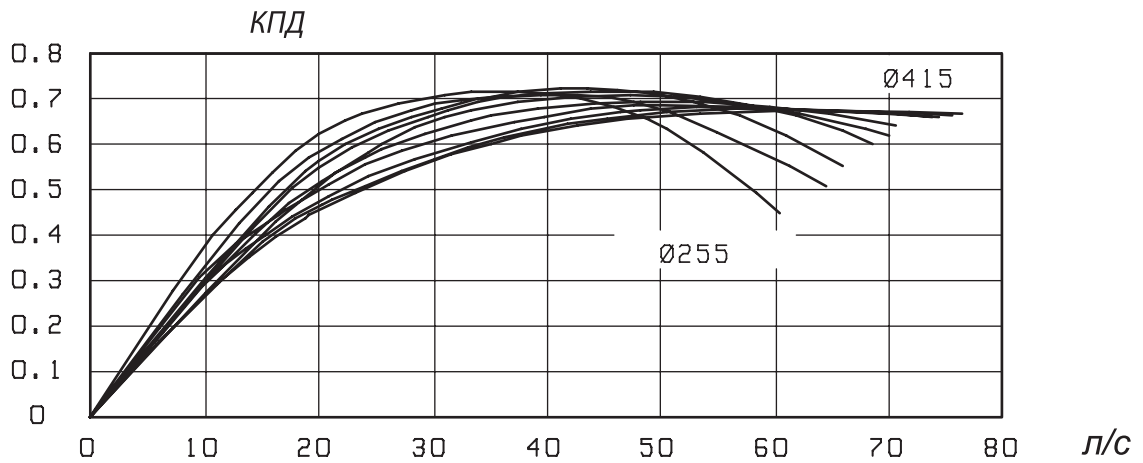
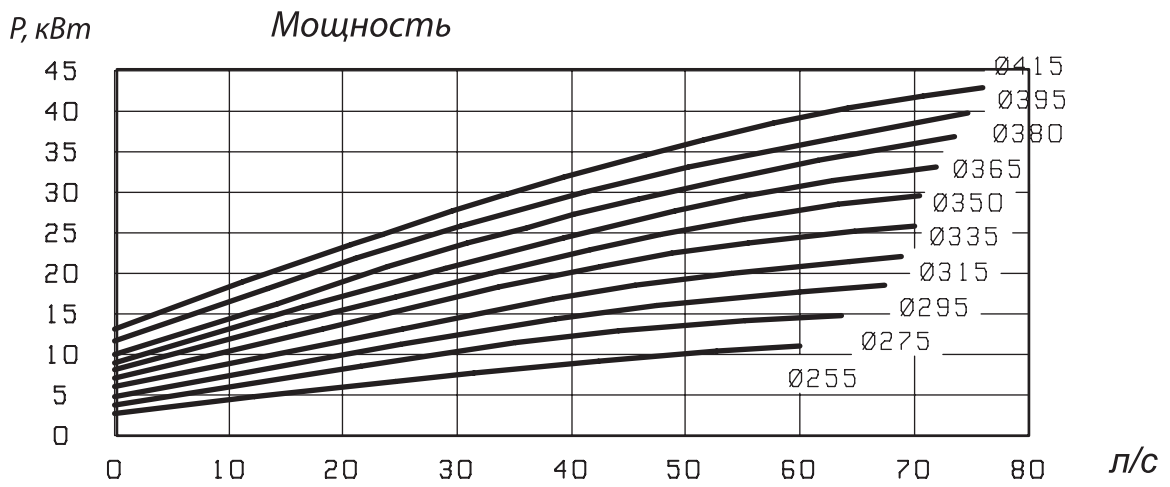
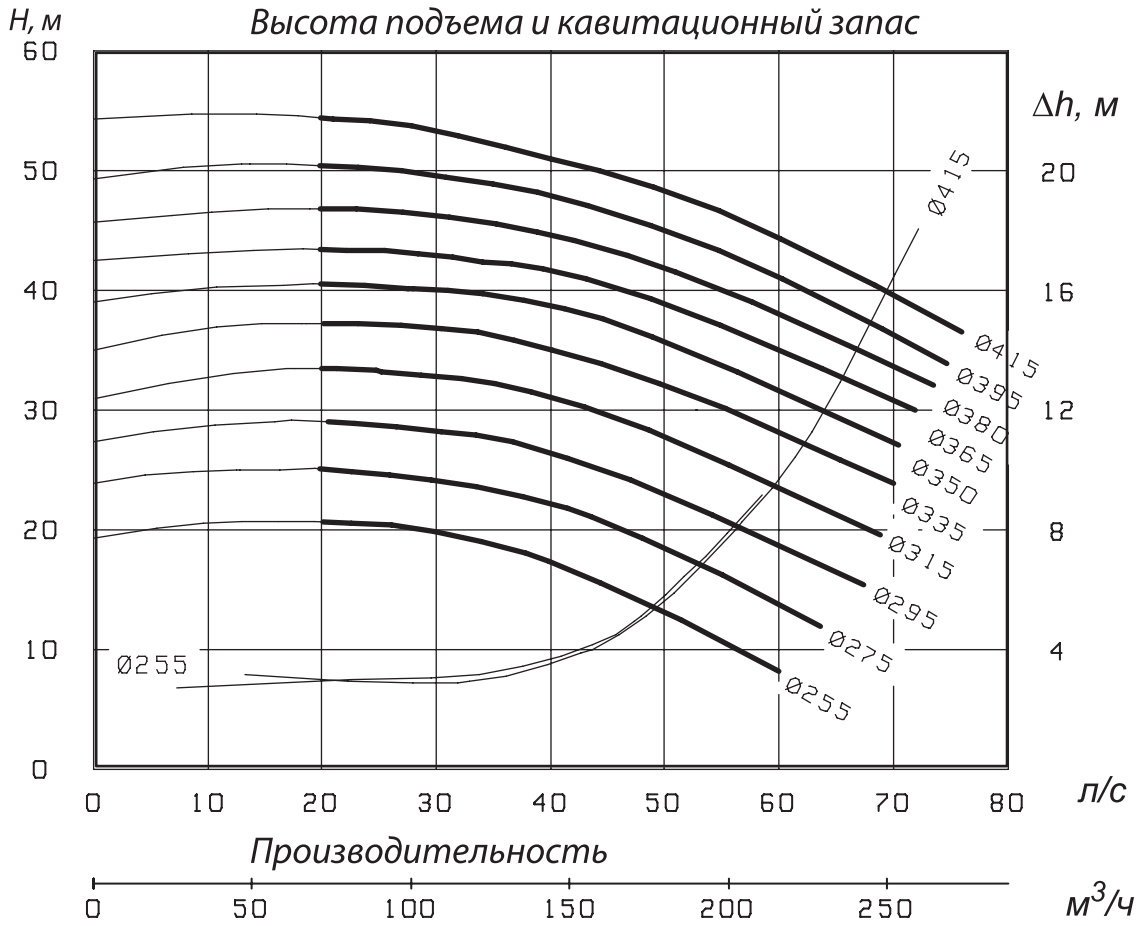

Насос АЦМЛ-С 1202 (1500 об/мин)

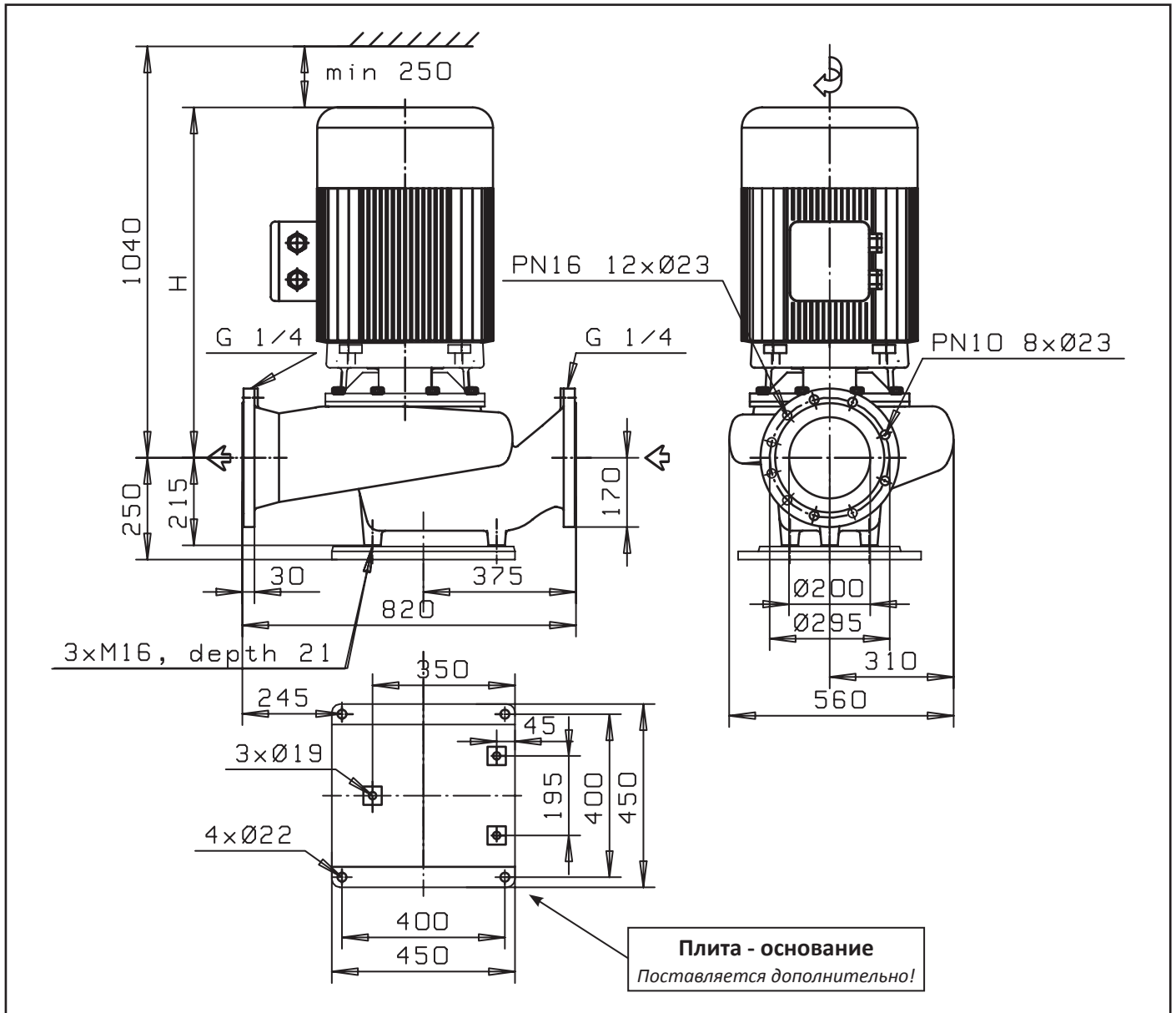

Марка агрегата	DN	Мощность эл. двиг-ля N, кВт	Соотв. макс. КПД		КПД %	Масса, кг
			Q опт м ³ /ч	H опт м		
АЦМЛ-С 1202/242-15,0/4	200	15,0	280,0	13,0	72	330
АЦМЛ-С 1202/255-18,5/4		18,5	323,0	13,5	73	365
АЦМЛ-С 1202/267-22,0/4		22,0	348,0	15,5	74	380
АЦМЛ-С 1202/282-30,0/4		30,0	374,0	17,5	74	460
АЦМЛ-С 1202/295-30,0/4		30,0	398,0	19,0	74	460
АЦМЛ-С 1202/305-37,0/4		37,0	415,0	22,5	75	500
АЦМЛ-С 1202/315-37,0/4		37,0	440,0	22,0	78	500

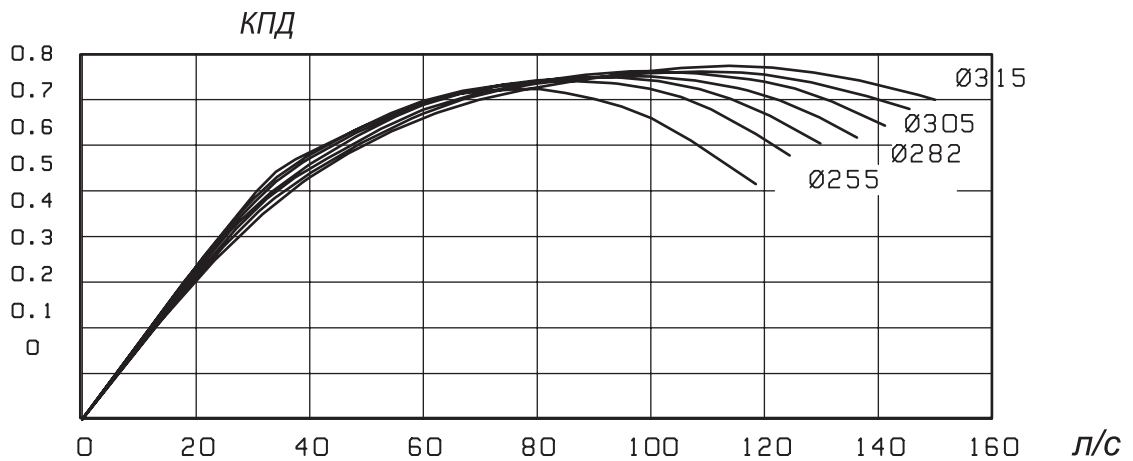
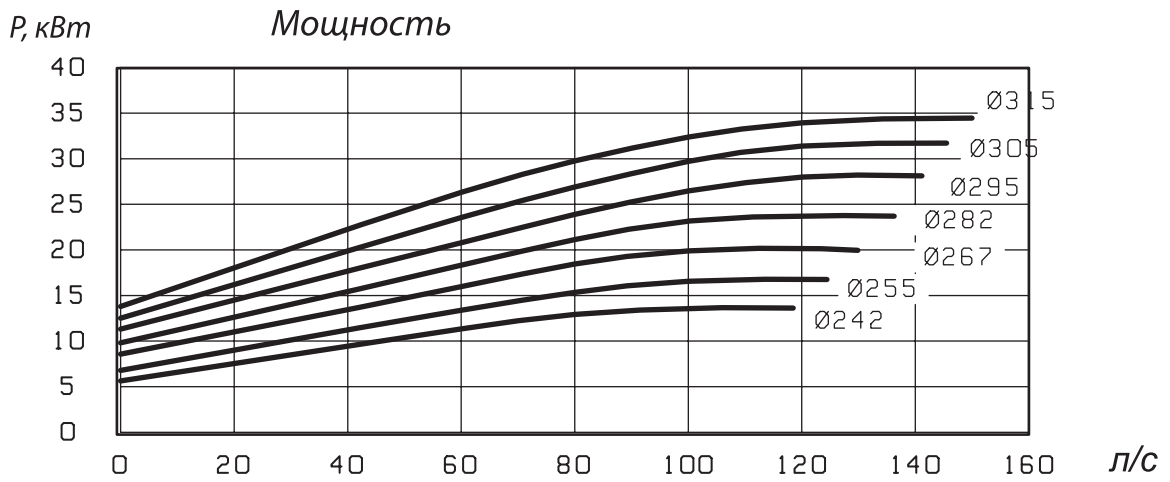
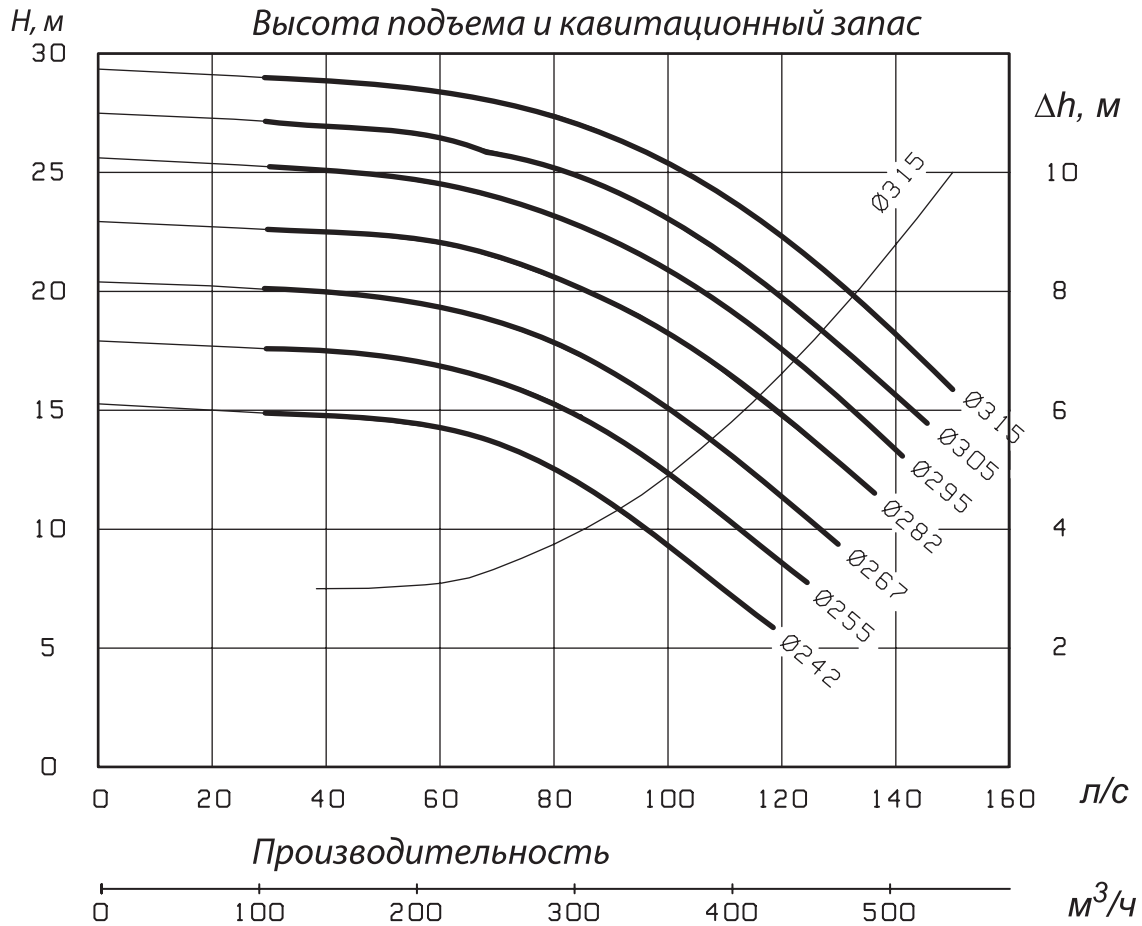

Насос АЦМЛ-С 1250 (1500 об/мин)

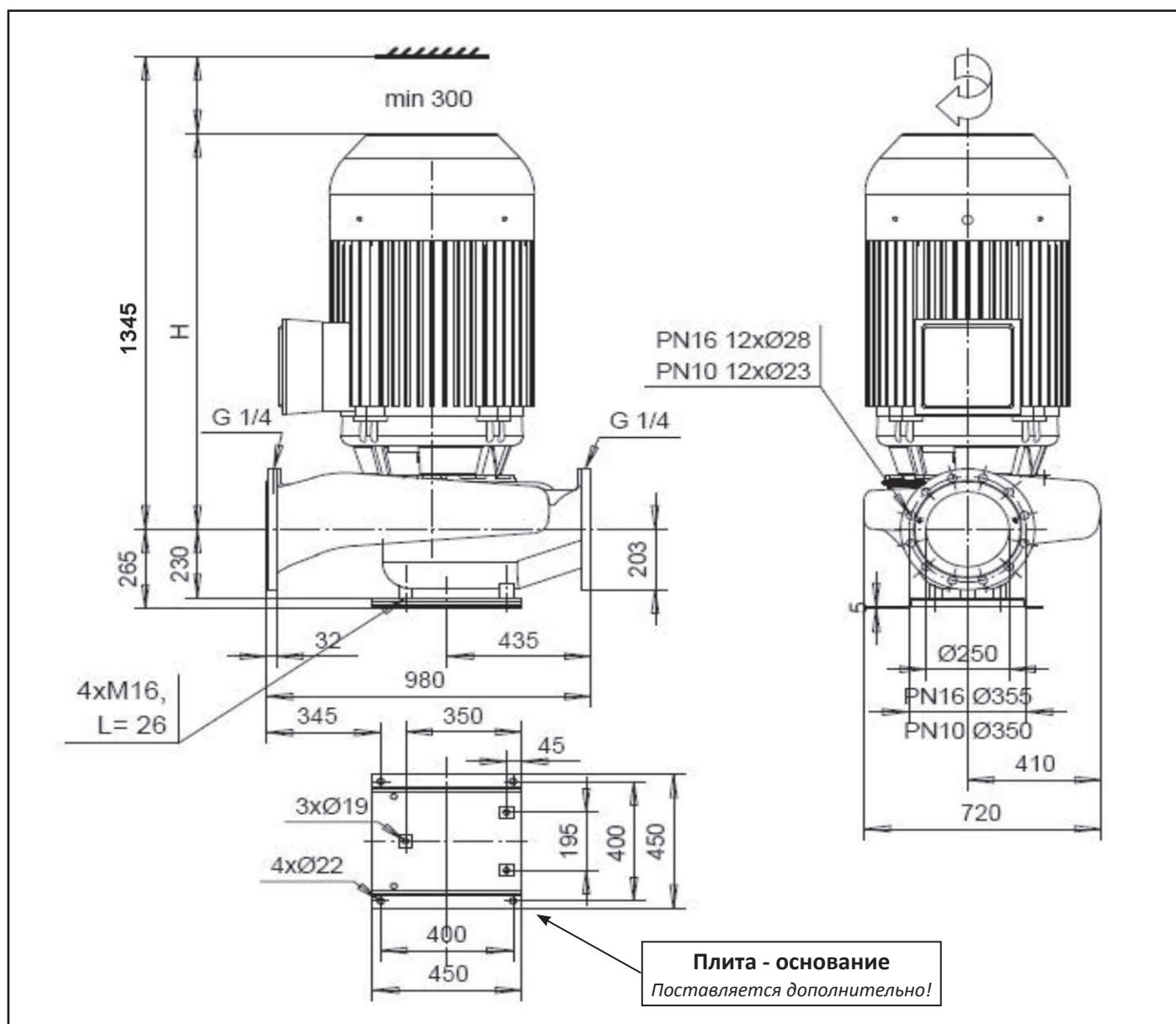

Марка агрегата	DN	Мощность эл. двиг-ля N, кВт	Соотв. макс. КПД		КПД %	Масса, кг
			Q опт м ³ /ч	H опт м		
АЦМЛ-С 1250/300-37,0/4	250	37,0	479,0	20,5	77	610
АЦМЛ-С 1250/315-45,0/4		45,0	500,0	23,0	77	650
АЦМЛ-С 1250/330-55,0/4		55,0	520,0	25,5	78	730
АЦМЛ-С 1250/350-75,0/4		75,0	534,0	30,0	79	870
АЦМЛ-С 1250/365-75,0/4		75,0	555,0	32,5	79	870
АЦМЛ-С 1250/380-90,0/4		90,0	590,0	35,0	79	950
АЦМЛ-С 1250/395-90,0/4		90,0	635,0	37,5	80	950
АЦМЛ-С 1250/415-90,0/4		90,0	500,0	500,0	46,5	77

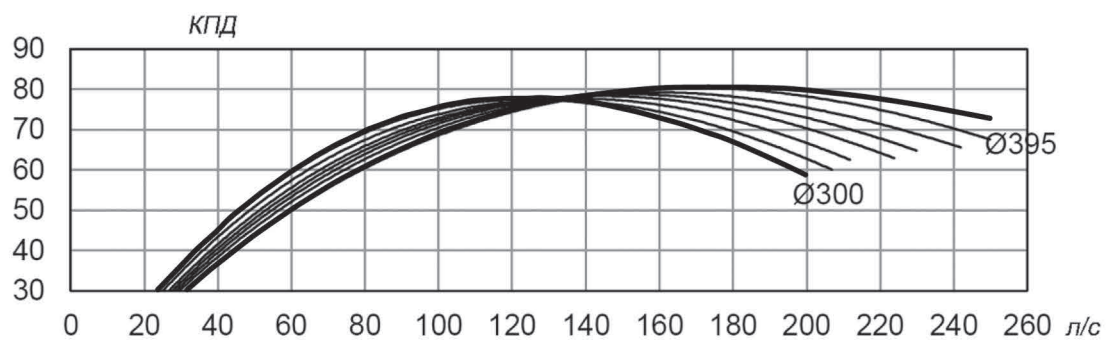
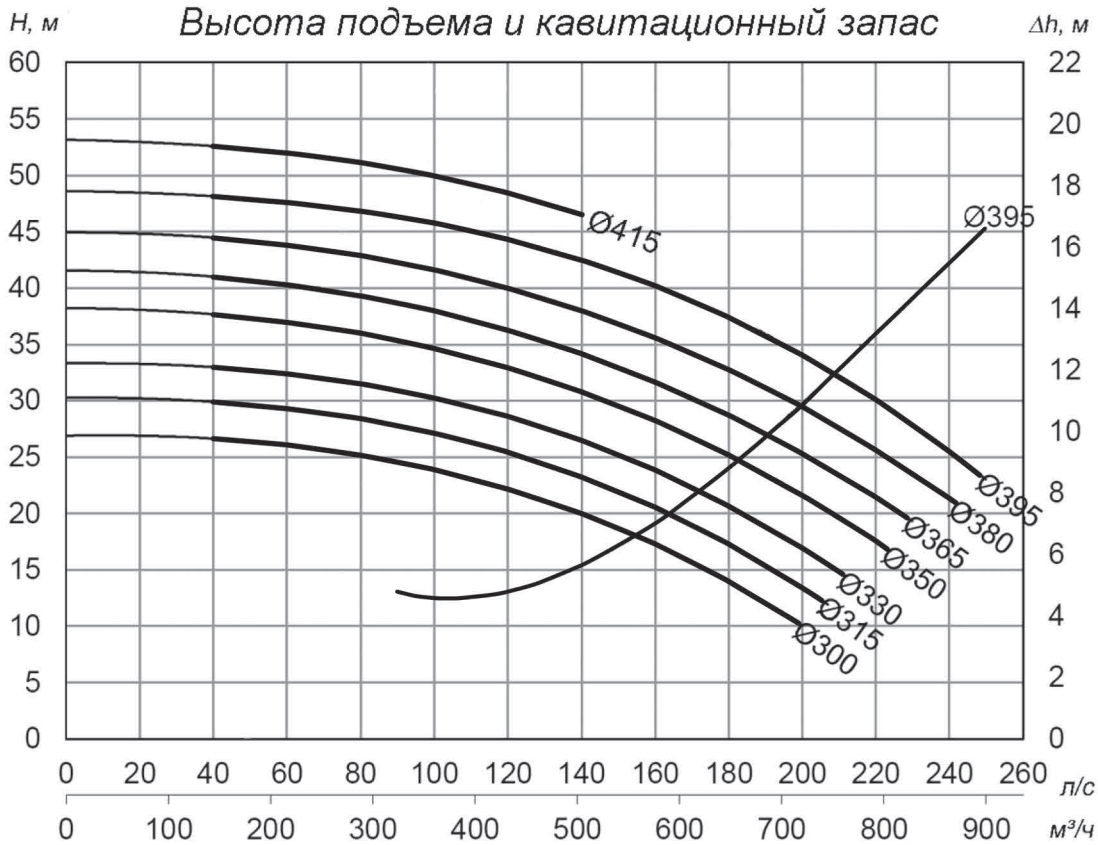

Насос АЦМЛ-С 1300 (1500 об/мин)

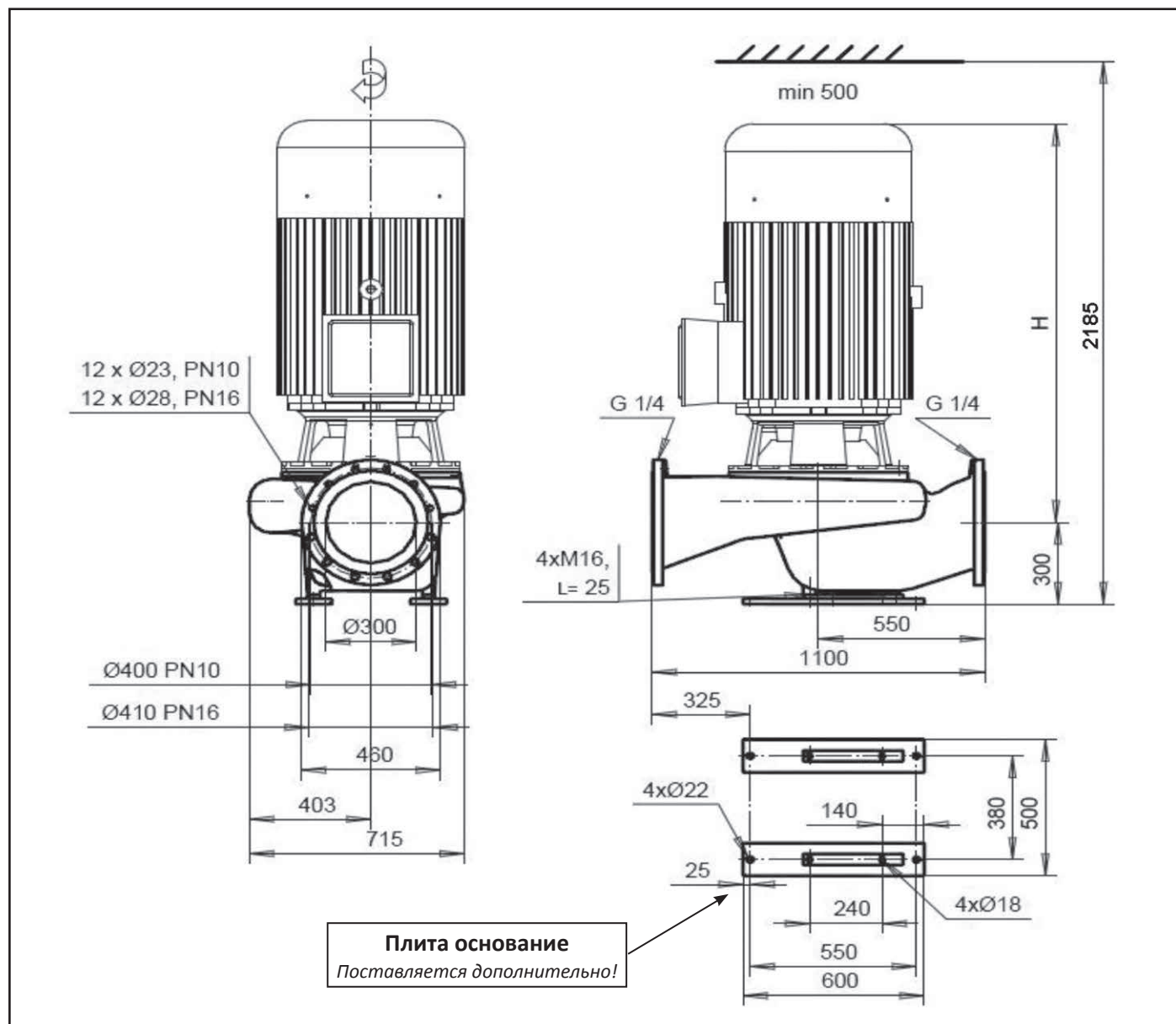

Марка агрегата	DN	Мощность эл. двиг-ля N, кВт	Соотв. макс. КПД		КПД %	Масса, кг
			Q опт м ³ /ч	H опт м		
АЦМЛ-С 1300/360-110,0/4	300	110,0	494,0	32,0	71	1250
АЦМЛ-С 1300/400-110,0/4		110,0	566,0	43,0	75	1250
АЦМЛ-С 1300/440-132,0/4		132,0	621,0	53,5	77	1350
АЦМЛ-С 1300/480-160,0/4		160,0	678,0	62,5	78	1500

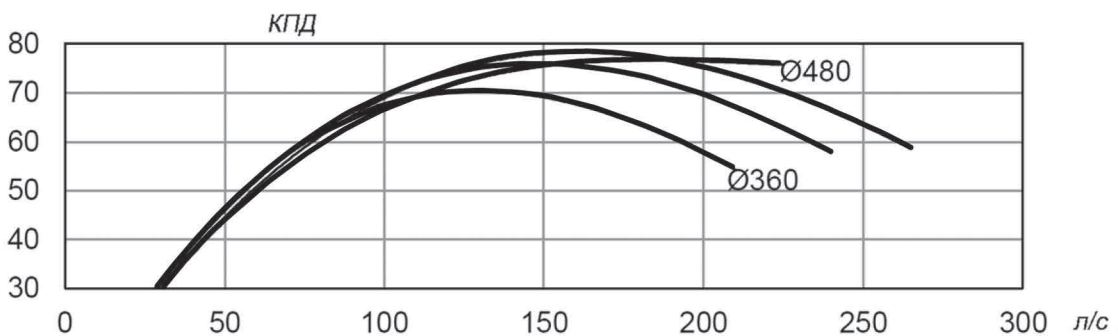
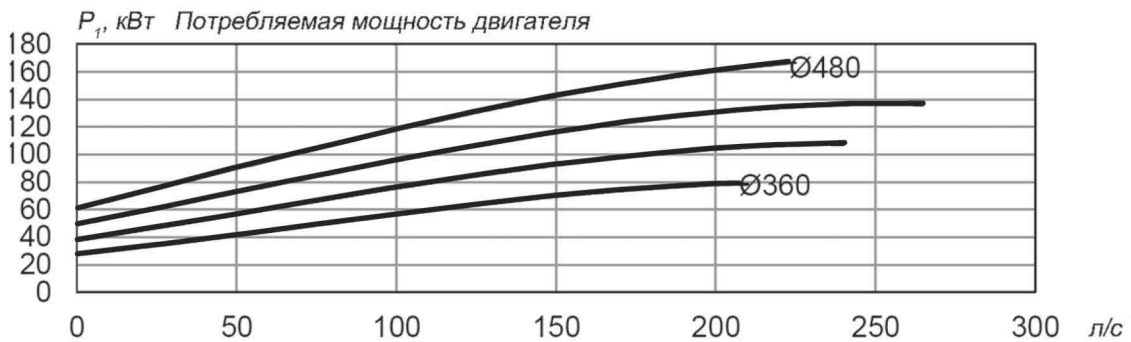
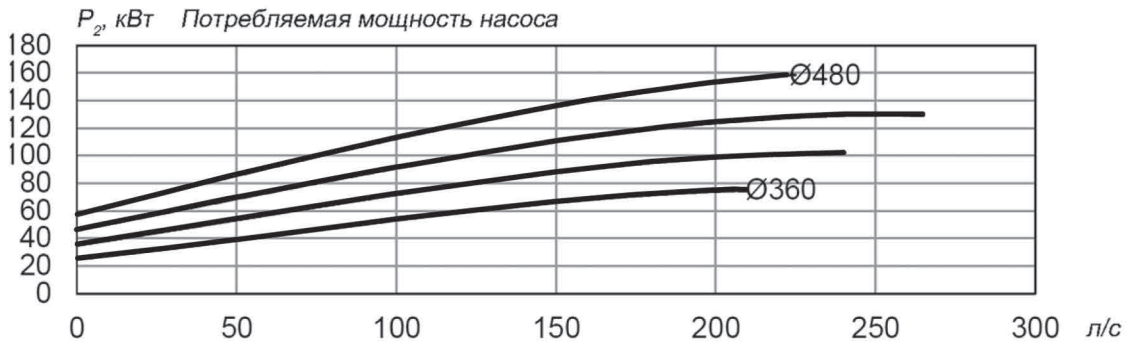
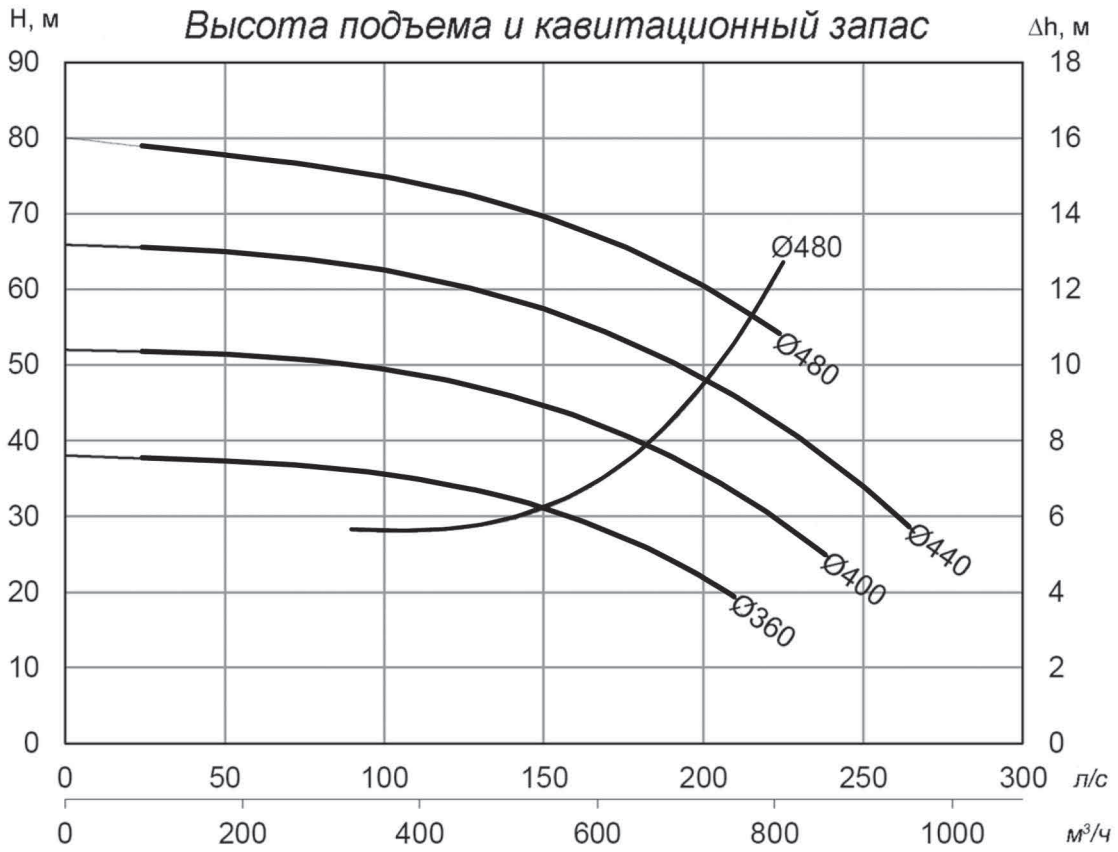

Опросный лист для подбора марки насоса

Дата заполнения			
Информация о заказчике			
Название организации			
Адрес			
Контактное лицо			
Тел		e-mail	
Сведения об объекте			
Название			
Адрес			
Технические требования к насосу			
Подача	Q _____	м ³ /ч	
Давление на выходе из насоса	P _{вых} _____	МПа	
Давление на входе в насос	P _{вх} _____	МПа	
Максимальное давление в системе	<input type="checkbox"/> 1,0 МПа <input type="checkbox"/> 1,6 МПа <input type="checkbox"/> другое _____ МПа		
Перекачиваемая среда	название среды: <input type="checkbox"/> вода <input type="checkbox"/> другое _____		
	температура перекачиваемой среды _____ °С		
	Если перекачиваемая среда не вода - заполнить поля ниже:		
	концентрация при рабочей температуре _____ %		
	плотность при рабочей температуре _____ кг/м ³		
вязкость при рабочей температуре _____ мм ² /с			
Содержание твердых включений	<input type="checkbox"/> Нет		
	<input type="checkbox"/> Да концентрация _____		
Предполагается частотный привод	<input type="checkbox"/> Да <input type="checkbox"/> Нет		
Дополнительные требования к насосу			

Отказ заказчика заполнить опросный лист означает его согласие со всеми техническими характеристиками, определяемыми условным обозначением, указанным в заявке в соответствии с каталогом фирмы «Линас», и отсутствие дополнительных требований, предъявляемых к изделию!

